

# THT/ROOF

Axial-Dachventilatoren 400 °C/2 h und 300 °C/2 h mit vertikalem Luftauslass



Axial-Dachventilatoren mit vertikalem Luftauslass zum Einsatz in feuergefährdeten Bereichen, ausgelegt zur Rauchbeseitigung aus Industriehallen und ähnlichen Gebäuden.

#### Ventilator:

- Sockel aus verzinktem Stahlblech mit Korrosionsschutzbehandlung.
- Verstellbares Laufrad aus Aluminiumguss.
- Berührungsschutzgitter gemäß Norm UNE-EN ISO 12499.
- Rückschlagklappe aus Aluminiumblech, um das Eindringen von Wasser zu verhindern, wenn der Lüfter nicht läuft.
- Zugelassen gemäß Norm EN 12101-3 mit den Zertifizierungsnummern 0370-CPR-3080 (F400) und 0370-CPR-3056 (F300).
- Förderrichtung Motor-Laufrad.

#### Motor:

- Motoren der Effizienzklasse IE3 für Leistungen  $\geq 0,75$  kW, außer einphasige, 2 Drehzahlen und 8 Polen.

- Motoren der Effizienzklasse H für Dauerbetrieb S1 und Notbetrieb S2. Mit Kugellagern und Schutzart IP55.
- Drehstrommotor 230/400 V, 50 Hz (bis 3 kW) und 400/690 V 50 Hz (für Leistungen über 3 kW).
- Max. Temperatur der beförderten Luft: S1-Betrieb -25 °C ... +40°C im Dauerbetrieb, auch für warme Witterungsverhältnisse bei Temperaturen bis 50 °C geeignet. S2-Betrieb 300 °C/2 h, 400 °C/2 h.

#### Ausführung:

- Korrosionsschutz mit Polymer-Polyesterharz 190 °C nach Entfetten mit nanotechnischer Behandlung, phosphatfrei.

#### Auf Anfrage:

- Ventilatoren mit Motor mit 2 Drehzahlen.
- Ventilatoren mit 2 und 8 Polen, je nach Durchmesser.

## Bestellnummer

### Baugröße 40 bis Baugröße 100

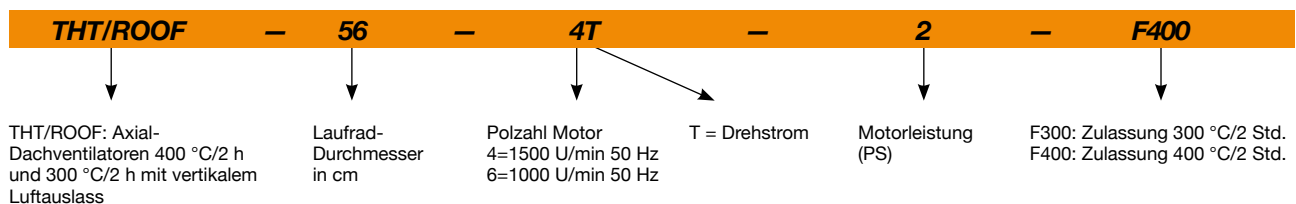

### Baugröße 125

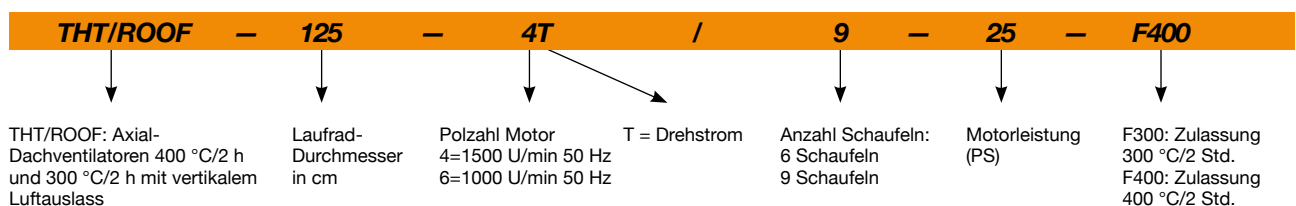

## Technische Daten

Modell	Drehzahl (U/min)	Max. zulässiger Strom (A)			Installierte Leistung (kW)	Neigungs- Winkel Schaufeln (°)	Max. Luft- volumen- strom (m³/h)	Schalldruckpegel¹ dB (A)		Gewicht ca. (Kg)
		230V	400V	690V				Saugseite	Druckseite	
THT/ROOF-40-4T-0.75	1420	2,84	1,64		0,55	32	4800	45	44	39
THT/ROOF-40-6T-0.75	930	2,90	1,75		0,55	32	3150	36	35	44
THT/ROOF-45-4T-0.75	1420	2,84	1,64		0,55	36	7450	48	47	42
THT/ROOF-45-6T-0.75	930	2,90	1,75		0,55	30	4450	38	37	47
THT/ROOF-50-4T-1 IE3	1410	3,08	1,79		0,75	28	9730	50	49	51
THT/ROOF-50-6T-0.75	930	2,90	1,75		0,55	32	7000	42	41	54
THT/ROOF-56-4T-1 IE3	1410	3,08	1,79		0,75	22	11250	53	52	58
THT/ROOF-56-4T-1.5 IE3	1430	4,10	2,37		1,10	30	13600	53	52	58
THT/ROOF-56-4T-2 IE3	1435	5,89	3,38		1,50	36	15030	54	53	61
THT/ROOF-56-6T-0.75	930	2,90	1,75		0,55	38	10140	44	43	57
THT/ROOF-63-4T-1.5 IE3	1430	4,10	2,37		1,10	20	17800	56	55	67
THT/ROOF-63-4T-2 IE3	1435	5,89	3,38		1,50	24	19280	56	55	71
THT/ROOF-63-4T-3 IE3	1450	7,86	4,52		2,20	32	22150	58	57	76
THT/ROOF-63-4T-4 IE3	1455	11,01	6,33		3,00	38	24240	59	58	85
THT/ROOF-63-6T-0.75	930	2,90	1,75		0,55	28	13590	47	46	67
THT/ROOF-63-6T-1 IE3	935	3,36	1,93		0,75	38	15890	48	47	70
THT/ROOF-71-4T-2 IE3	1435	5,89	3,38		1,50	14	20900	60	59	78
THT/ROOF-71-4T-3 IE3	1450	7,86	4,52		2,20	22	25100	60	59	83
THT/ROOF-71-4T-4 IE3	1455	11,01	6,33		3,00	28	27480	60	59	92
THT/ROOF-71-6T-0.75	930	2,90	1,75		0,55	20	16100	50	49	74
THT/ROOF-71-6T-1 IE3	935	3,36	1,93		0,75	26	17300	50	49	77
THT/ROOF-71-6T-1.5 IE3	930	4,73	2,72		1,10	34	19930	51	50	83
THT/ROOF-80-4T-4 IE3	1455	11,01	6,33		3,00	16	30250	64	63	114
THT/ROOF-80-4T-5.5 IE3	1445		7,95	4,61	4,00	18	32750	63	62	121
THT/ROOF-80-6T-1.5 IE3	930	4,73	2,72		1,10	18	21450	53	52	105
THT/ROOF-80-6T-2 IE3	950	6,25	3,62		1,50	26	25950	54	53	114
THT/ROOF-80-6T-3 IE3	960	9,78	5,62		2,20	32	29930	55	54	120
THT/ROOF-90-4T-5.5 IE3	1445		7,95	4,61	4,00	12	38890	68	67	134
THT/ROOF-90-4T-7.5 IE3	1455		10,40	6,04	5,50	18	46140	67	66	161
THT/ROOF-90-4T-10 IE3	1460		14,20	8,17	7,50	22	50140	66	65	172
THT/ROOF-90-6T-2 IE3	950	6,25	3,62		1,50	16	28780	56	55	127
THT/ROOF-90-6T-3 IE3	960	9,78	5,62		2,20	24	34000	56	55	134
THT/ROOF-90-6T-4 IE3	970	12,80	6,36		3,00	30	38900	59	58	159
THT/ROOF-100-4T-7.5 IE3	1455		10,40	6,04	5,50	10	46850	72	71	172
THT/ROOF-100-4T-10 IE3	1460		14,20	8,17	7,50	16	57400	69	68	183
THT/ROOF-100-4T-15 IE3	1460		20,70	11,99	11,00	22	66300	69	68	236
THT/ROOF-100-4T-20 IE3	1460		27,80	16,03	15,00	28	76150	70	69	251
THT/ROOF-100-6T-3 IE3	960	9,78	5,62		2,20	16	37600	60	59	146
THT/ROOF-100-6T-4 IE3	970	12,80	6,36		3,00	20	41150	59	58	171
THT/ROOF-100-6T-5.5 IE3	970		8,37	4,82	4,00	26	47780	60	59	183
THT/ROOF-125-4T/6-25 IE3	1475		35,40	20,39	18,50	14	92550	70	69	413
THT/ROOF-125-4T/6-30 IE3	1475		42,20	24,44	22,00	16	98830	69	68	427
THT/ROOF-125-4T/6-40 IE3	1470		53,30	31,02	30,00	22	117450	69	68	507
THT/ROOF-125-4T/6-50 IE3	1480		66,80	38,70	37,00	26	131050	69	68	543
THT/ROOF-125-4T/9-25 IE3	1475		35,40	20,39	18,50	10	79650	77	76	422
THT/ROOF-125-4T/9-30 IE3	1475		42,20	24,44	22,00	12	88290	76	75	436
THT/ROOF-125-4T/9-40 IE3	1470		53,30	31,02	30,00	16	104040	75	74	516
THT/ROOF-125-4T/9-50 IE3	1480		66,80	38,70	37,00	20	118400	75	74	552
THT/ROOF-125-6T/6-5.5 IE3	970		8,37	4,82	4,00	10	51500	62	61	288
THT/ROOF-125-6T/6-7.5 IE3	970		12,30	7,07	5,50	14	60640	60	59	295
THT/ROOF-125-6T/6-10 IE3	970		15,20	8,83	7,50	20	72650	59	58	325
THT/ROOF-125-6T/6-15 IE3	970		22,50	13,07	11,00	26	85850	60	59	355
THT/ROOF-125-6T/6-20 IE3	970		29,00	16,78	15,00	30	92850	61	60	413
THT/ROOF-125-6T/9-10 IE3	970		15,20	8,83	7,50	14	63490	67	66	334
THT/ROOF-125-6T/9-15 IE3	970		22,50	13,07	11,00	20	77550	65	64	364
THT/ROOF-125-6T/9-20 IE3	970		29,00	16,78	15,00	26	92950	65	64	422

¹ Die angegebenen Schalldruckpegel-Werte sind Drücke in dB(A), gemessen im Abstand von 10 m.



## Erp. (Energy Related Products)

Informationen über die Richtlinie 2009/125/EG können auf der SODECA-Website oder den QuickFan-Selector heruntergeladen werden.

### Geräuschemissionswerte

Spektrum des Schalleistungspegels Lw(A) in dB(A) pro Frequenzband in Hz

Werte an Saugseite mit max. Volumenstrom gemessen

	63	125	250	500	1000	2000	4000	8000
40-4-0.75	37	53	63	70	71	68	67	68
40-6-0.75	28	44	54	61	62	59	58	59
45-4-0.75	47	59	67	73	73	73	68	60
45-6-0.75	37	49	57	63	63	63	58	50
50-4-1	49	61	69	75	75	75	70	62
50-6-0.75	41	53	61	67	67	67	62	54
56-4-1	51	63	72	78	78	78	72	64
56-4-1.5	51	63	72	78	78	78	72	64
56-4-2	52	64	73	79	79	79	73	65
56-6-0.75	45	55	65	69	70	68	61	53
63-4-1.5	47	63	75	81	83	80	73	65
63-4-2	54	66	75	81	81	81	75	67
63-4-3	56	68	77	83	83	83	77	69
63-4-4	57	69	78	84	84	84	78	70
63-6-0.75	48	58	68	72	73	71	64	56
63-6-1	49	59	69	73	74	72	65	57
71-4-2	56	72	79	85	85	85	81	73
71-4-3	56	72	79	85	85	85	81	73
71-4-4	63	75	79	85	85	86	83	75
71-6-0.75	46	53	73	76	76	71	63	55
71-6-1	46	64	73	76	76	71	64	55
71-6-1.5	47	65	74	77	77	72	65	56
80-4-4	54	70	83	90	90	87	81	73
80-4-5.5	53	69	82	89	89	86	80	72
80-6-1.5	53	68	75	78	79	76	70	62
80-6-2	59	69	75	79	80	78	73	65
80-6-3	60	70	76	80	81	79	74	66
90-4-5.5	60	76	87	93	94	92	87	79
90-4-7.5	59	75	86	92	93	91	86	78
90-4-10	58	74	85	91	92	90	85	77
90-6-2	52	67	78	82	82	78	71	63
90-6-3	52	67	78	82	82	78	71	63
90-6-4	60	70	80	85	85	82	76	68
100-4-7.5	67	83	90	97	98	96	92	84
100-4-10	64	80	87	94	95	93	89	81
100-4-15	71	83	87	93	94	94	91	83
100-4-20	72	84	88	94	95	95	92	84
100-6-3	57	72	82	85	86	83	75	67
100-6-4	56	71	81	84	85	82	74	66
100-6-5.5	57	72	82	85	86	83	75	67
125-4/6-25	65	81	88	95	96	94	90	82
125-4/6-30	64	80	87	94	95	93	89	81
125-4/6-40	71	83	87	93	94	94	91	83
125-4/6-50	71	83	87	93	94	94	91	83
125-4/9-25	67	81	94	102	104	101	96	88
125-4/9-30	66	80	93	101	103	100	95	87
125-4/9-40	65	79	92	100	102	99	94	86
125-4/9-50	65	79	92	100	102	99	94	86
125-6/6-5.5	59	74	84	87	88	85	77	69
125-6/6-7.5	57	72	82	85	86	83	75	67
125-6/6-10	56	71	81	84	85	82	74	66
125-6/6-15	57	72	82	85	86	83	75	67
125-6/6-20	58	73	83	86	87	84	76	68
125-6/9-10	61	76	87	93	94	88	84	77
125-6/9-15	59	74	85	91	92	86	82	75
125-6/9-20	59	74	85	91	92	86	82	75

Werte an Druckseite mit max. Volumenstrom gemessen

	63	125	250	500	1000	2000	4000	8000
40-4-0.75	36	52	62	69	70	67	66	67
40-6-0.75	27	43	53	60	61	58	57	58
45-4-0.75	46	58	66	72	72	72	67	59
45-6-0.75	36	48	56	62	62	62	57	49
50-4-1	48	60	68	74	74	74	69	61
50-6-0.75	40	52	60	66	66	66	61	53
56-4-1	50	62	71	77	77	77	71	63
56-4-1.5	50	62	71	77	77	77	71	63
56-4-2	51	63	72	78	78	78	72	64
56-6-0.75	44	54	64	68	69	67	60	52
63-4-1.5	46	62	74	80	82	79	72	64
63-4-2	53	65	74	80	80	80	74	66
63-4-3	55	67	76	82	82	82	76	68
63-4-4	56	68	77	83	83	83	77	69
63-6-0.75	47	57	67	71	72	70	63	55
63-6-1	48	58	68	72	73	71	64	56
71-4-2	55	71	78	84	84	84	80	72
71-4-3	55	71	78	84	84	84	80	72
71-4-4	62	74	78	84	84	85	82	74
71-6-0.75	45	52	72	75	75	70	62	54
71-6-1	45	63	72	75	75	70	63	54
71-6-1.5	46	64	73	76	76	71	64	55
80-4-4	53	69	82	89	89	86	80	72
80-4-5.5	52	68	81	88	88	85	79	71
80-6-1.5	52	67	74	77	78	75	69	61
80-6-2	58	68	74	78	79	77	72	64
80-6-3	59	69	75	79	80	78	73	65
90-4-5.5	59	75	86	92	93	91	86	78
90-4-7.5	58	74	85	91	92	90	85	77
90-4-10	57	73	84	90	91	89	84	76
90-6-2	51	66	77	81	81	77	70	62
90-6-3	51	66	77	81	81	77	70	62
90-6-4	59	69	79	84	84	81	75	67
100-4-7.5	66	82	89	96	97	95	91	83
100-4-10	63	79	86	93	94	92	88	80
100-4-15	70	82	86	92	93	93	90	82
100-4-20	71	83	87	93	94	94	91	83
100-6-3	56	71	81	84	85	82	74	66
100-6-4	55	70	80	83	84	81	73	65
100-6-5.5	56	71	81	84	85	82	74	66
125-4/6-25	64	80	87	94	95	93	89	81
125-4/6-30	63	79	86	93	94	92	88	80
125-4/6-40	70	82	86	92	93	93	90	82
125-4/6-50	70	82	86	92	93	93	90	82
125-4/9-25	66	80	93	101	103	100	95	87
125-4/9-30	65	79	92	100	102	99	94	86
125-4/9-40	64	78	91	99	101	98	93	85
125-4/9-50	64	78	91	99	101	98	93	85
125-6/6-5.5	58	73	83	86	87	84	76	68
125-6/6-7.5	56	71	81	84	85	82	74	66
125-6/6-10	55	70	80	83	84	81	73	65
125-6/6-15	56	71	81	84	85	82	74	66
125-6/6-20	57	72	82	85	86	83	75	67
125-6/9-10	60	75	86	92	93	87	83	76
125-6/9-15	58	73	84	90	91	85	81	74
125-6/9-20	58	73	84	90	91	85	81	74

## Abmessungen mm

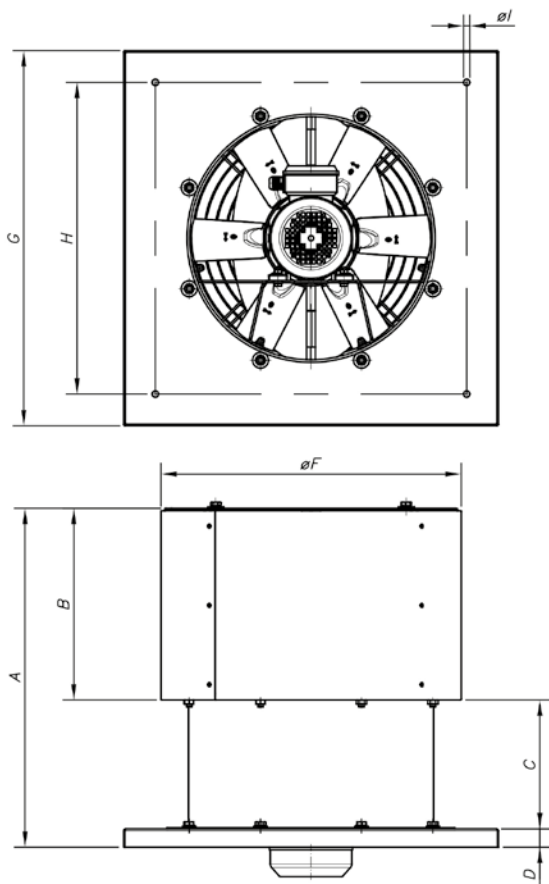

	A	B	C	D	ØF	G	H	ØI
THT/ROOF-40	628	349	244	35	519	630	530	12
THT/ROOF-45	642	363	244	35	569	710	590	12
THT/ROOF-50	679	400	244	35	626	900	750	12
THT/ROOF-56	710	426	244	40	686	900	750	14
THT/ROOF-63	747	463	244	40	753	1000	850	14
THT/ROOF-71	830	498	292	40	833	1000	850	14
THT/ROOF-80	887	545	292	50	923	1150	1000	14
THT/ROOF-90	989	601	338	50	1031	1150	1000	14
THT/ROOF-100	1136	648	438	50	1128	1250	1100	14
THT/ROOF-125	1313	775	488	50	1386	1425	1275	17

## Zubehör



INT



IAT



CABLE BOX



C2V



VSD3/A-RFT  
- VSD1/A-RFM



CENTRAL CO



AET

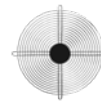

RT

# AUSWAHLBEISPIEL

## Kennlinien

Q= Volumenstrom in m<sup>3</sup>/h, m<sup>3</sup>/s und cfm

Pe= Statischer Druck in mmH<sub>2</sub>O, Pa und inwg

**Laufrad-Durchmesser in cm: 71**

**Polzahl Motor: 6**

**Anzahl Schaufeln: 6**

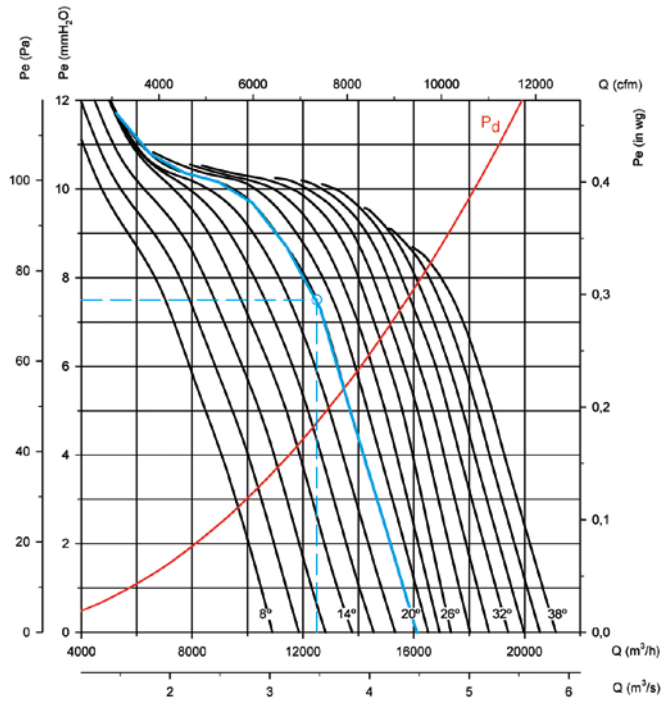

### Ausgangsdaten

- Betriebspunkt:
- Volumenstrom: 12.500 m<sup>3</sup>/h
  - Lastverlust: 7,5 mmH<sub>2</sub>O

### Schritte zur Auswahl der Ausrüstung

- In der Grafik mit den Druckwerten:
- Den Betriebspunkt markieren, der durch den Volumenstrom (12.500 m<sup>3</sup>/h) und den Lastverlust (7,5 mmH<sub>2</sub>O) definiert ist.
  - Die Kurve der Ausstattung wählen, die oberhalb des Betriebspunkts verläuft und diesem am nächsten liegt. In diesem Fall erhalten wir eine Kurve mit einem Schaufelwinkel von 20°.

In der Grafik mit den Leistungswerten:

- Den Betriebspunkt markieren, der durch den Volumenstrom (12.500 m<sup>3</sup>/h) und den gewählten Schaufelwinkel (20°) definiert wird.
- Links auf der Achse mit den Leistungswerten die Leistungsaufnahme ablesen. Pa= 510 W am Betriebspunkt.
- Die rote Linie suchen, die oberhalb des Betriebspunkts verläuft und diesem am nächsten liegt. Rechts in der Grafik wird die Nennleistung des Motors abgelesen. In diesem Fall lautet der Wert 0,55 kW oder 0,75 PS.

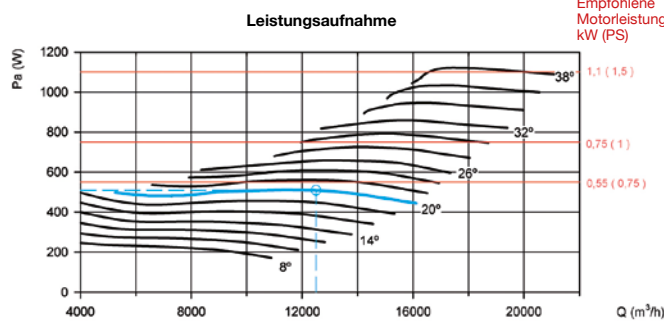

## BEISPIELHAFTER BESTELLCODE

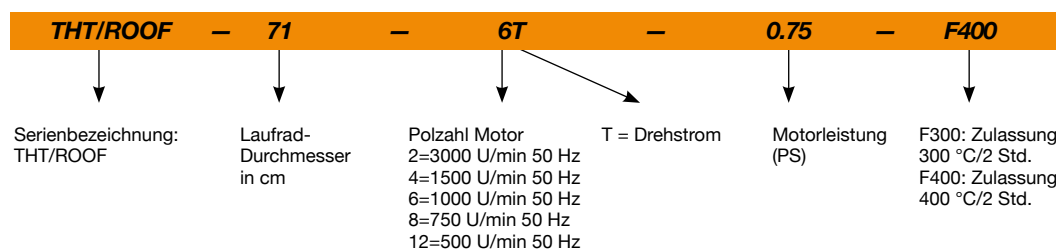

**Kennlinien**

Q= Volumenstrom in m³/h, m³/s und cfm Pe= Statischer Druck in mmH₂O, Pa und inwg

**Laufgrad-Durchmesser in cm: 40**

**Polzahl Motor: 4**

**Anzahl Schaufeln: 6**

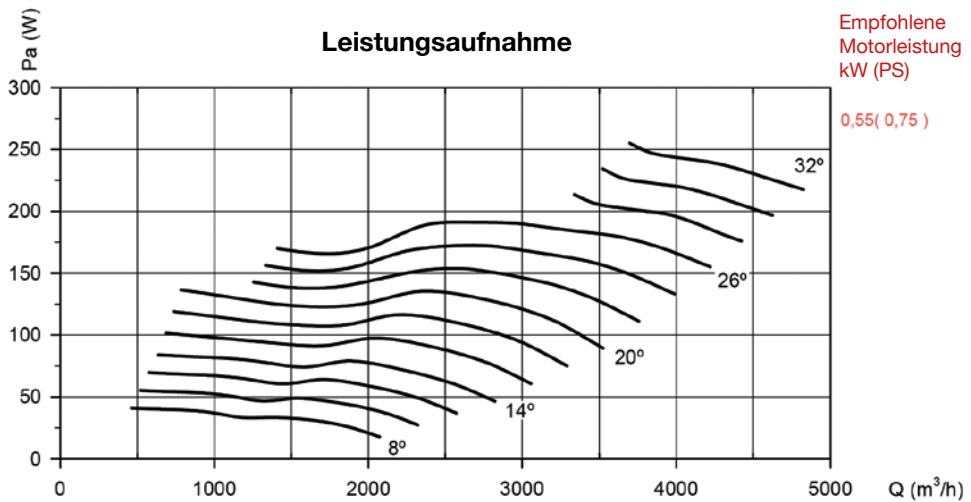
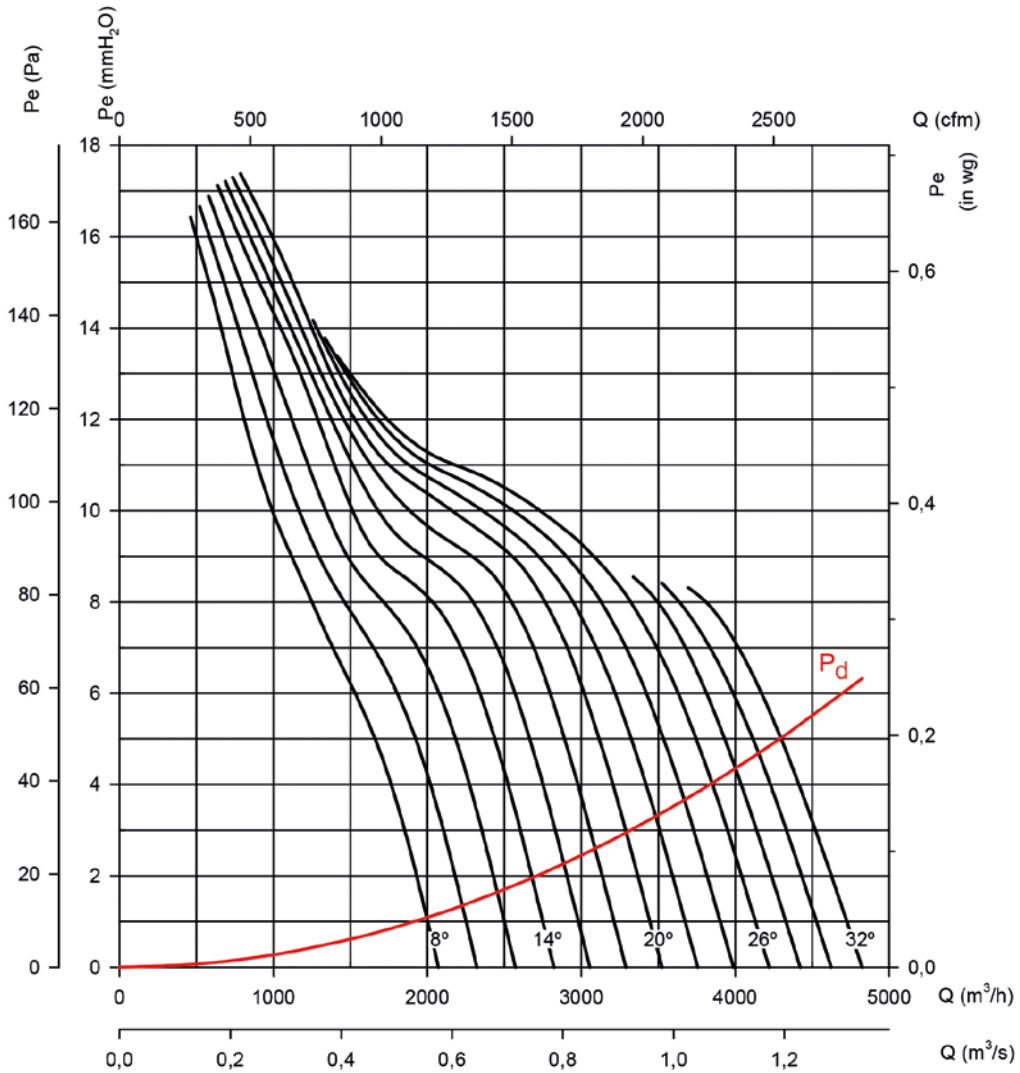

### Kennlinien

Q= Volumenstrom in m<sup>3</sup>/h, m<sup>3</sup>/s und cfm Pe= Statischer Druck in mmH<sub>2</sub>O, Pa und inwg

**Laufgrad-Durchmesser in cm: 40**

**Polzahl Motor: 6**

**Anzahl Schaufeln: 6**

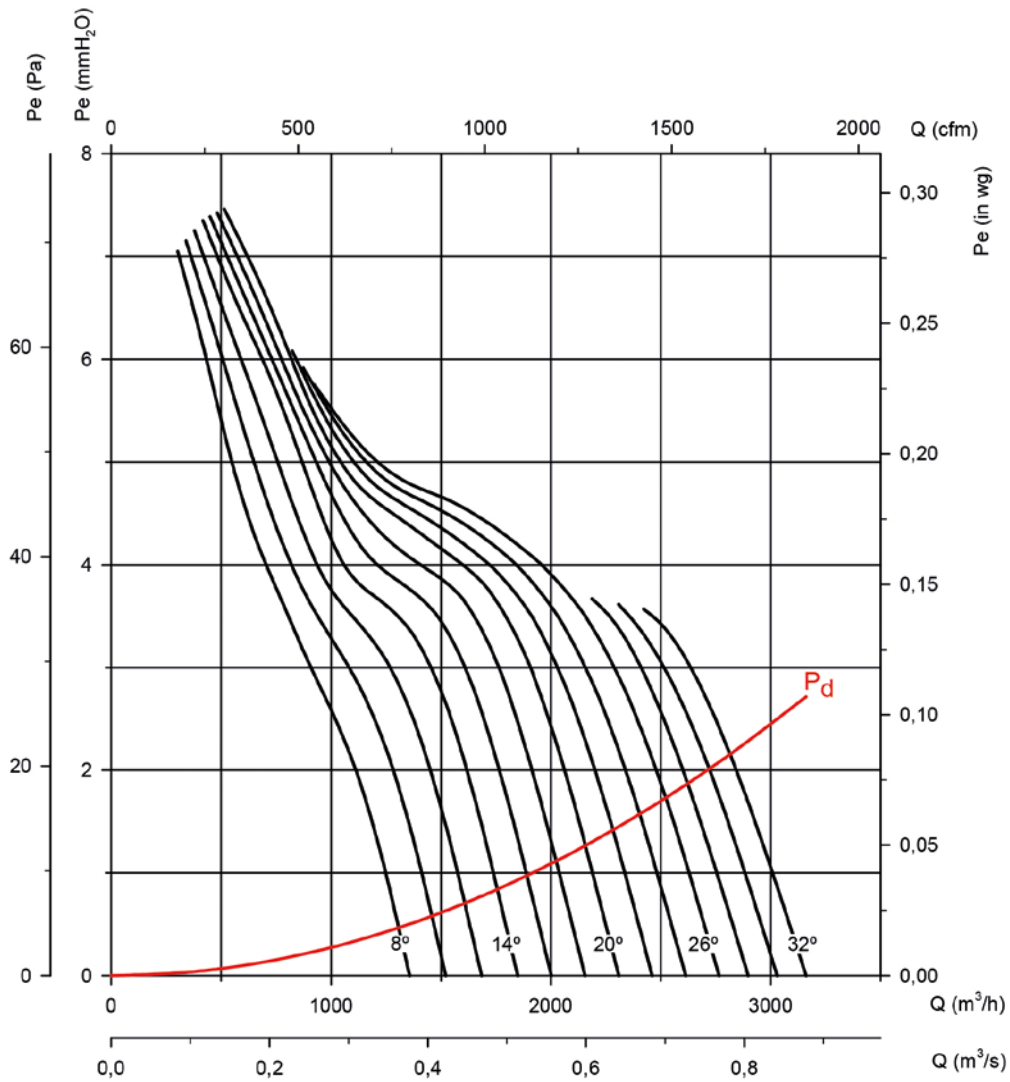

### Leistungsaufnahme

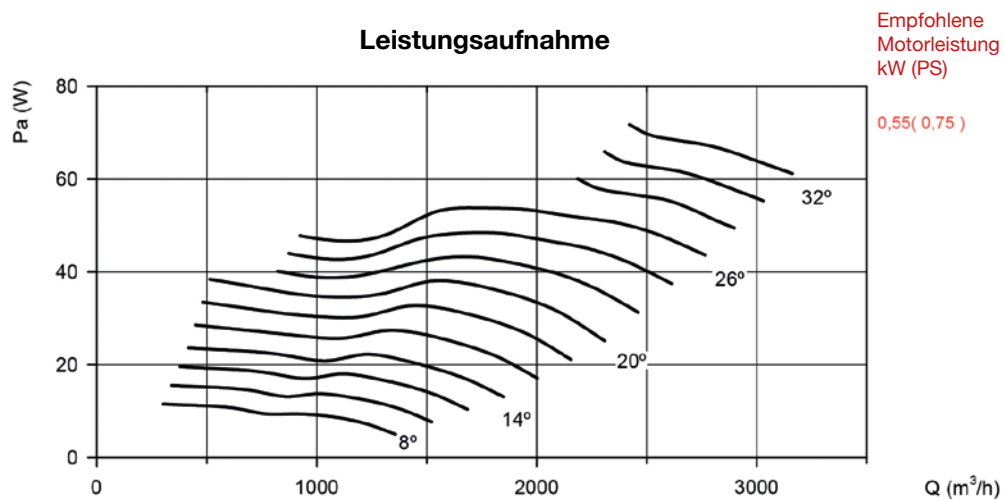



**Kennlinien**

Q= Volumenstrom in m³/h, m³/s und cfm Pe= Statischer Druck in mmH₂O, Pa und inwg

**LaufRad-Durchmesser in cm: 45**

**Polzahl Motor: 4**

**Anzahl Schaufeln: 6**

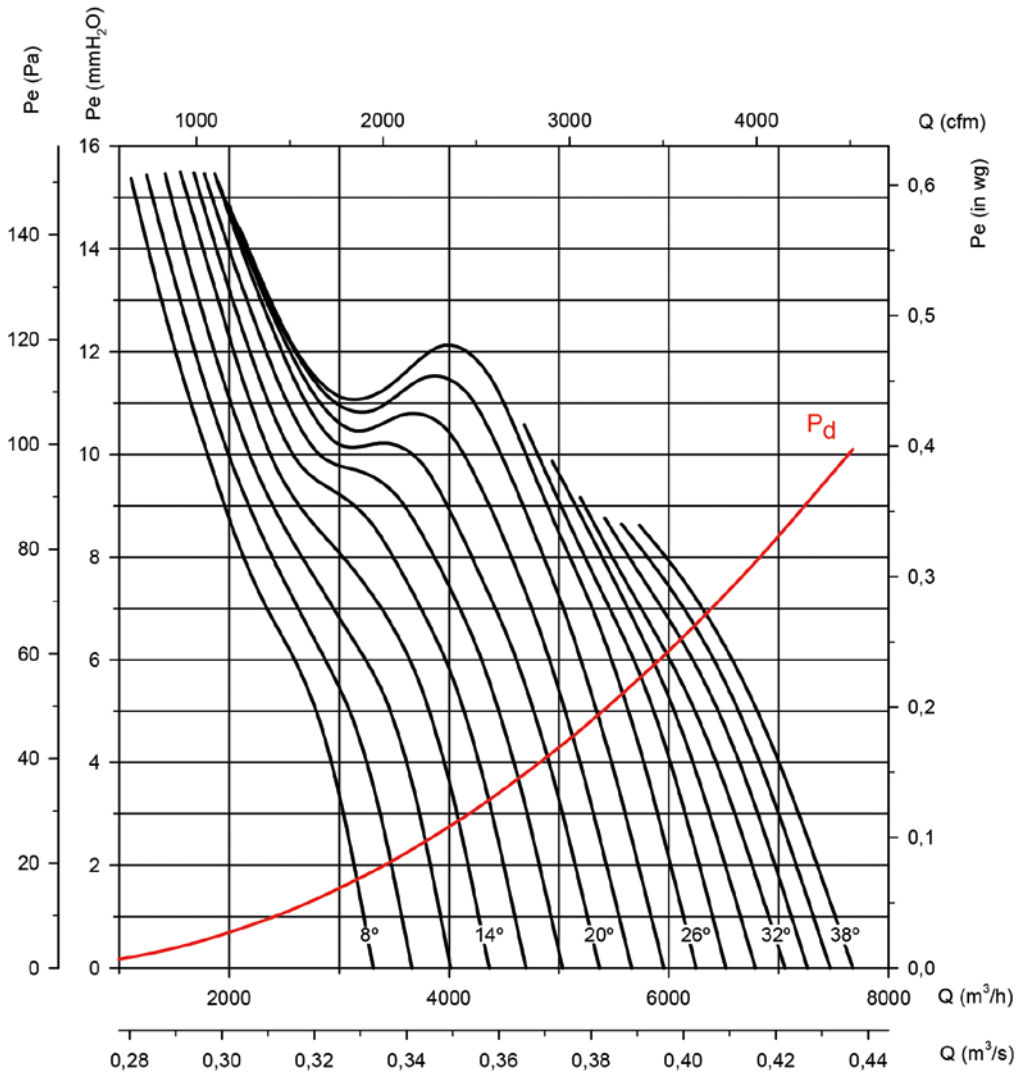

**Leistungsaufnahme**

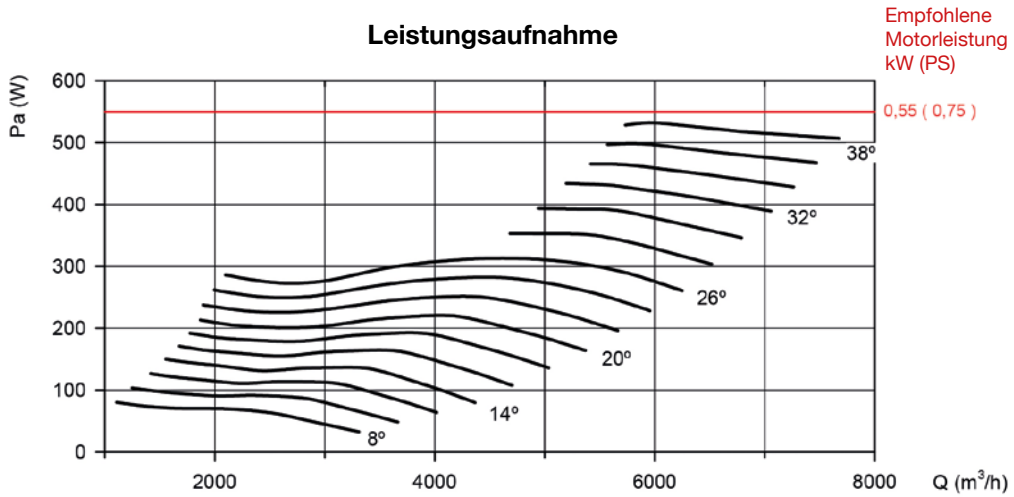



### Kennlinien

Q= Volumenstrom in m<sup>3</sup>/h, m<sup>3</sup>/s und cfm Pe= Statischer Druck in mmH<sub>2</sub>O, Pa und inwg

LaufRad-Durchmesser in cm: 45

Polzahl Motor: 6

Anzahl Schaufeln: 6

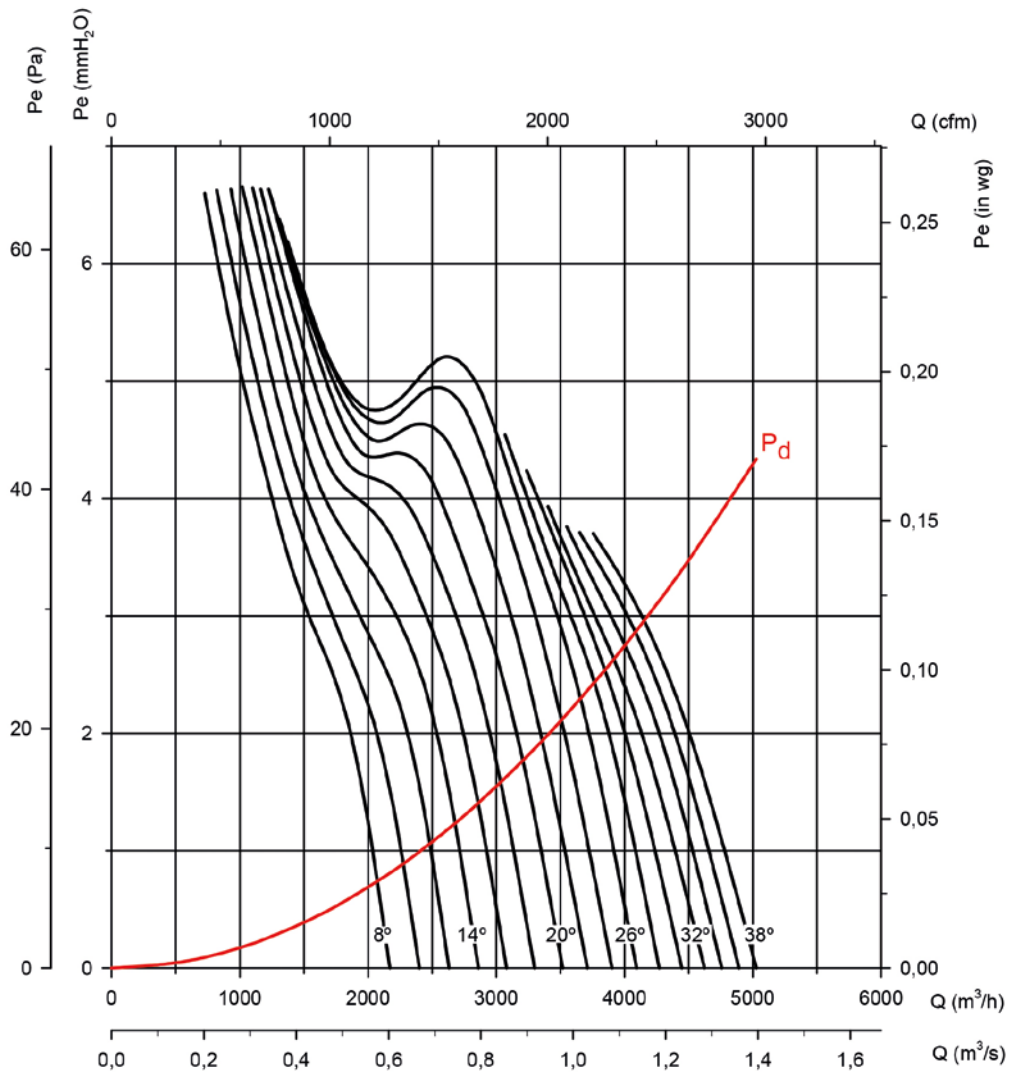

### Leistungsaufnahme

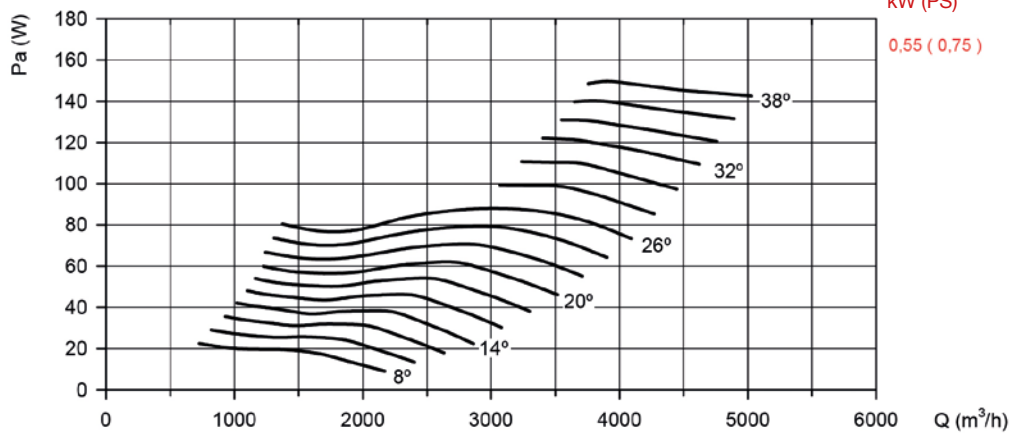

**Kennlinien**

Q= Volumenstrom in m³/h, m³/s und cfm Pe= Statischer Druck in mmH₂O, Pa und inwg

**Laufgrad-Durchmesser in cm: 50**

**Polzahl Motor: 4**

**Anzahl Schaufeln: 6**

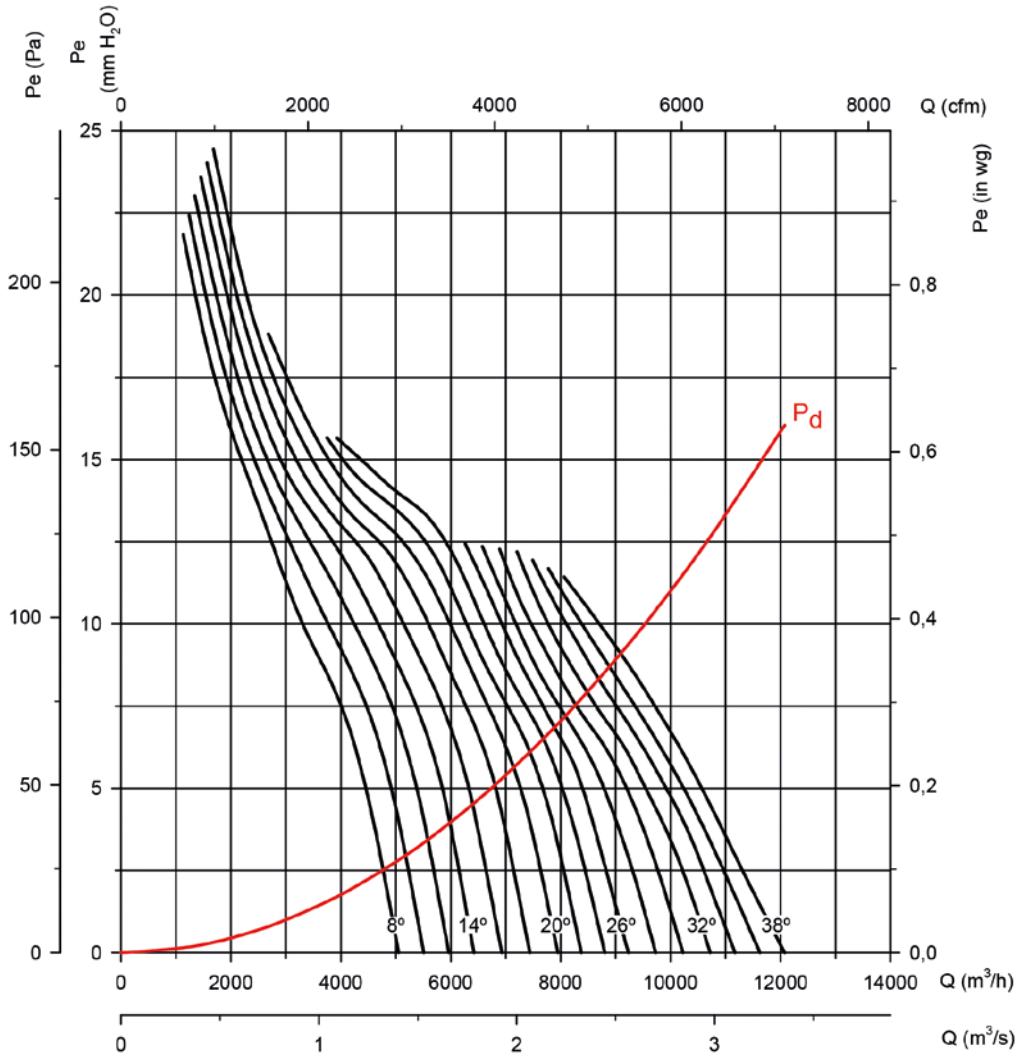

**Leistungsaufnahme**

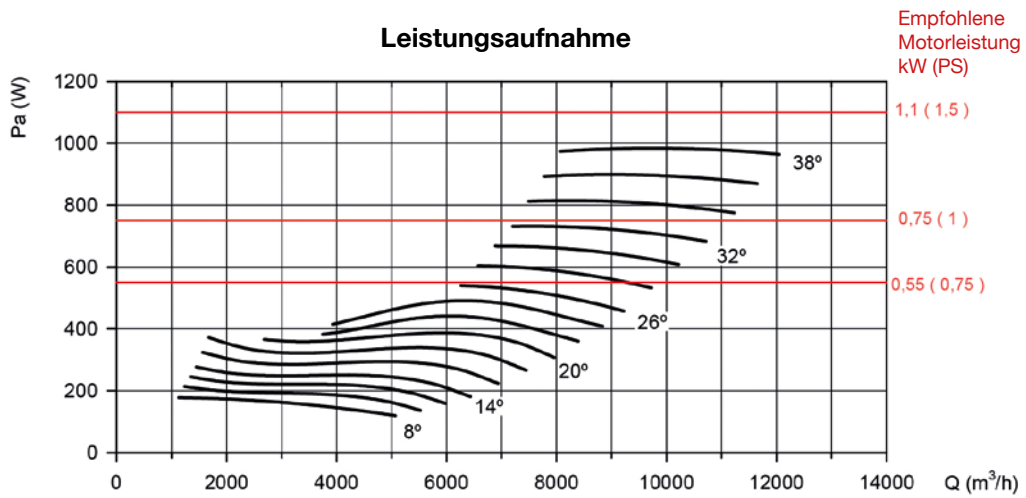

### Kennlinien

Q= Volumenstrom in m<sup>3</sup>/h, m<sup>3</sup>/s und cfm Pe= Statischer Druck in mmH<sub>2</sub>O, Pa und inwg

LaufRad-Durchmesser in cm: 50

Polzahl Motor: 6

Anzahl Schaufeln: 6

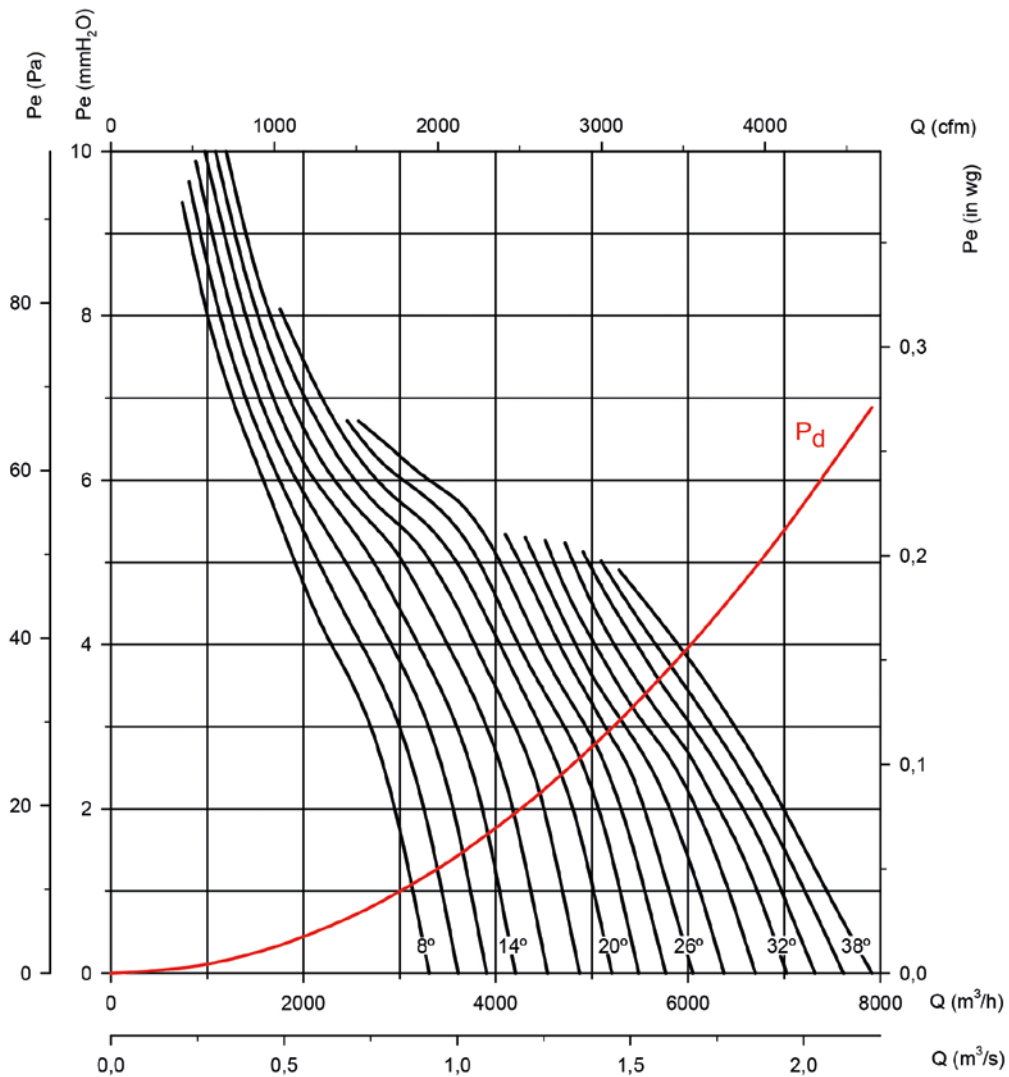

### Leistungsaufnahme

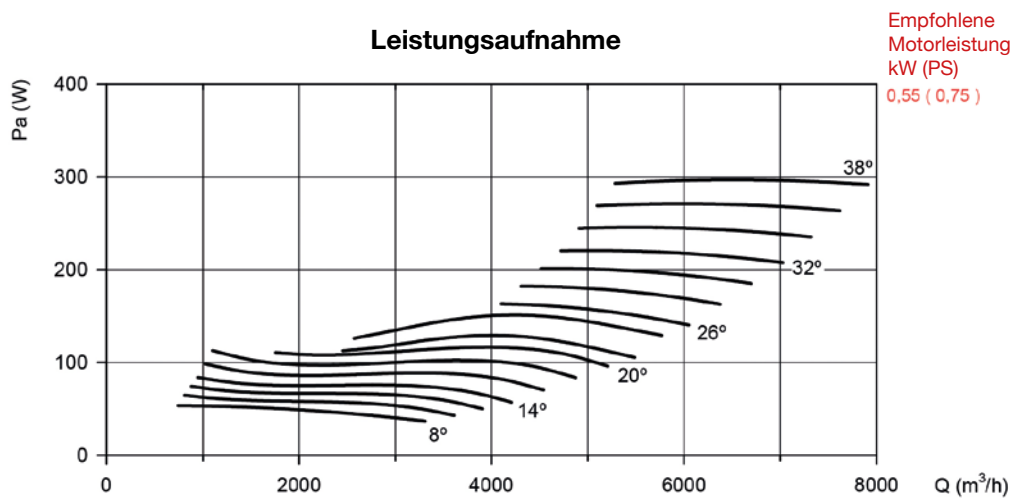

Empfohlene  
Motorleistung  
kW (PS)  
0,55 ( 0,75 )

**Kennlinien**

Q= Volumenstrom in m³/h, m³/s und cfm Pe= Statischer Druck in mmH₂O, Pa und inwg

**LaufRad-Durchmesser in cm: 56**

**Polzahl Motor: 4**

**Anzahl Schaufeln: 6**

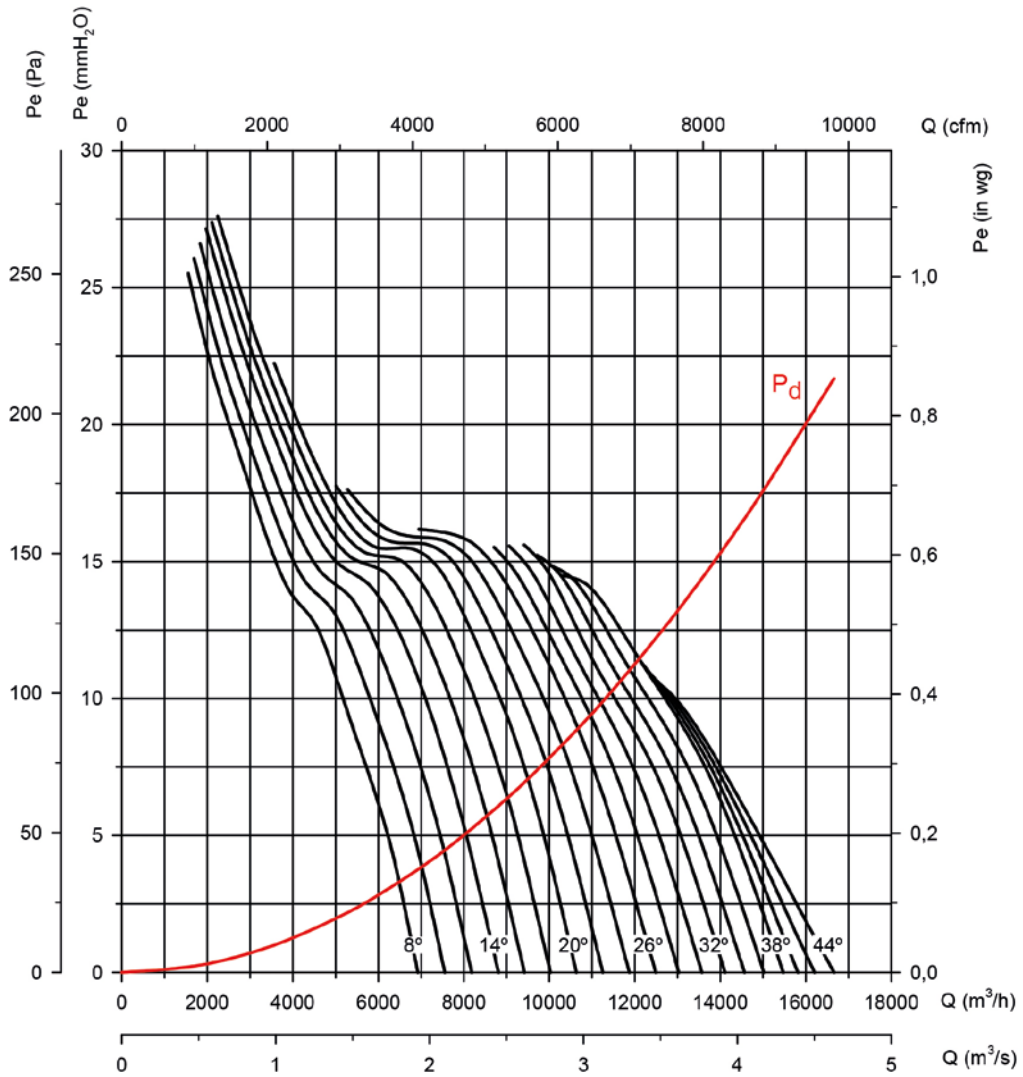

**Leistungsaufnahme**

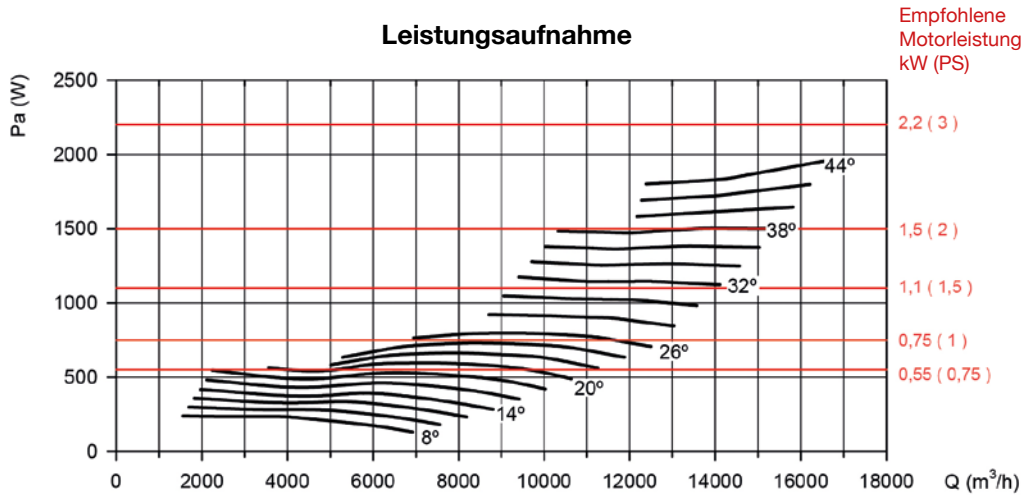

### Kennlinien

Q= Volumenstrom in m<sup>3</sup>/h, m<sup>3</sup>/s und cfm Pe= Statischer Druck in mmH<sub>2</sub>O, Pa und inwg

**Laufgrad-Durchmesser in cm: 56**

**Polzahl Motor: 6**

**Anzahl Schaufeln: 6**

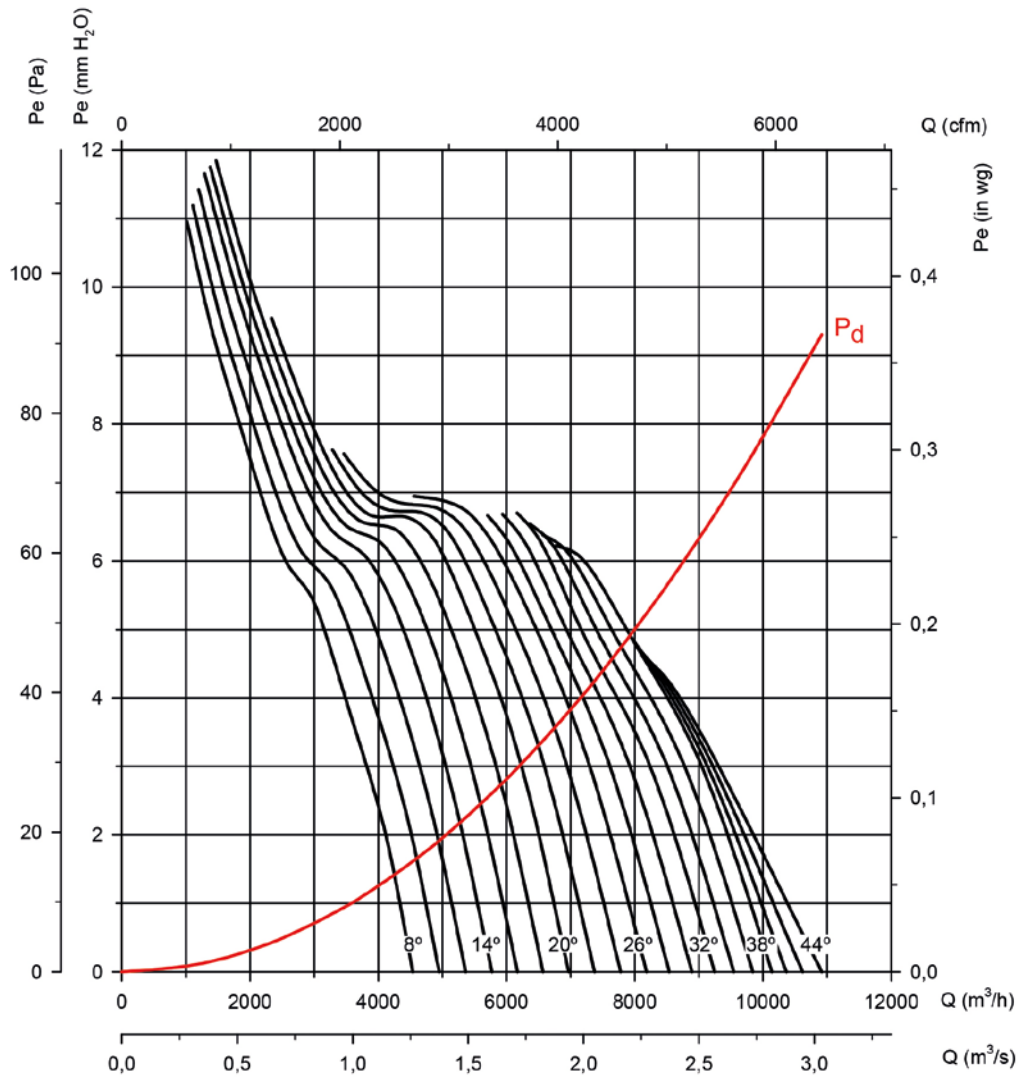

### Leistungsaufnahme

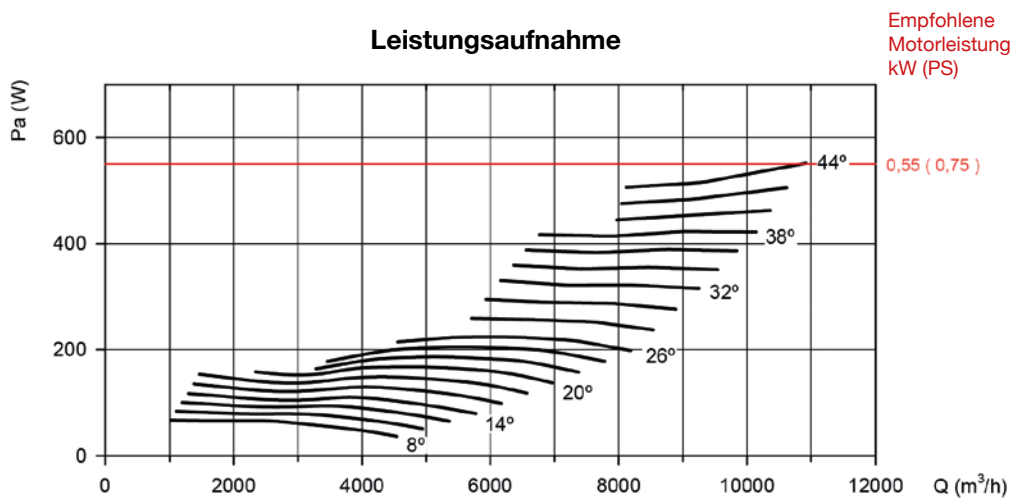

**Kennlinien**

Q= Volumenstrom in m³/h, m³/s und cfm Pe= Statischer Druck in mmH₂O, Pa und inwg

**LaufRad-Durchmesser in cm: 63**

**Polzahl Motor: 4**

**Anzahl Schaufeln: 6**

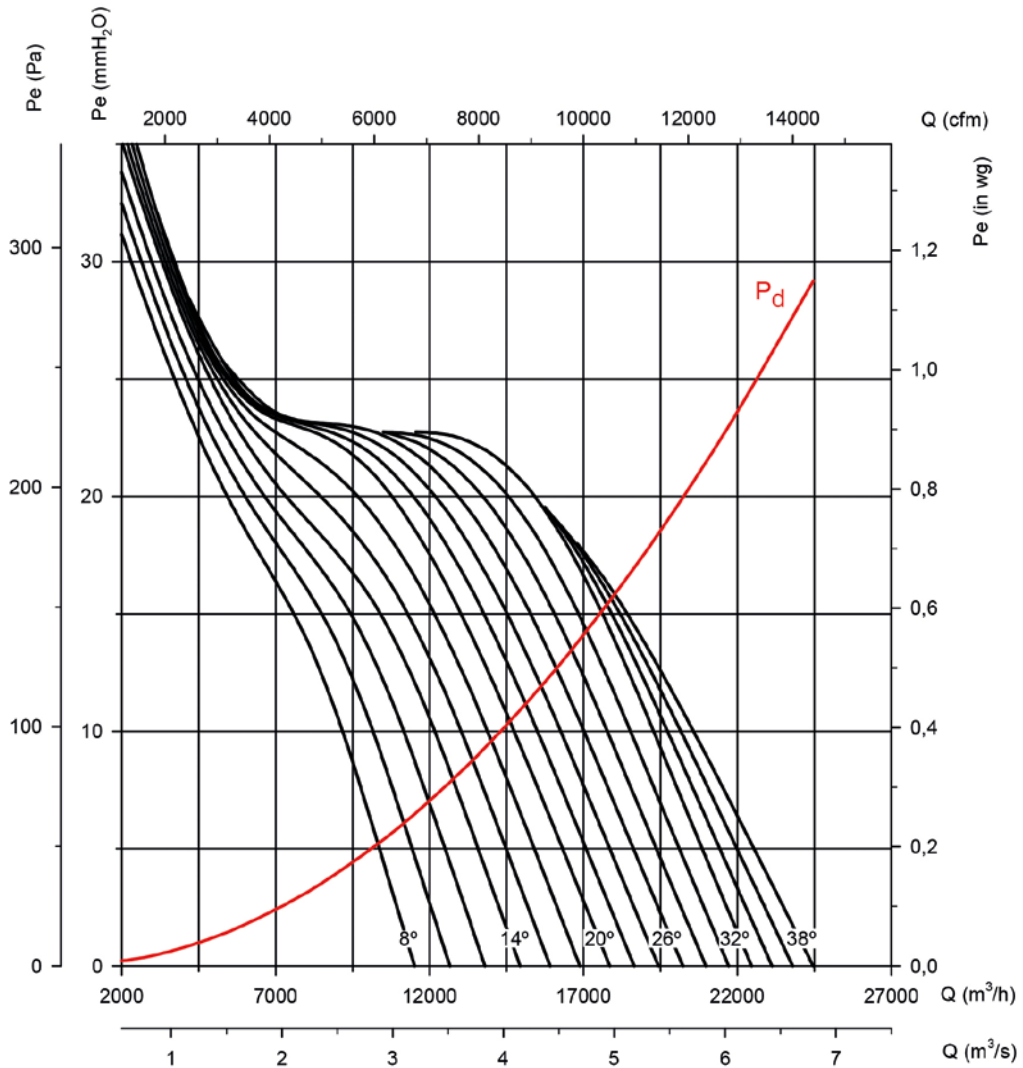

**Leistungsaufnahme**

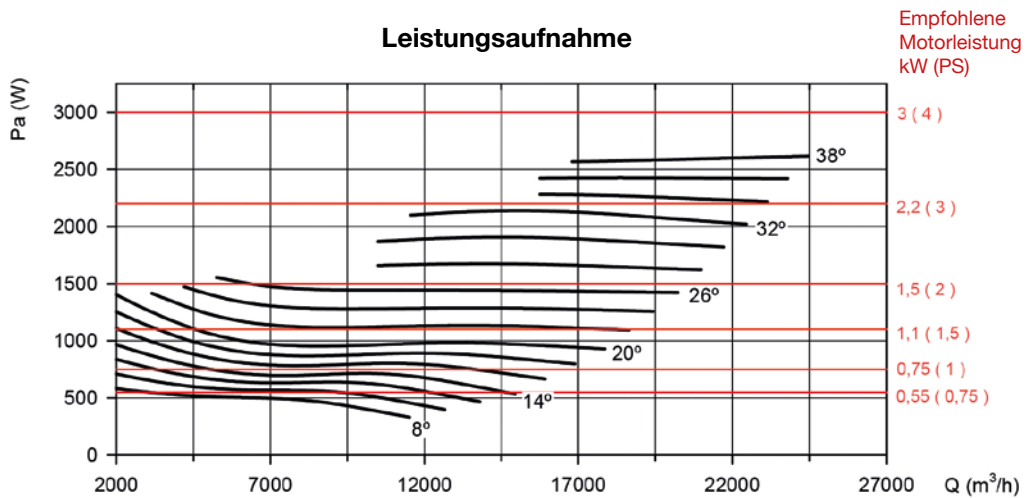



### Kennlinien

Q= Volumenstrom in m<sup>3</sup>/h, m<sup>3</sup>/s und cfm Pe= Statischer Druck in mmH<sub>2</sub>O, Pa und inwg

LaufRad-Durchmesser in cm: 63

Polzahl Motor: 6

Anzahl Schaufeln: 6

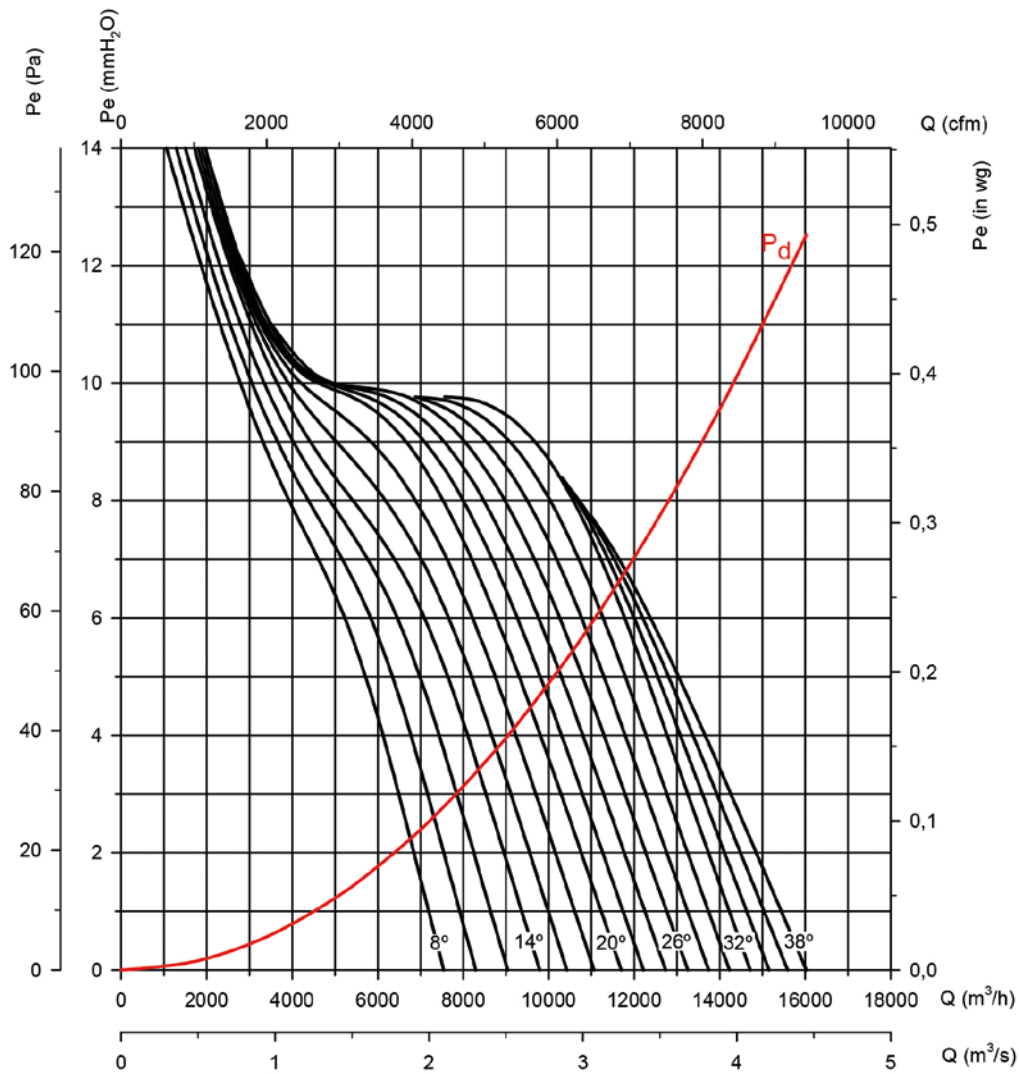

### Leistungsaufnahme

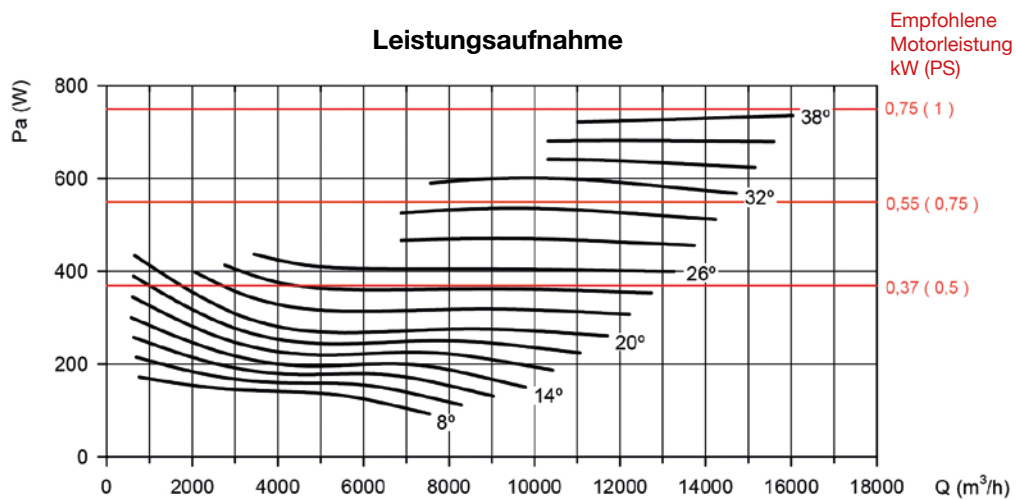



### Kennlinien

Q= Volumenstrom in m³/h, m³/s und cfm      Pe= Statischer Druck in mmH₂O, Pa und inwg

**Laufgrad-Durchmesser in cm: 71**

**Polzahl Motor: 4**

**Anzahl Schaufeln: 6**

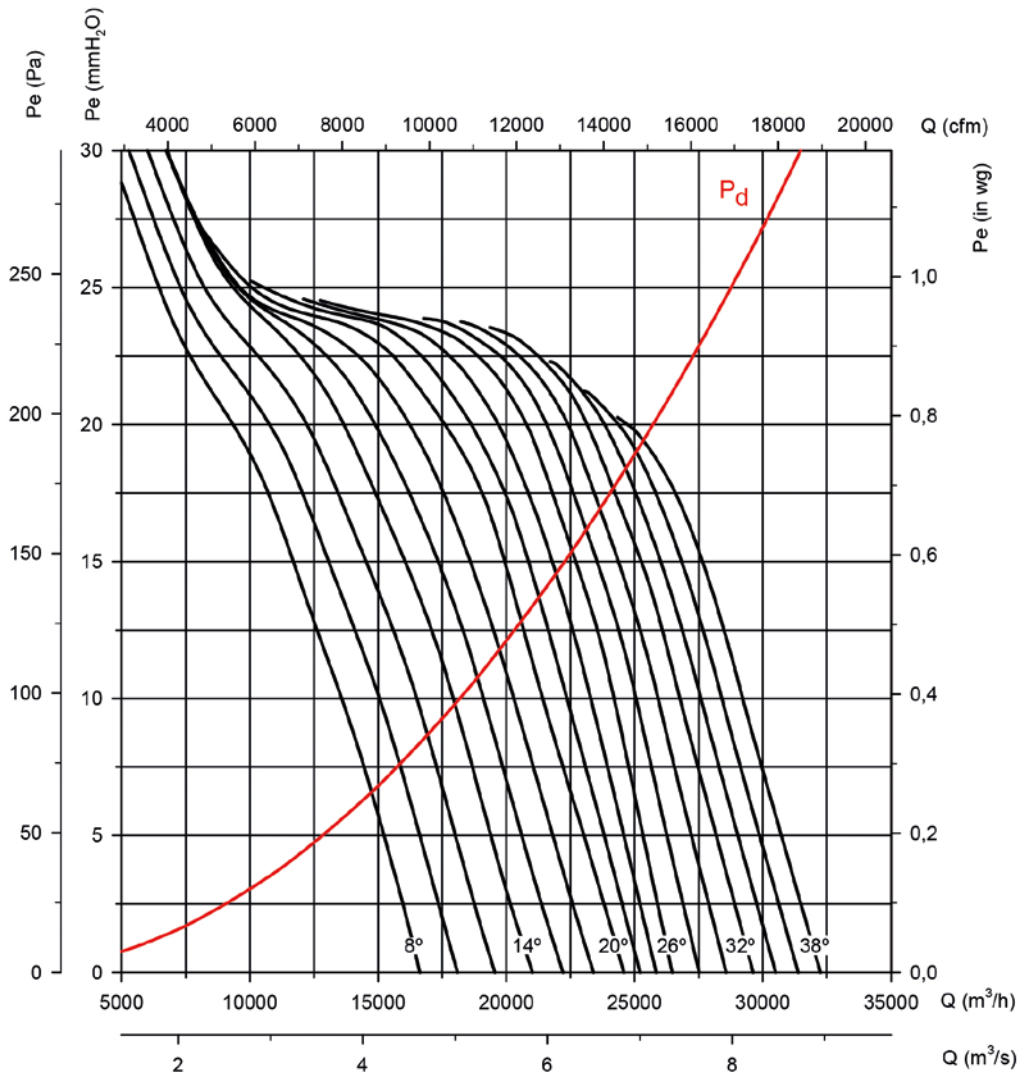

### Leistungsaufnahme

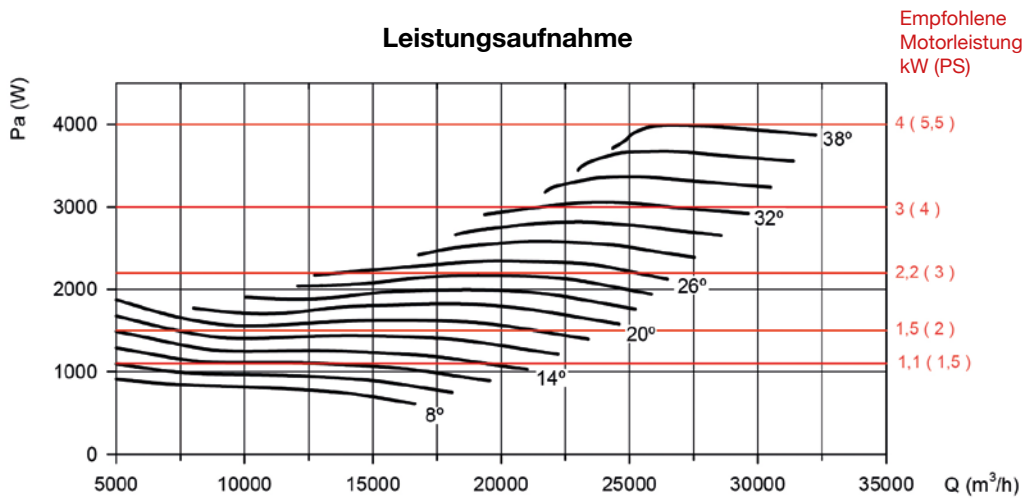

### Kennlinien

Q= Volumenstrom in m<sup>3</sup>/h, m<sup>3</sup>/s und cfm Pe= Statischer Druck in mmH<sub>2</sub>O, Pa und inwg

**Laufgrad-Durchmesser in cm: 71**

**Polzahl Motor: 6**

**Anzahl Schaufeln: 6**

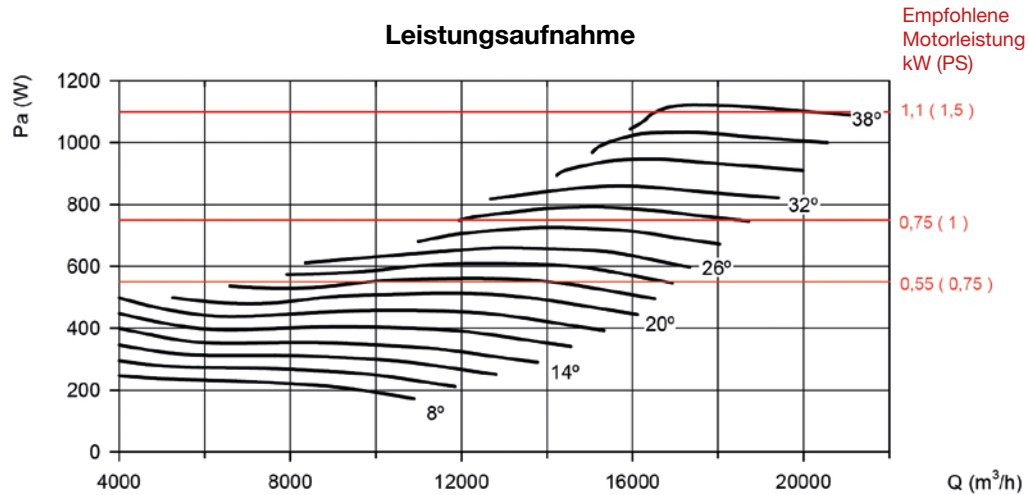
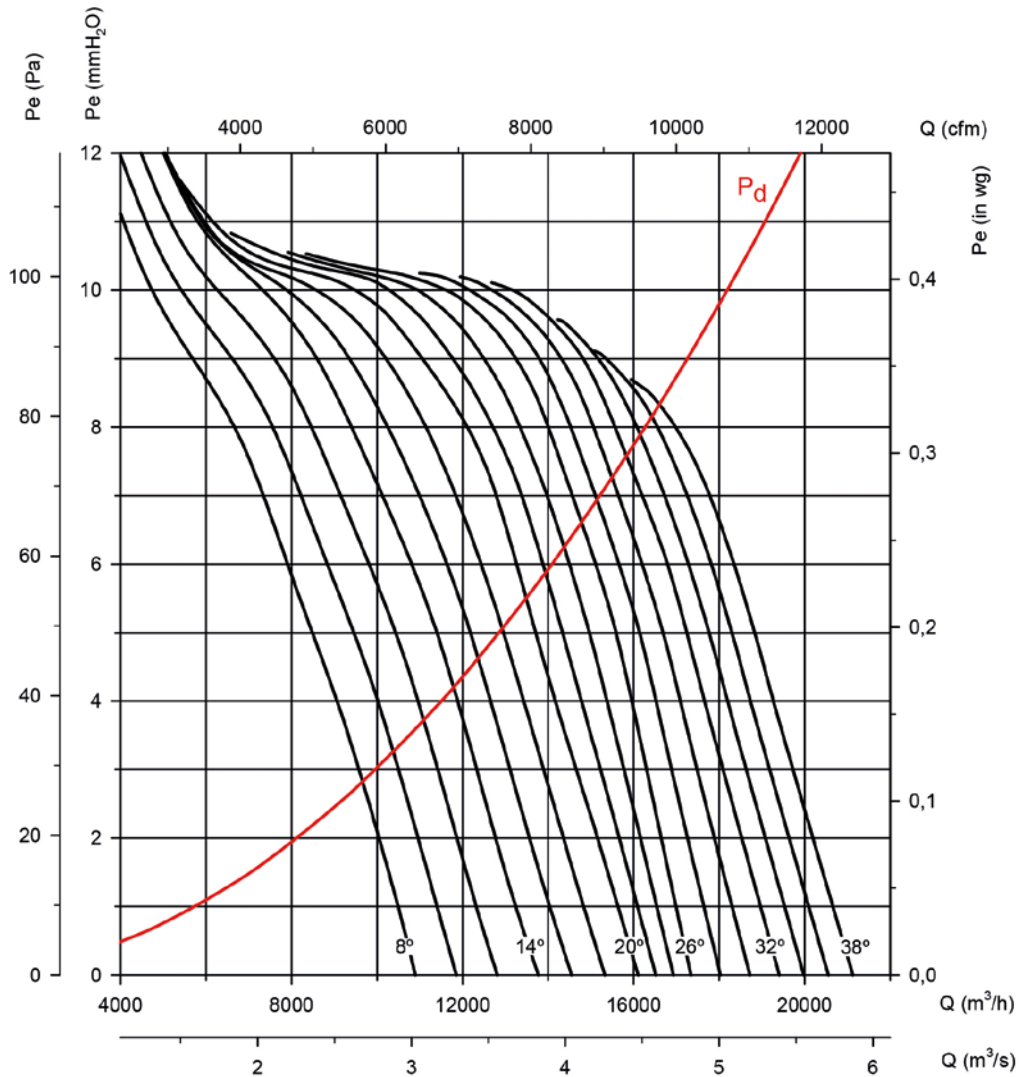

**Kennlinien**

Q= Volumenstrom in m³/h, m³/s und cfm Pe= Statischer Druck in mmH₂O, Pa und inwg

**LaufRad-Durchmesser in cm: 80**

**Polzahl Motor: 4**

**Anzahl Schaufeln: 6**

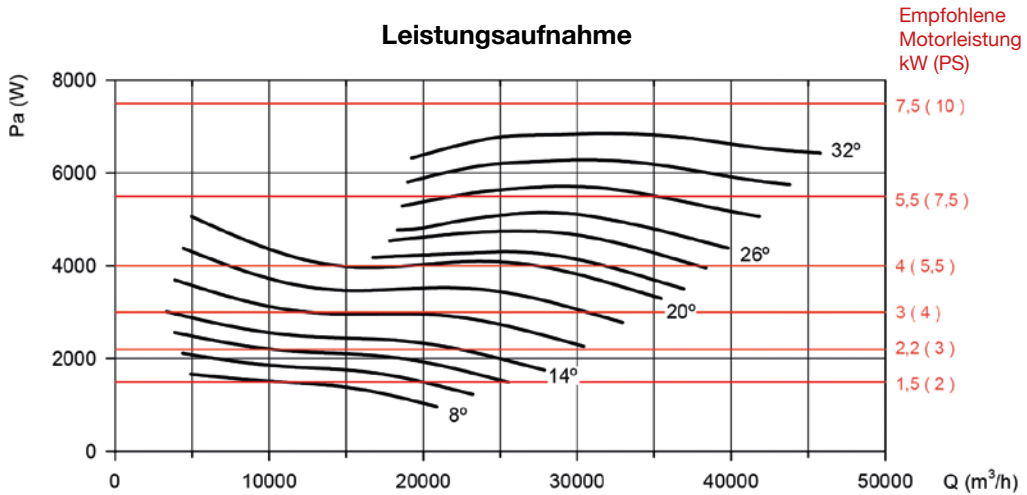
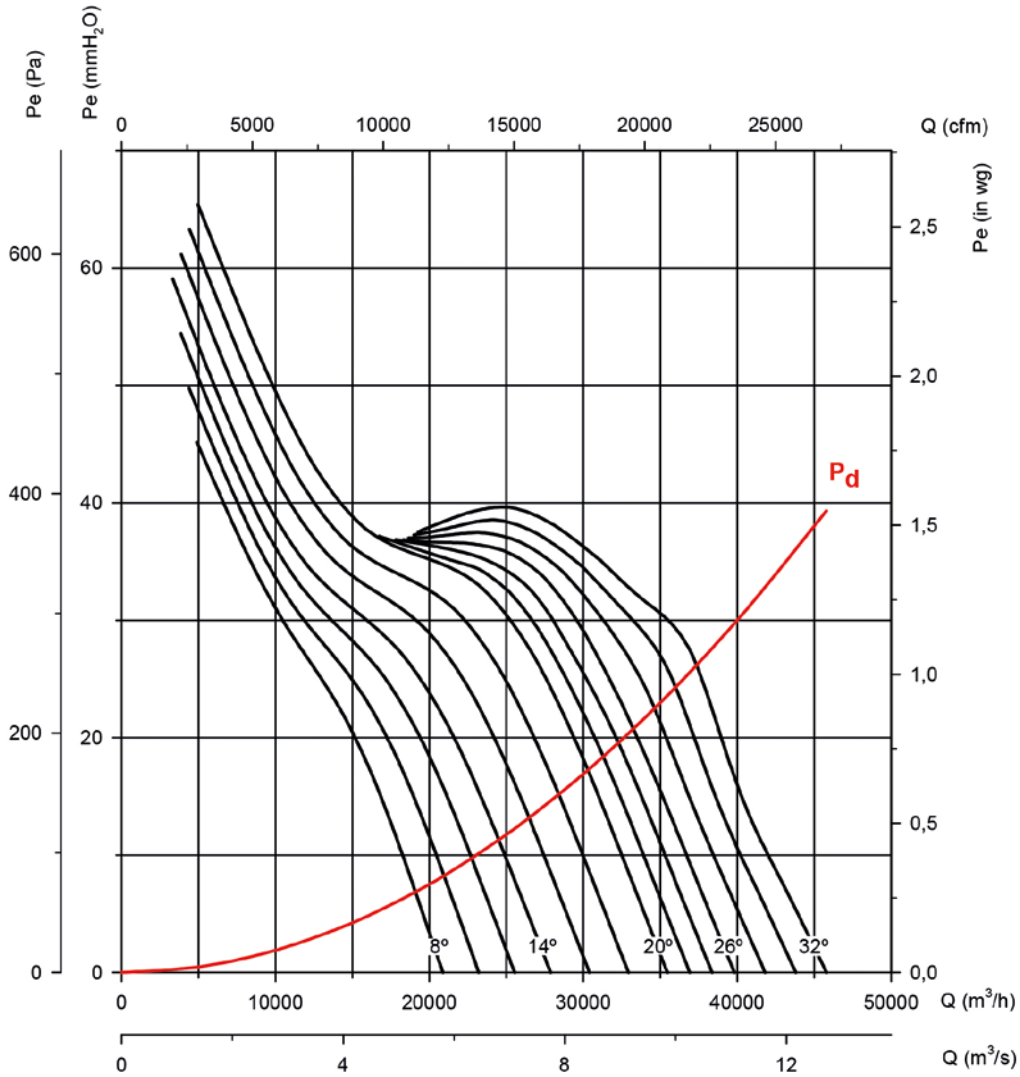

### Kennlinien

Q= Volumenstrom in m<sup>3</sup>/h, m<sup>3</sup>/s und cfm Pe= Statischer Druck in mmH<sub>2</sub>O, Pa und inwg

**LaufRad-Durchmesser in cm: 80**

**Polzahl Motor: 6**

**Anzahl Schaufeln: 6**

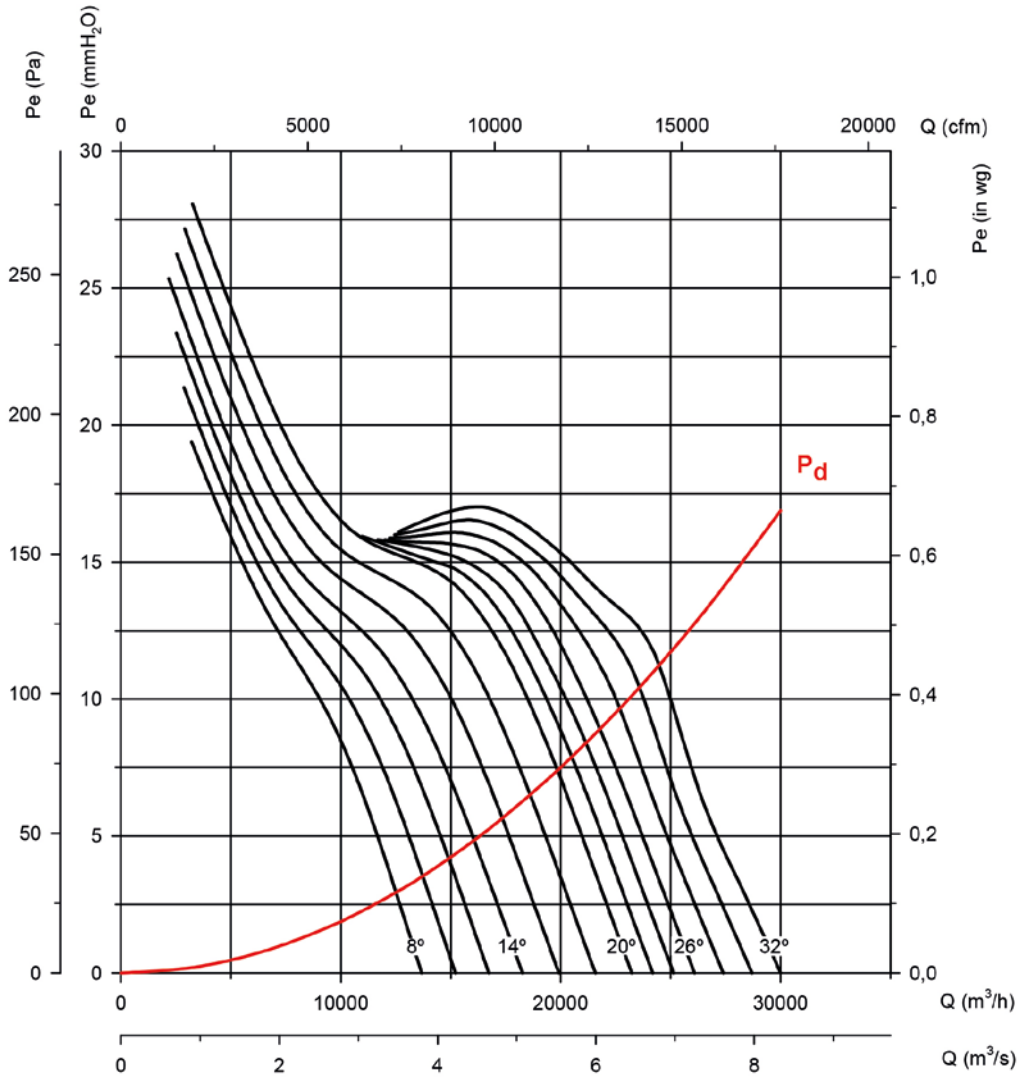

### Leistungsaufnahme

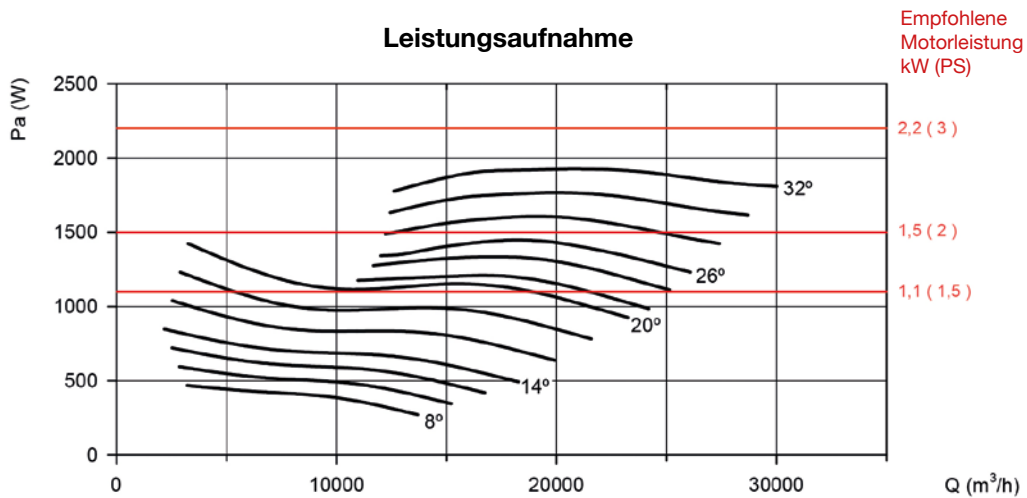

**Kennlinien**

Q= Volumenstrom in m³/h, m³/s und cfm Pe= Statischer Druck in mmH₂O, Pa und inwg

**LaufRad-Durchmesser in cm: 90**

**Polzahl Motor: 4**

**Anzahl Schaufeln: 6**

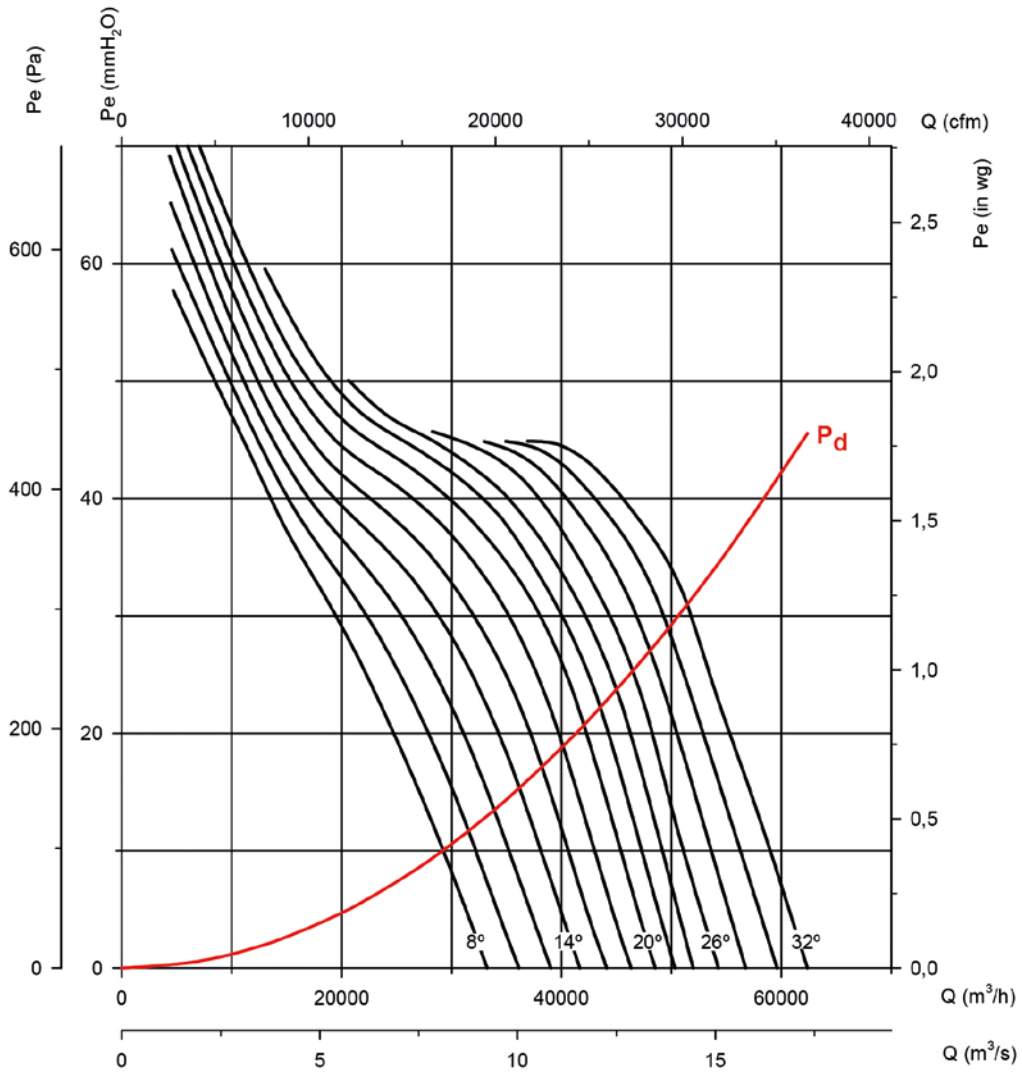

**Leistungsaufnahme**

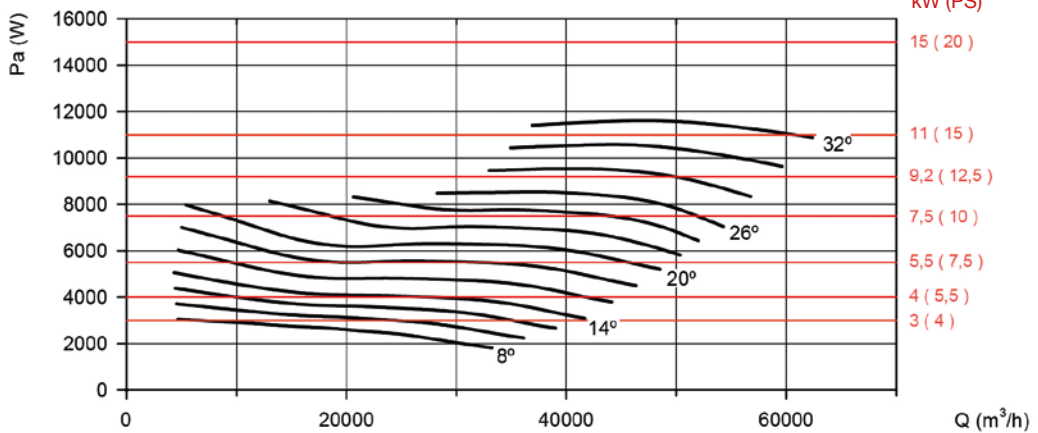

### Kennlinien

Q= Volumenstrom in m<sup>3</sup>/h, m<sup>3</sup>/s und cfm Pe= Statischer Druck in mmH<sub>2</sub>O, Pa und inwg

**Laufgrad-Durchmesser in cm: 90**

**Polzahl Motor: 6**

**Anzahl Schaufeln: 6**

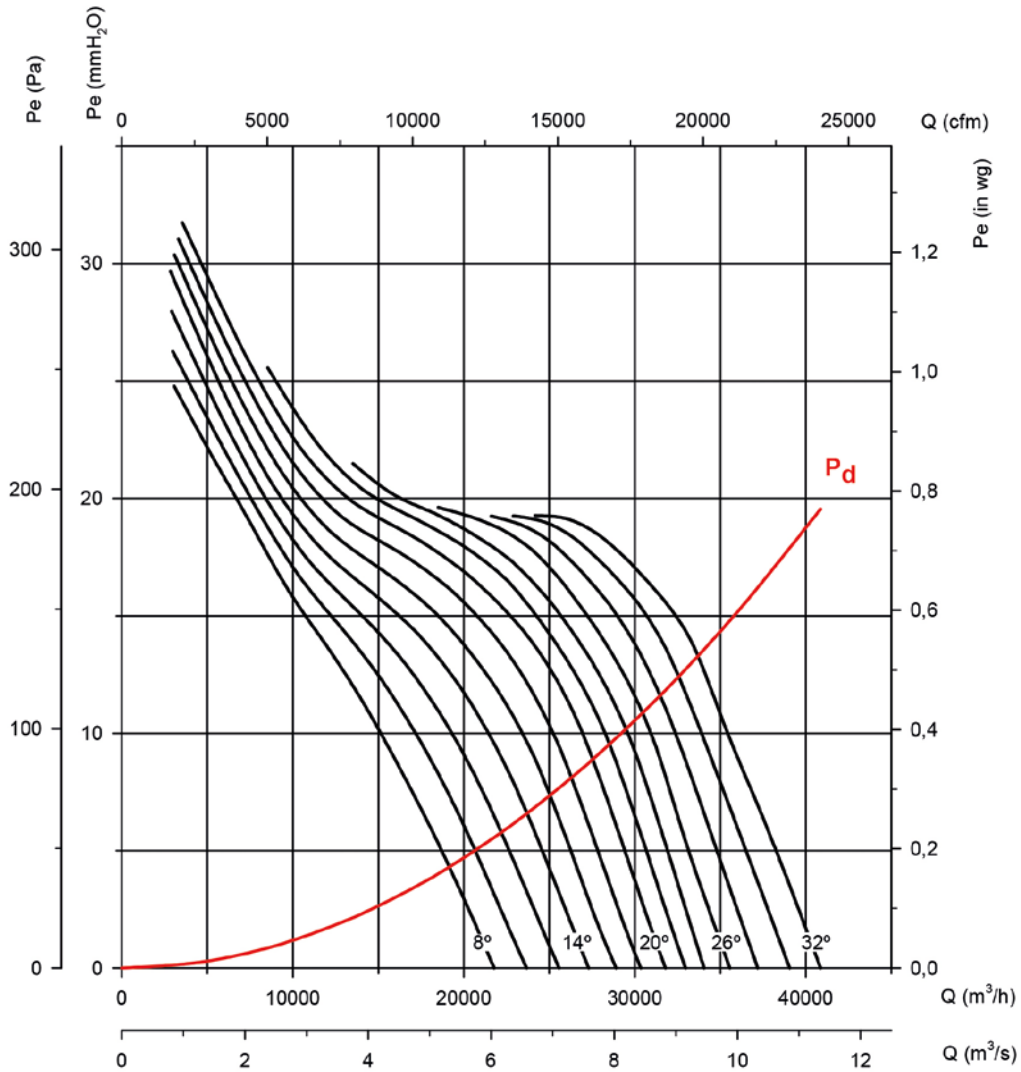

### Leistungsaufnahme

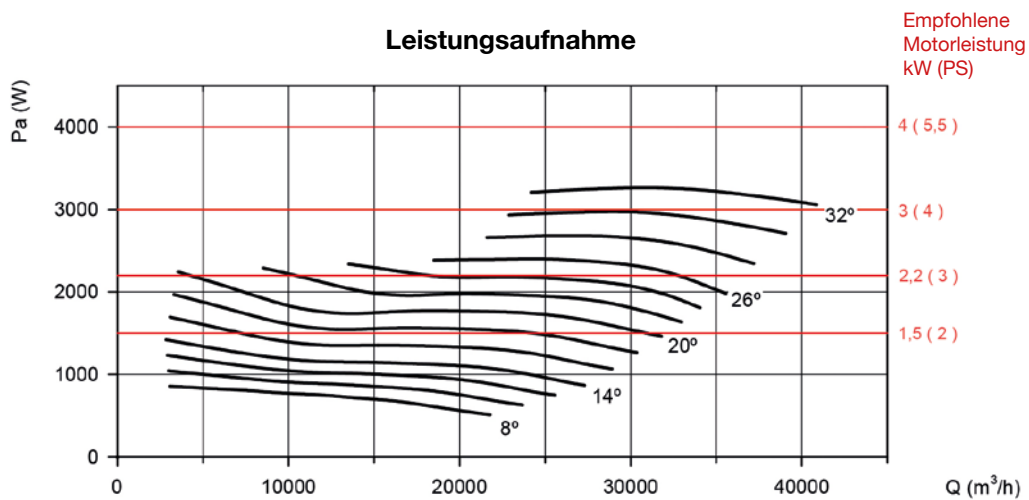

**Kennlinien**

Q= Volumenstrom in m³/h, m³/s und cfm Pe= Statischer Druck in mmH₂O, Pa und inwg

**Laufgrad-Durchmesser in cm: 100**

**Polzahl Motor: 4**

**Anzahl Schaufeln: 6**

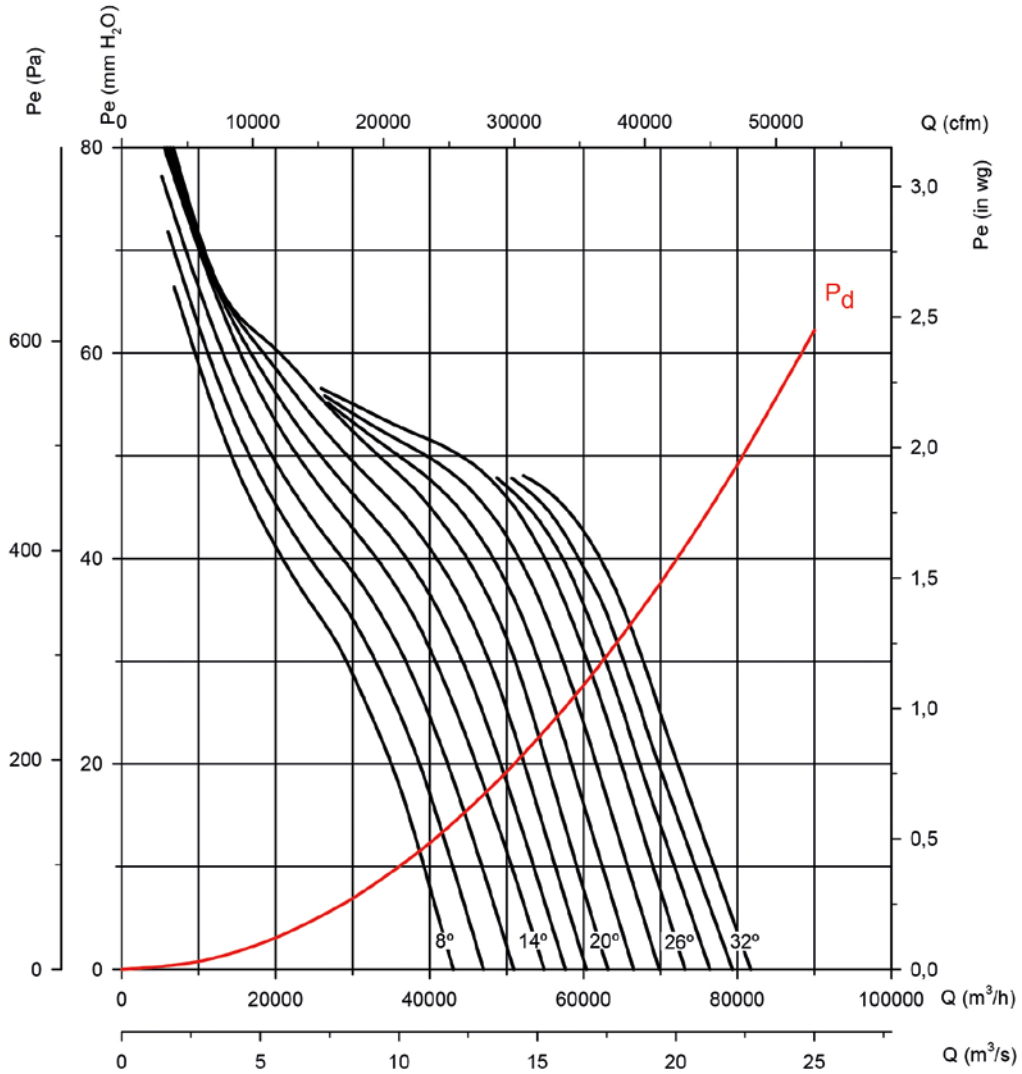

**Leistungsaufnahme**

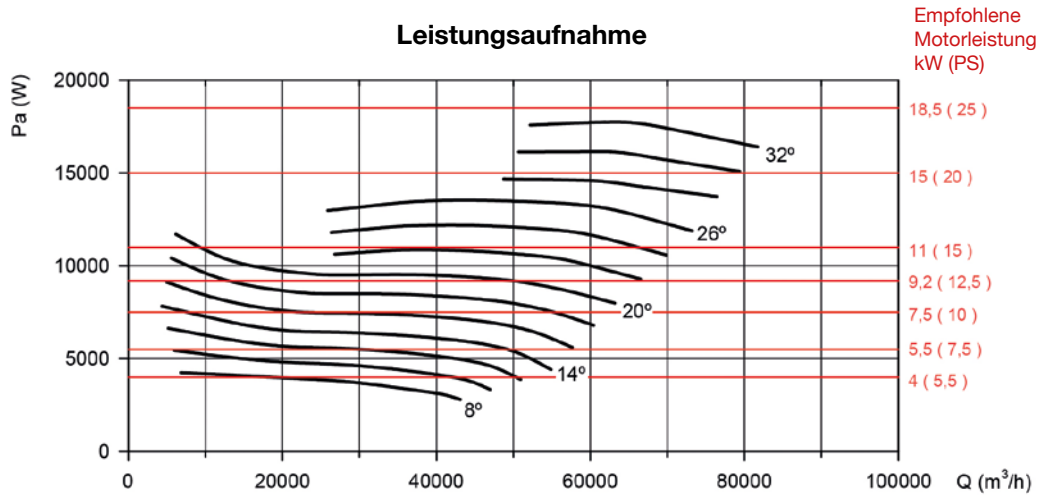



### Kennlinien

Q= Volumenstrom in m<sup>3</sup>/h, m<sup>3</sup>/s und cfm Pe= Statischer Druck in mmH<sub>2</sub>O, Pa und inwg

**Laufgrad-Durchmesser in cm: 100**

**Polzahl Motor: 6**

**Anzahl Schaufeln: 6**

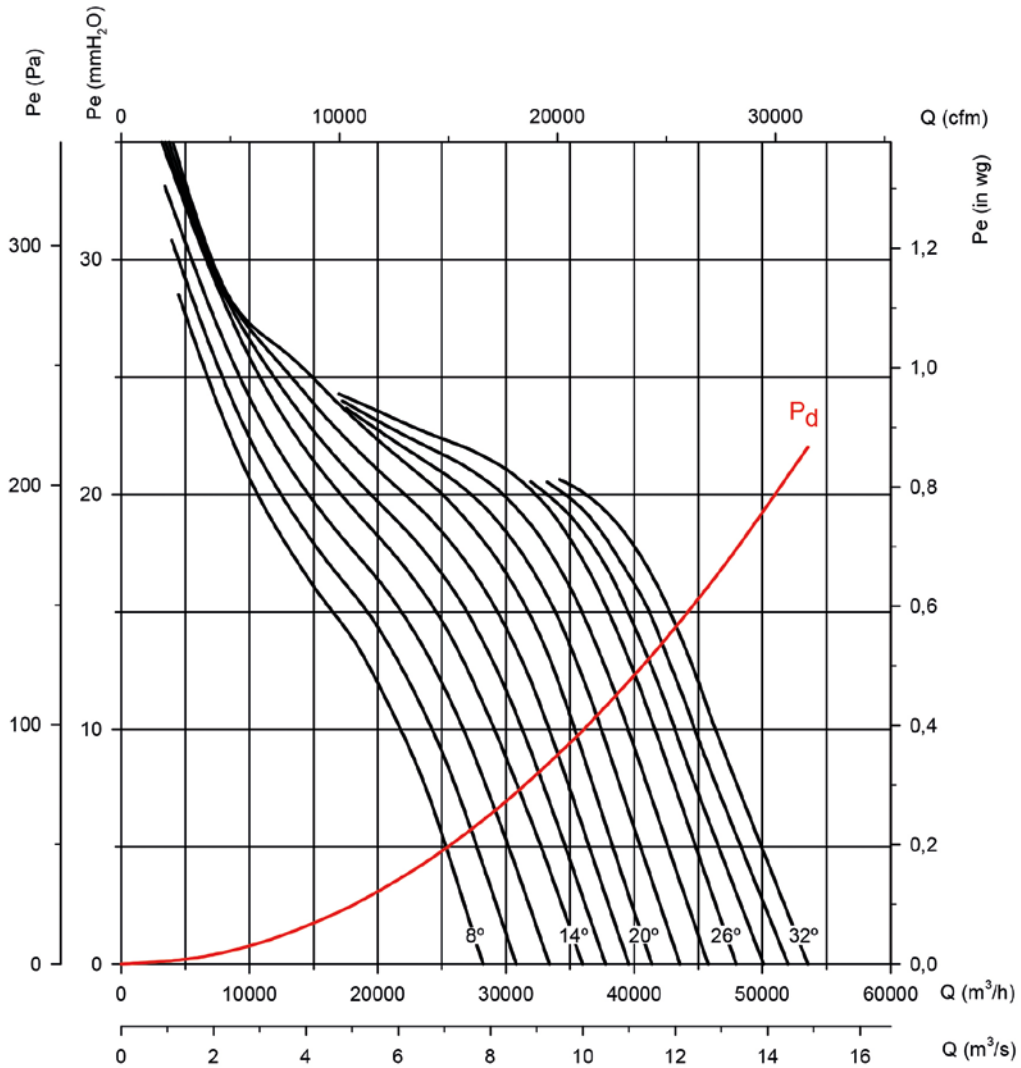

### Leistungsaufnahme

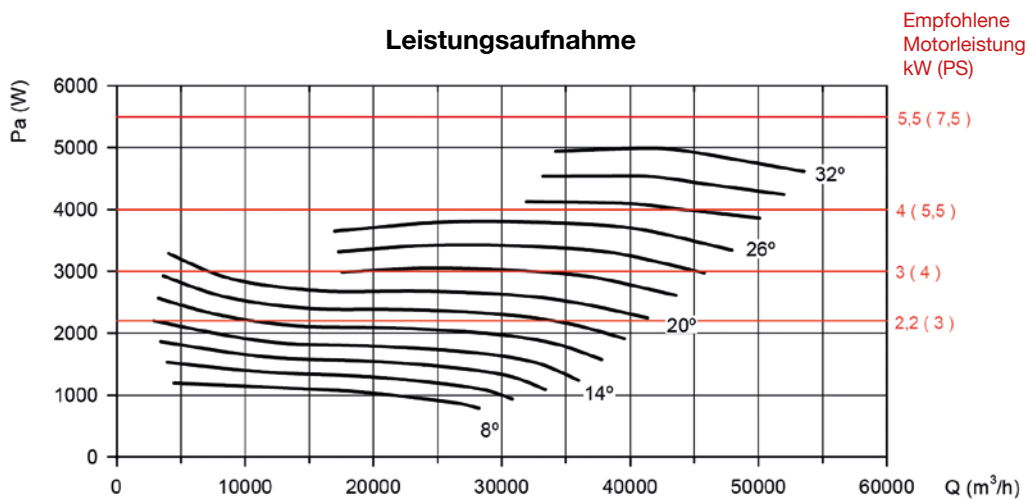

**Kennlinien**

Q= Volumenstrom in m³/h, m³/s und cfm Pe= Statischer Druck in mmH₂O, Pa und inwg

**Laufgrad-Durchmesser in cm: 125**

**Polzahl Motor: 4**

**Anzahl Schaufeln: 6**

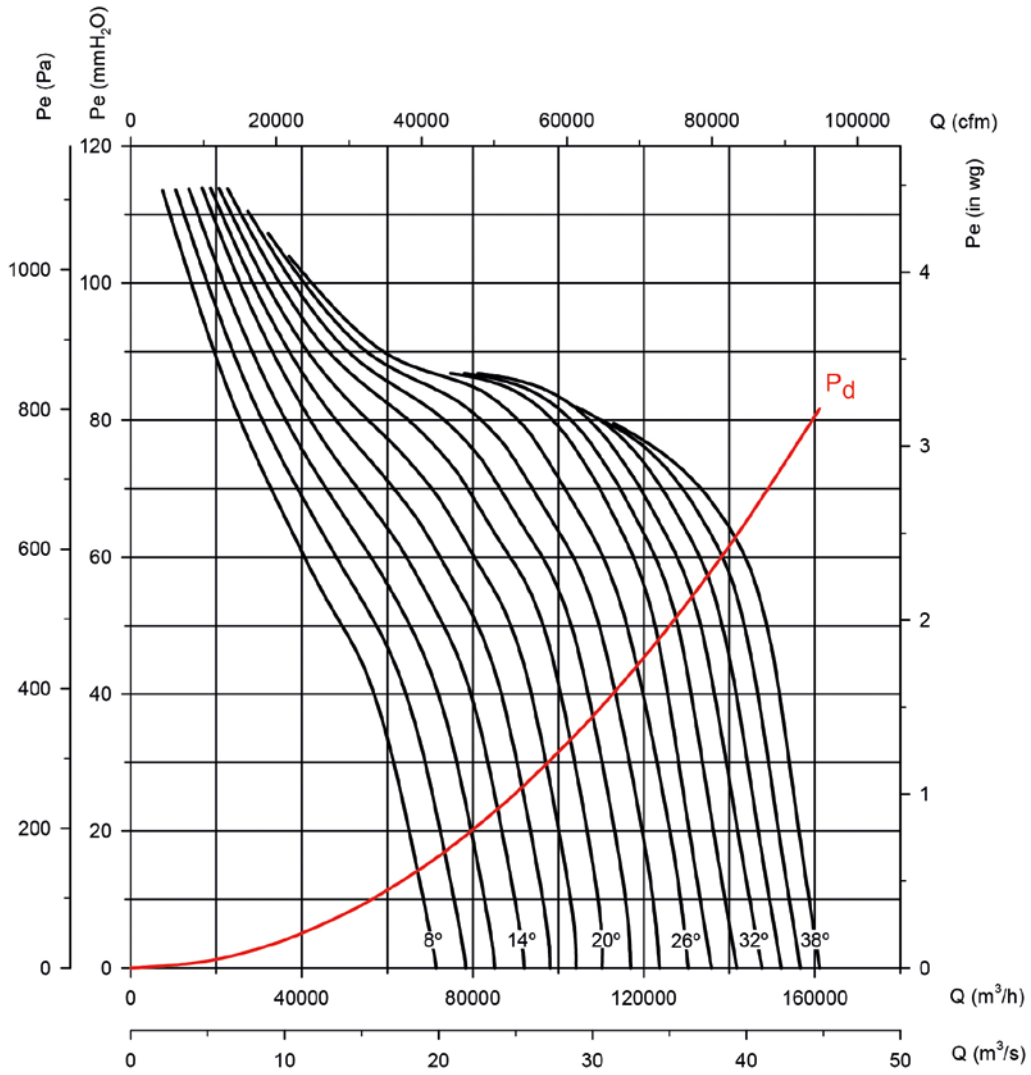

**Leistungsaufnahme**

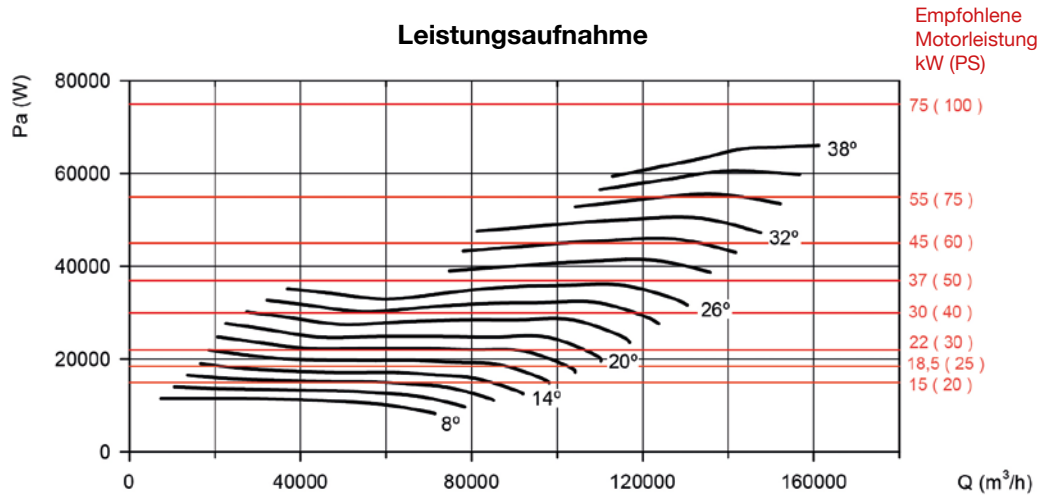

### Kennlinien

Q= Volumenstrom in m<sup>3</sup>/h, m<sup>3</sup>/s und cfm Pe= Statischer Druck in mmH<sub>2</sub>O, Pa und inwg

**LaufRad-Durchmesser in cm: 125**

**Polzahl Motor: 4**

**Anzahl Schaufeln: 9**

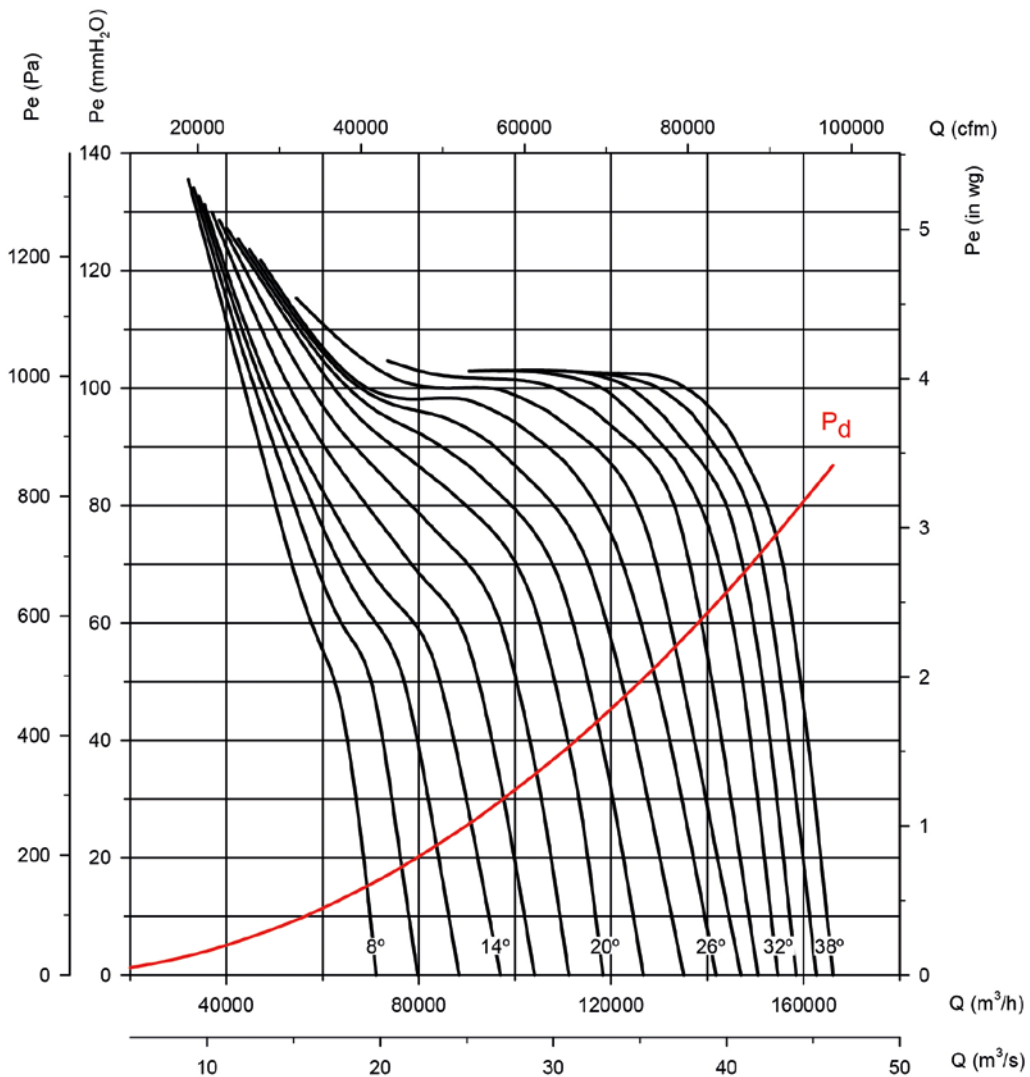

### Leistungsaufnahme

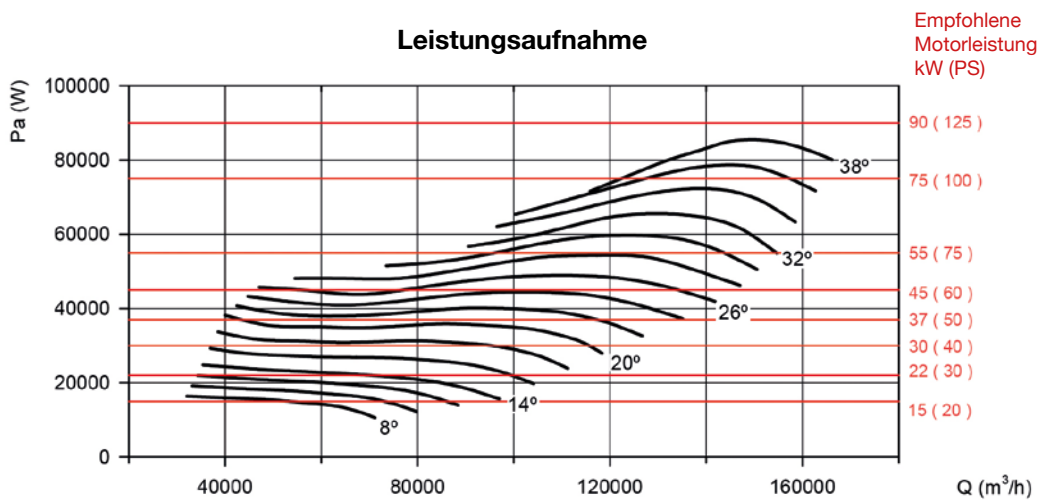

**Kennlinien**

Q= Volumenstrom in m³/h, m³/s und cfm Pe= Statischer Druck in mmH₂O, Pa und inwg

**Laufgrad-Durchmesser in cm: 125**

**Polzahl Motor: 6**

**Anzahl Schaufeln: 6**

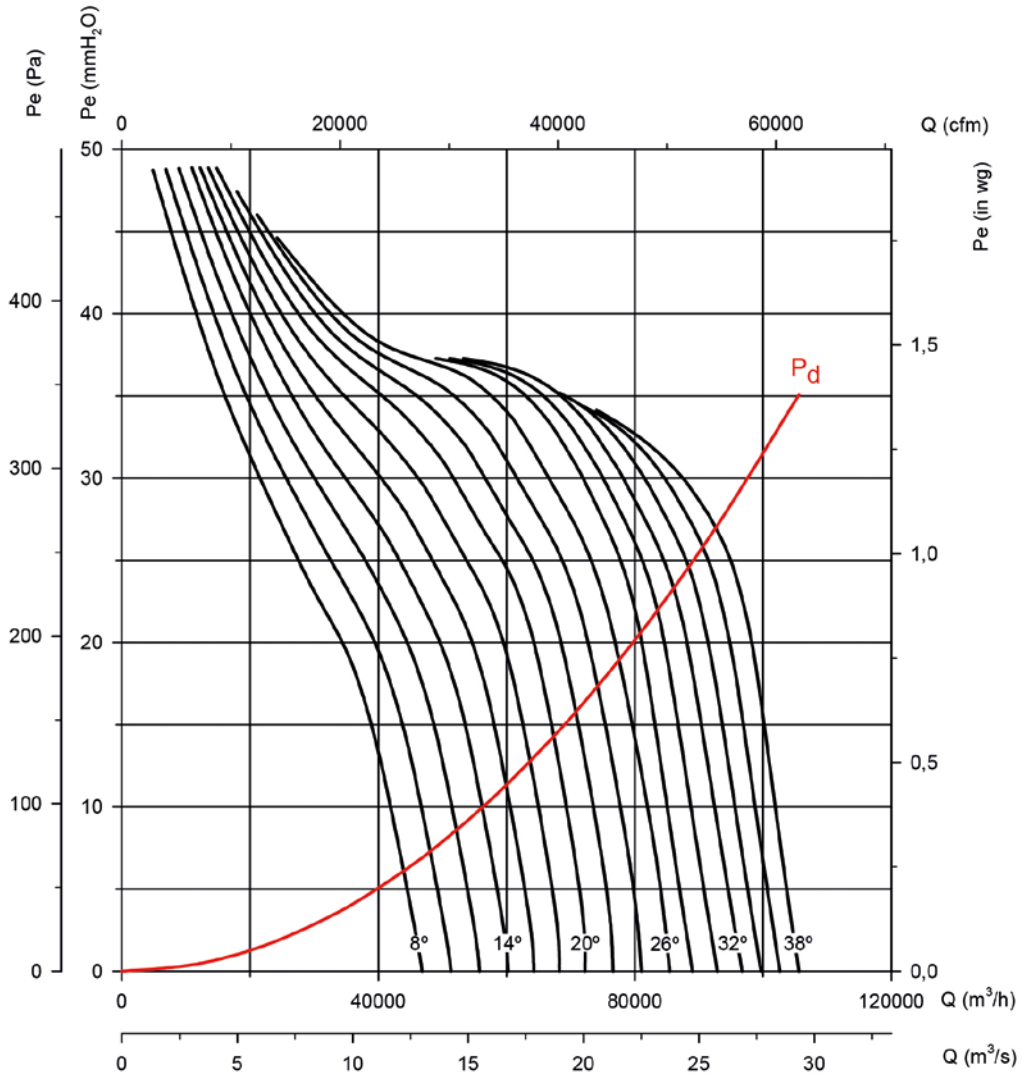

**Leistungsaufnahme**

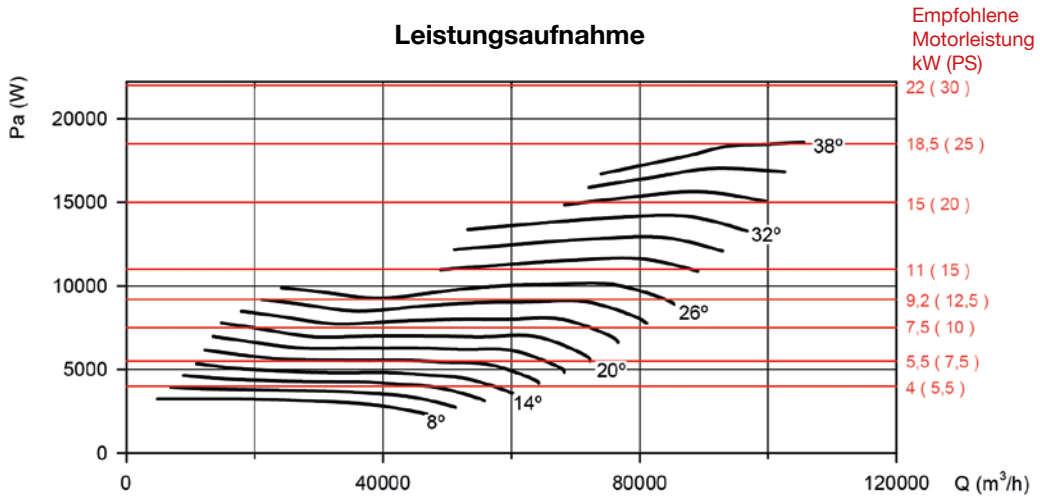

### Kennlinien

Q= Volumenstrom in m<sup>3</sup>/h, m<sup>3</sup>/s und cfm Pe= Statischer Druck in mmH<sub>2</sub>O, Pa und inwg

**Laufgrad-Durchmesser in cm: 125**

**Polzahl Motor: 6**

**Anzahl Schaufeln: 9**

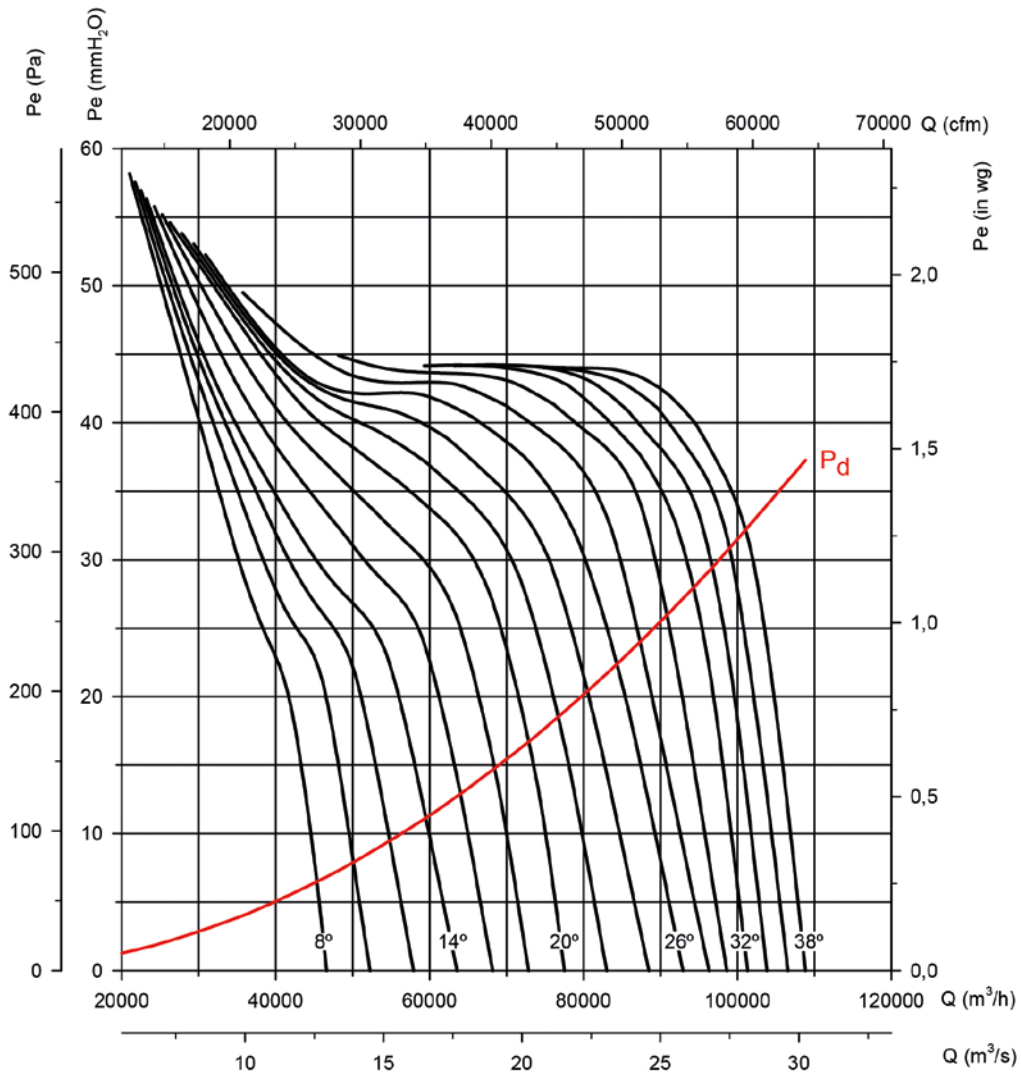

### Leistungsaufnahme

