

HCD

Ventiladores helicoidales murales, de pequeño diámetro



Ventiladores helicoidales murales, con hélice en chapa de aluminio, motores de espira de sombra y cable de conexión incorporado.

Ventilador:

- Marco soporte en chapa de acero.
- Hélice en chapa de aluminio.
- Rejilla de protección contra contactos según norma UNE-EN ISO 12499.
- Dirección aire motor-hélice.

Motor:

- Motores clase B, con cojinetes de fricción autolubricados, protección IP44, excepto

modelo 40 equipado con motor clase F, con rodamientos a bolas, protección IP54.

- Monofásicos 230V-50Hz.
- Temperatura de trabajo: -30°C+ 50°C.

Acabado:

- Anticorrosivo en resina de poliéster polimerizada a 190 °C, previo desengrase con tratamiento nanotecnológico libre de fosfatos.

Bajo demanda:

- Bobinados especiales para diferentes tensiones.

Código de pedido



Características técnicas

Modelo	Velocidad (r/min)	Intensidad máx admisible 230V (A)	Potencia absorb. desc. libre (W)	Caudal máximo (m³/h)	Nivel presión sonora dB(A)	Peso aprox. (Kg)	According ErP
HCD-20-4M	1350	0,21	36	560	38	1,15	Excluded
HCD-25-4M	1340	0,25	41	960	43	1,60	Excluded
HCD-30-4M	1360	0,51	76	1350	48	2,15	Excluded
HCD-35-4M	1365	0,80	115	1820	53	6,20	Excluded
HCD-40-4M	1410	1,00	150	3100	57	7,20	2015



Erp. (Energy Related Products)

Información de la Directiva 2009/125/EC descargable desde la web de SODECA o programa de selección QuickFan

Dimensiones mm

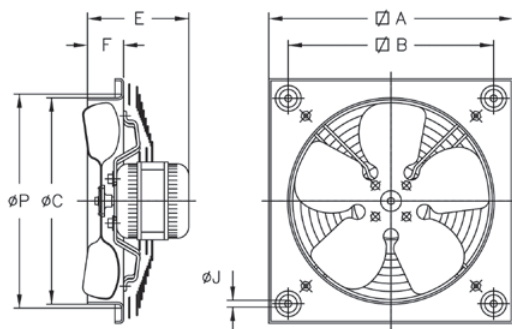

Modelo	∅A	∅B	∅C	E	F	∅J	∅P
HCD-20	266	222	211	104,5	34	9	240
HCD-25	330	275	262	105,5	56	10,5	290
HCD-30	400	336	311	153	75	10,5	348
HCD-35	465	390	363	166	86	10,5	410
HCD-40	532	452	413	276	97,5	10,5	460

Curvas características

Q= Caudal en m³/h, m³/s y cfm.

Pe= Presión estática en mmH₂O, Pa e inwg.

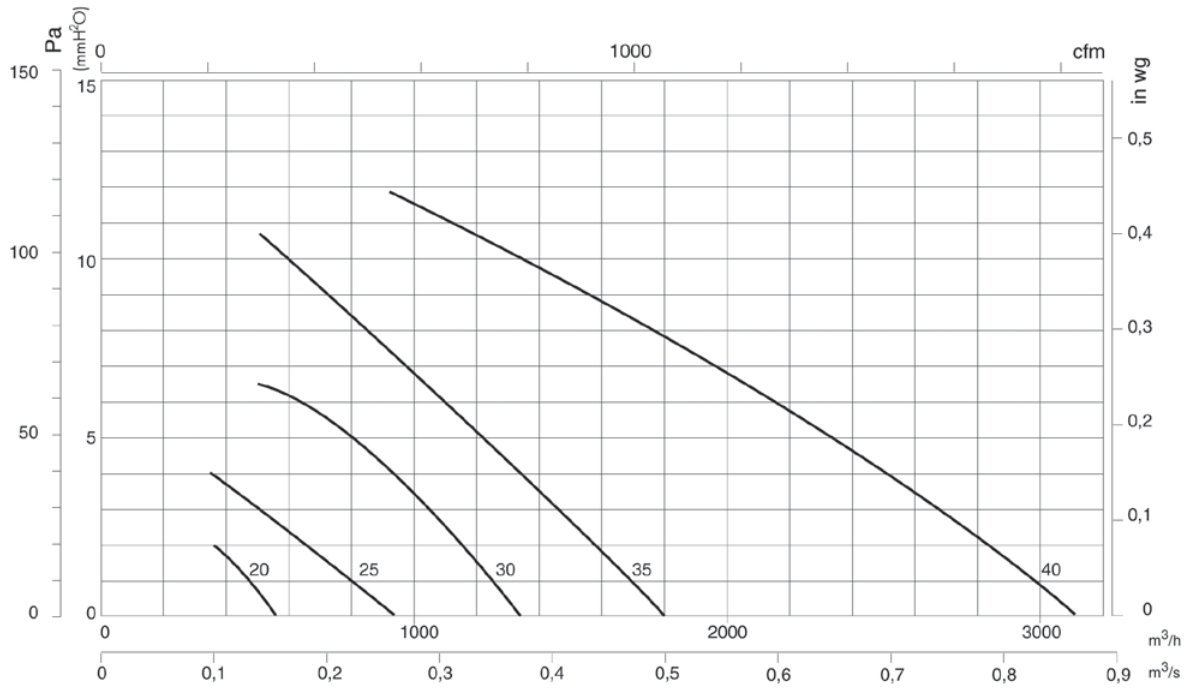

Accesorios

Ver apartado accesorios.

