

UNIREC



Recuperadores de calor monozona de alta eficiencia para instalaciones domésticas



Control remoto



Diseñados para la renovación de aire en el interior del domicilio minimizando las pérdidas energéticas, aportando aire limpio gracias a sus filtros, evitando la entrada de partículas del exterior.

Características:

- Ventilador EC reversible.
- Eficiencia térmica de hasta un 90%.
- Equipado con Filtros G3.
- Intercambiador compacto cerámico.
- Fácil instalación. Se adapta a varios grosores de pared gracias a su conducto telescópico.
- Rejilla de entrada de aire automática. En posición OFF se mantiene cerrada para evitar fugas de aire.
- Ciclo en modo recuperador, aportación y extracción de 70 segundos.
- Longitud de conducto desde 120 mm hasta 470 mm.

Control:

- Cuadro de mandos incorporado en el equipo.
- Control remoto.
- Posición extracción. Impulsión o recuperador.
- Dos velocidades.
- Control de humedad.
- Modo natural. Rejilla de entrada abierta y ventilador parado.
- Posibilidad de conectar varios equipos en red.

Motor:

- Tensión de alimentación 100-230 V 50/60 Hz.
- Cable alimentación incorporado.

Código de pedido

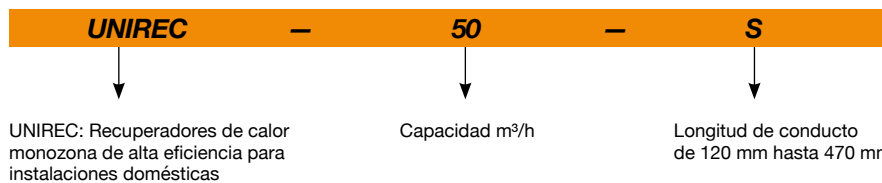

Características técnicas

Modelo	Ventiladores			Tensión entrada (V)	Frecuencia (Hz)	Caudal máximo (m ³ /h)	Eficiencia térmica (%)	LpA irradiado 3 m (dB (A))	Temperatura del aire a transportar (°C)	Diámetro conducto (mm)	Longitud de conducto (mm)
	Velocidad (r/min)	Intensidad (A)	Potencia (W)								
UNIREC-50-S	1450	0.039	5.61	1x100-230	50/60	54	90	23	-20 a +50	150	120-470

Dimensiones mm

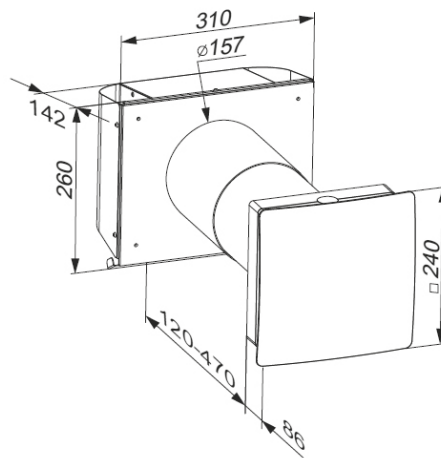

Ciclos de trabajo de modo recuperador

EXTRACCIÓN (70 segundos)



Durante este ciclo el intercambiador cerámico absorbe el calor del aire extraído.

APORTACIÓN (70 segundos)



Durante este ciclo el intercambiador aporta calor al aire procedente del exterior.

Una vez terminado este ciclo se inicia nuevamente el proceso de extracción y así sucesivamente.

Ejemplos de instalación

A: Equipos trabajando individualmente en modo recuperador para una única estancia.

B: Equipos trabajando en red, sincronizados, mientras uno realiza el ciclo de aportación, el otro realiza el ciclo de extracción y así sucesivamente.

