

# KIT SOBREPRESIÓN



**Sistema de presurización de escaleras o vías de evacuación. Mantiene una presión diferencial de 50 Pa en una sola etapa, diseñados según la norma europea EN 12101-6**

## KIT SOBREPRESIÓN DE ESCALERAS

Para equipos trifásicos



## KIT SOBREPRESIÓN DE ESCALERAS

• Kit sobrepresión de escaleras, formado por un cuadro de control (BOXPRES KIT) y unidades de impulsión (CJHCH o CJBD), para la presurización de las escaleras y vías de evacuación. También disponible para equipos monofásicos.

## KIT SOBREPRESIÓN CON VENTILADOR DE RESERVA

• Kit de sobrepresión con ventilador de reserva, formado por un cuadro de control (BOXPRES KIT II), que incorpora un sistema de conmutación automático para mantener la sobrepresión en caso de fallo del ventilador principal y unidades de impulsión de aire con ventilador de reserva.  
• El cuadro de control BOXPRES, además de cumplir con las máximas exigencias, simplifica al máximo el trabajo del instalador.

## KIT SOBREPRESIÓN DE ESCALERAS

Para equipos monofásicos



Incluye:

- Variador de frecuencia programado a 50 Pa.
- Sonda de presión diferencial.
- Magnetotérmico.
- Led de línea y fallo.
- Pulsador de chequeo.

BOXPRES, es un equipo con todas sus conexiones entre sí realizadas y probadas. Listo para funcionar y desempeñar su función sobre el control de la presión de la instalación. Posibilidad de chequeo de la instalación para evitar fallos. Sólo se debe conectar la línea de alimentación, el ventilador de impulsión y la señal de incendio.

Los cuadros para equipos monofásicos incluyen:

- Regulador de tensión programado a 50 Pa.
- Sonda de presión diferencial externa al equipo.

## KIT SOBREPRESIÓN CON VENTILADOR DE RESERVA



- Fácil instalación.
- Solución compacta y autónoma.
- Mantenimiento preventivo.
- Fácil puesta en marcha.
- Instalación segura y funcional.



## Código de pedido

**KIT SOBREPRESIÓN**

—

**7100**

KIT SOBREPRESIÓN: Conjunto de sobrepresión para escaleras  
KIT SOBREPRESIÓN II: Conjunto de sobrepresión con ventilador de reserva

Caudal máximo (m<sup>3</sup>/h)

## Características técnicas

Modelo	Alimentación	Salida	Unidad de impulsión	Caudal (m³/h)	Nivel sonoro dB (A)
KIT SOBREPRESION-1400-LED	230 V AC II	230 V AC II	NEOLINEO-250	1400	66
KIT SOBREPRESION-2200-LED	230 V AC II	230 V AC II	NEOLINEO-315	2200	69
KIT SOBREPRESION-2700-LED	230 V AC II	230 V AC II	CJBD-2525-6M 1/3	2700	61
KIT SOBREPRESION-7100-LED	230 V AC II	230 V AC III	CJHCH-45-4T-0.5	7100	55
KIT SOBREPRESION-7800-LED	230 V AC II	230 V AC III	CJBD-3333-6T-1 1/2	7800	55
KIT SOBREPRESION-12900-LED	230 V AC II	230 V AC III	CJHCH-56-4T-1	12900	60
KIT SOBREPRESION-17000-LED	230 V AC II	230 V AC III	CJHCH-63-4T-1.5	17000	61
KIT SOBREPRESION-7100-BOX	400 V AC III	400 V AC III	CJHCH-45-4T-0.5	7100	55
KIT SOBREPRESION-7800-BOX	400 V AC III	400 V AC III	CJBD-3333-6T-1 1/2	7800	55
KIT SOBREPRESION-12900-BOX	400 V AC III	400 V AC III	CJHCH-56-4T-1	12900	60
KIT SOBREPRESION-17000-BOX	400 V AC III	400 V AC III	CJHCH-63-4T-1.5	17000	61
KIT SOBREPRESION II-7800-BOX	400 V AC III	400 V AC III	CJBD/TWO-3333-6T-1.5	7800	75
KIT SOBREPRESION II-11400-BOX	400V AC III	400 V AC III	CJBD/TWO-15/15-6T-3	11400	75
KIT SOBREPRESION II-12900-BOX	400 V AC III	400 V AC III	CJHCH/DUPLEX-56-4T-1-H	12900	60
KIT SOBREPRESION II-17000-BOX	400 V AC III	400 V AC III	CJHCH/DUPLEX-63-4T-1.5-H	17000	61
SI-PRESIÓN TPDA					
SI-PRESIÓN TPDA c/DISPLAY					
BOXPRES KIT-3A 230Vac	230 V AC II	230 V AC II			
BOXPRES KIT-10A 230Vac	230 V AC II	230 V AC II			
BOXPRES KIT-0.37W 230Vac	230 V AC II	230 V AC II			
BOXPRES KIT-0.75KW 230Vac	230 V AC II	230 V AC III			
BOXPRES KIT-1.5KW 230Vac	230 V AC II	230 V AC III			
BOXPRES KIT-2.2KW 230Vac	230 V AC II	230 V AC II			
BOXPRES KIT-0.75KW 400Vac	400 V AC III	400 V AC III			
BOXPRES KIT-1.5KW 400Vac	400 V AC III	400 V AC III			
BOXPRES KIT-2.2KW 400Vac	400 V AC III	400 V AC III			
BOXPRES KIT II - 1.5KW 400Vac	400 V AC III	400 V AC III			
BOXPRES KIT II - 2.2KW 400Vac	400 V AC III	400 V AC III			

## Dimensiones mm

CJBD

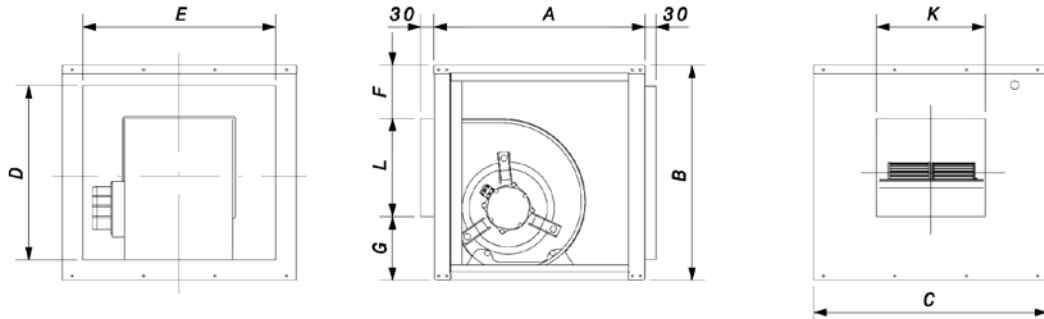

	Equivalencia Pulgadas	A	B	C	D	E	F	G	K	L
CJBD-2525	9/9	500	522	550	426	454	107	147	303	268
CJBD-3333	12/12	650	650	700	554	604	105	198	392	347

### Dimensiones mm

#### CJHCH

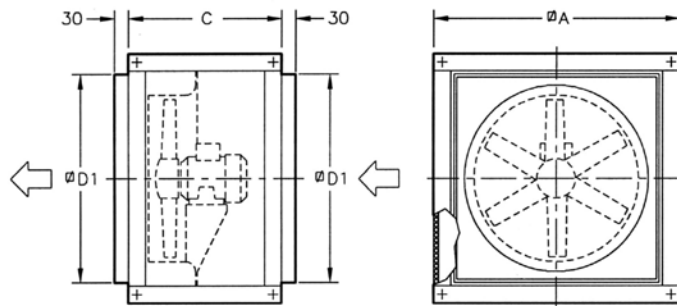

	A	C	D1
CJHCH-45	700	550	565
CJHCH-56/63	825	550	690

#### CJBD/TWO

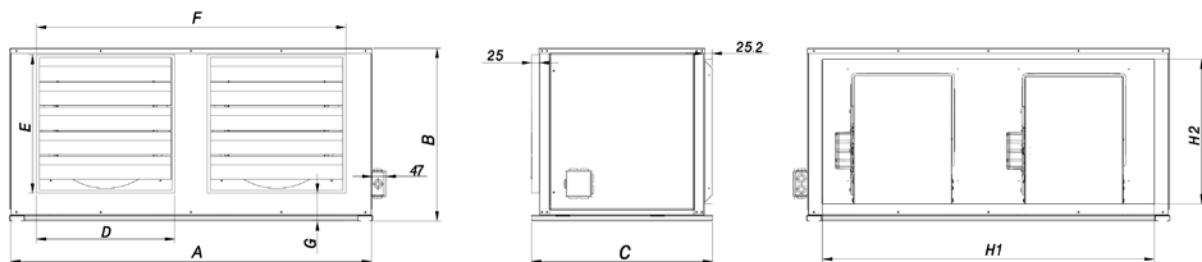

	A	B	C	D	E	F	G	H1	H2
CJBD/TWO-3333	1390	648,5	702,4	460	460	1149,3	156	1294,6	553,6
CJBD/TWO-15/15	1600	754	851,4	545	545	1342,6	186,5	1502,6	658,6

#### CJHCH/DUPLEX

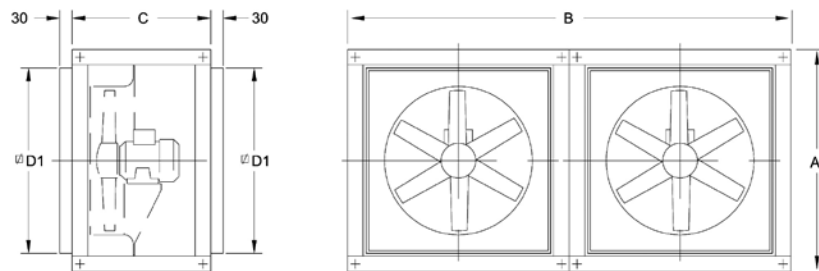

	A	B	C	D1
CJHCH/DUPLEX-56/63	825	1650	550	690

#### NEOLINEO

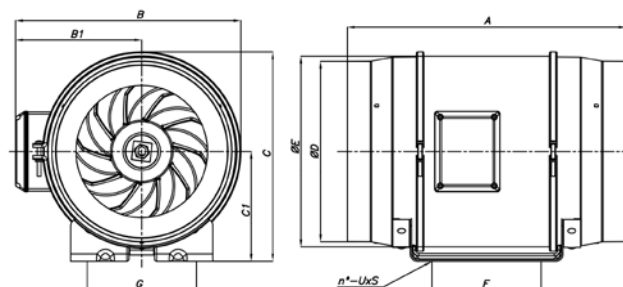

	A	B	B1	C	C1	ØD	ØE	F	G	n°	UxS
NEOLINEO-250/V	383	310	174	286	150	247	261	150	150	4	8x11
NEOLINEO-315/V	446	386	216	357	187	312	325	181	178	4	8x11

## Características técnicas y dimensiones

### BOXPRESS KIT SOBREPRESIÓN

Modelo	Potencia (kW)	Alimentación (V) (Hz)	Salida (V)	Intensidad máx. salida (A)	Tamaño	Medidas (largo x ancho x fondo)
BOXPRES KIT-3A 230Vac	-	230 V AC II	230 V AC II	3,0	-	255 x 170 x 140 mm
BOXPRES KIT-10A 230Vac	-	230 V AC II	230 V AC II	10,0	-	255 x 170 x 140 mm
BOXPRES KIT-0.37W 230Vac	0,37	230 V II / 50 Hz	230 V III / 50 Hz	2,3	1	270 x 270 x 170 mm
BOXPRES KIT-0,75kW 230Vac	0,75	230 V II / 50 Hz	230 V III / 50 Hz	4,3	1	270 x 270 x 170 mm
BOXPRES KIT-1.5kW 230Vac	1,50	230 V II / 50 Hz	230 V III / 50 Hz	7,0	1	270 x 270 x 170 mm
BOXPRES KIT-2.2KW 230Vac	2,20	230 V II / 50 Hz	230 V III / 50 Hz	10,5	2	360 x 360 x 205 mm
BOXPRES KIT-0.75KW 400Vac	0,75	400 V III / 50 Hz	400 V III / 50 Hz	2,2	1	270 x 270 x 170 mm
BOXPRES KIT-1.5KW 400Vac	1,50	400 V III / 50 Hz	400 V III / 50 Hz	4,1	1	270 x 270 x 170 mm
BOXPRES KIT-2.2KW 400Vac	2,20	400 V III / 50 Hz	400 V III / 50 Hz	5,8	2	360 x 360 x 205 mm

### Prensaestopos de entrada cable a equipo

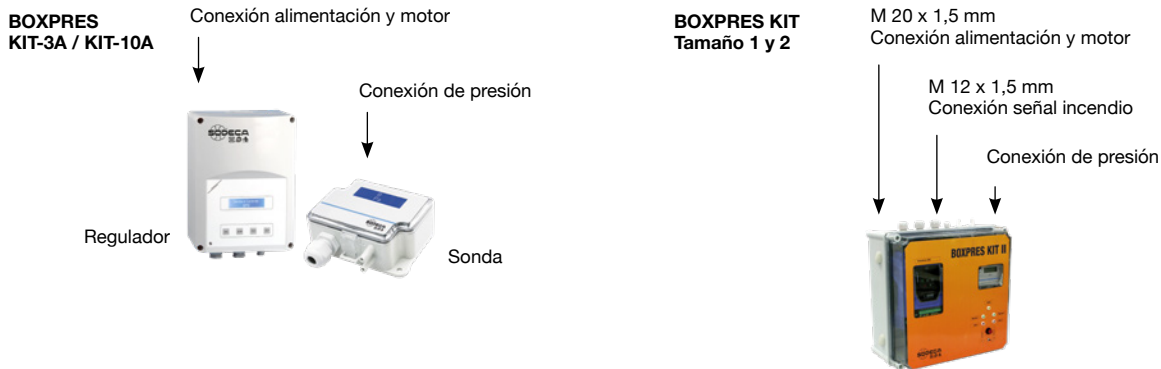

### BOXPRESS KIT SOBREPRESIÓN II

Para equipos con ventilador de reserva

Modelo	Potencia (kW)	Alimentación (V) (Hz)	Salida (V)	Intensidad máx. salida (A)	Tamaño	Medidas (largo x ancho x fondo)
BOXPRES KIT II-1.5KW 400Vac	1,5	400 V III / 50 Hz	400 V III / 50 Hz	4,1	1	270 x 270 x 170 mm
BOXPRES KIT II-2.2KW 400Vac	2,2	400 V III / 50 Hz	400 V III / 50 Hz	5,4	2	360 x 360 x 205 mm

Los dos motores nunca funcionan simultáneamente.

### Prensaestopos de entrada cable a equipo



### Ejemplo de aplicación

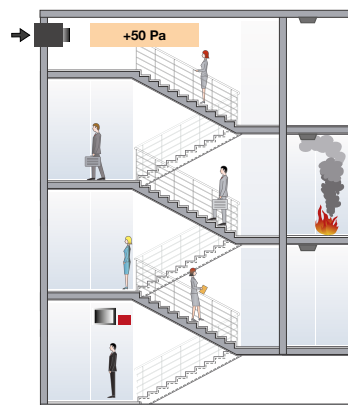

#### Método de control de humo por sobrepresión

Este sistema consiste en la presurización mediante inyección de aire en los habitáculos que son utilizados como vías de evacuación de personas en caso de incendio, tales como cajas de escalera, pasillos, corredores, elevadores, etc., sobre todo en edificios de altura con gran ocupación.

Este método está basado en el control del humo mediante la velocidad del aire y la barrera artificial que crea la sobrepresión del aire sobre el humo, para que éste no pueda entrar en las vías de evacuación.