

# TIRACANO

Extracteurs pour l'extraction de la fumée dans les cheminées



- Spécialement conçus pour l'extraction de fumées de cheminées jusqu'à 200 °C.
  - Équipé d'un régulateur électronique pour contrôler la vitesse et le débit de l'extracteur, en fonction des besoins réels d'extraction de fumée.
  - Conçus pour un fonctionnement continu à 200 °C.
  - Grille de protection contre les oiseaux.
  - Défecteur antipluie en aluminium.
  - Grille de protection contre les oiseaux.
  - Tension d'alimentation : 230 V 50 Hz.
- Moteur :
- Moteurs monophasés de 230 V 50/60 Hz.
- Construction :
- Base de support en tôle d'acier galvanisé.
  - Turbine à aubes à réaction, en tôle d'acier galvanisé.

## Caractéristiques techniques

Modèle	Vitesse (tr/min)	Intensité maximale admissible (A) 230 V	Puissance installée (kW)	Débit maximum (m³/h)	Niveau de pression acoustique (*)	Poids approx. (kg)
TIRACANO	1400	0,90	0,09	955	52	17

(\*) Les valeurs des niveaux sonores sont des pressions mesurées en dB(A) à 3 mètres et au débit maximal

## Dimensions (mm)

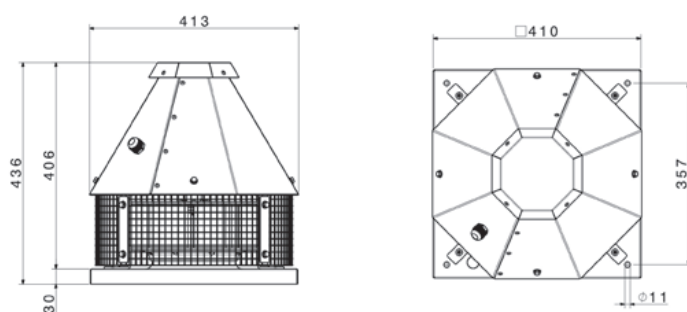

## Courbes caractéristiques

Q = débit en m³/h, m³/s et cfm.  
Pe = pression statique en mmH<sub>2</sub>O, Pa et inwg.

