

HDF

Extracteurs hélicoïdaux avec cadre circulaire, certificat ATEX II 2G et moteurs Ex db, pour une utilisation avec de l'hydrogène



Organisme notifié : LOM
N° d'identification : LOM 03ATEX0157
Marquage du moteur :
Ⓜ II 2G Ex db IIC T4 Gb



Extracteurs hélicoïdaux circulaires. Avec certificat ATEX et moteur antidéflagrant ExII2G Ex db pour travailler dans des atmosphères explosives, avec marquage IIB+H2 T4 pour une utilisation avec de l'hydrogène.

Ventilateur :

- Hélice en fonte d'aluminium.
- Direction air moteur-hélice.
- Presse-étoupe antidéflagrant inclus.
- Anneau d'aspiration en tôle d'acier avec bande d'aluminium sur la zone de l'hélice selon norme EN 1486
- Marquage standard avec moteur antidéflagrant (Ex db) : II 2G Ex h IIB+H2 T4 Gb.

Moteur :

- Moteurs classe F avec roulements à billes. Certificat ATEX 2G antidéflagrant Ex db.

- Monophasé 230 V 50 Hz et triphasé 230/400 V 50 Hz (≤ 4 kW) et 400/690 V 50 Hz (> 4 kW).
- Température de fonctionnement : -20 °C +40 °C.

Finition :

- Anticorrosif avec peinture ATEX, livre de composés ferriques. Anticorrosif en résine de polyester polymérisée à 190 °C, dégraissage préalable avec traitement nanotechnologique sans phosphates.

Sur demande :

- Bobinages spéciaux pour différentes tensions et fréquences.
- Construction ATEX pour différentes catégories.
- Extracteurs avec moteur à 2 vitesses.

Code de commande

HDF – **71** – **4T** / **2G Ex db**

HDF : Extracteurs hélicoïdaux avec cadre circulaire, certificat ATEX II 2G et moteurs Ex db, pour une utilisation avec de l'hydrogène

Diamètre de l'hélice en cm

Nombre de pôles du moteur
4=1500 tr/min 50 Hz
6=1000 tr/min 50 Hz

T = Triphasé

2G Ex db : pour zone 1 et 2

Caractéristiques techniques

Modèle	Vitesse (tr/min)	Intensité maximale admissible (A)		Puissance installée (kW)	Débit maximum (m³/h)	Niveau de pression sonore ¹ dB (A) Aspiration	Poids approx. (Kg)
		230V	400V				
HDF-63-4T/2G Ex db	1380	4,35	2,50	1,10	15015	69	49
HDF-63-6T/2G Ex db	935	2,77	1,60	0,37	12530	57	37
HDF-71-4T/2G Ex db	1380	4,35	2,50	1,10	20110	74	52
HDF-71-6T/2G Ex db	930	3,46	2,00	0,55	13745	62	43
HDF-80-4T/2G Ex db	1410	11,11	6,39	3,00	34235	78	76
HDF-80-6T/2G Ex db	910	5,89	3,40	1,10	20225	67	66
HDF-90-4T/2G Ex db	1415	13,48	7,75	4,00	47670	85	87
HDF-90-6T/2G Ex db	940	7,62	4,40	1,50	30000	73	83

1. Les valeurs des niveaux sonores sont des pressions en dB(A) mesurées à 3 mètres en champ libre.

Caractéristiques acoustiques

Spectre de puissance acoustique Lw(A) en dB(A) par bande de fréquence en hertz
Valeurs prises à l'aspiration au débit maximal

	63	125	250	500	1000	2000	4000	8000		63	125	250	500	1000	2000	4000	8000
HDF-63-4T	51	65	84	84	85	83	79	70	HDF-80-4T	60	80	88	93	95	92	85	74
HDF-63-6T	39	53	72	72	73	71	67	58	HDF-80-6T	49	69	77	82	84	81	74	63
HDF-71-4T	56	76	84	89	91	88	81	70	HDF-90-4T	67	88	95	100	103	99	92	81
HDF-71-6T	44	64	72	77	79	76	69	58	HDF-90-6T	55	76	83	88	91	87	80	69

Dimensions mm

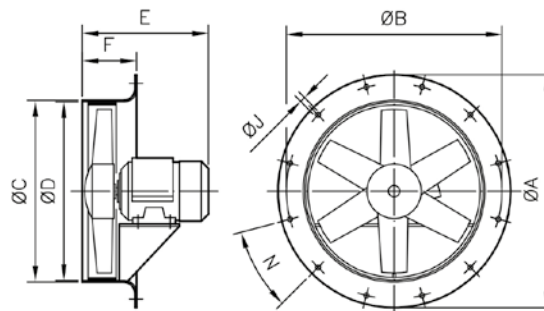

	ØA	ØB	ØC	D	E	F	ØJ	N
HDF-63-4T	730	690	645	640	370	150	12	12x30°
HDF-63-6T	730	690	645	640	330	150	12	12x30°
HDF-71-4T	810	770	715	710	349	150	12	16x22°30'
HDF-71-6T	810	770	715	710	323	150	12	16x22°30'
HDF-80-4T	900	860	805	800	421	180	12	16x22°30'
HDF-80-6T	900	860	805	800	371	180	12	16x22°30'
HDF-90-4T	1015	970	906	900	457	180	15	16x22°30'
HDF-90-6T	1015	970	906	900	415	180	15	16x22°30'

Accessoires



INT/ATEX



P



R

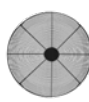

RI



ACE ACE/400

Courbes caractéristiques

Q= Débit en m³/h, m³/s et cfm

Pe= Pression statique en mmH₂O, Pa et inwg

