

# THT/ROOF

Extracteurs hélicoïdes de toiture avec sortie d'air verticale, 400 °C/2h et 300 °C/2h



Extracteurs de toiture hélicoïdes avec sortie d'air verticale, pour travailler en immersion dans les zones à risque d'incendie, conçus pour l'évacuation des fumées dans les bâtiments industriels ou similaires.

#### Ventilateur :

- Socle de support en tôle d'acier galvanisée et traitement anticorrosif.
- Hélices orientables en fonte d'aluminium.
- Grille de protection anti-contact selon la norme UNE-EN ISO 12499.
- Clapet antiretour en tôle d'aluminium pour éviter l'entrée d'eau lorsque le ventilateur ne fonctionne pas.
- Homologation conforme à la norme EN 12101-3. Avec certificats 0370-CPR-3080 (F400) et 0370-CPR-3056 (F300).
- Direction air moteur-hélice.

#### Moteur :

- Moteurs avec rendement IE3 pour puissances égales ou supérieures à 0,75 kW, excepte monophasés, 2 vitesses et 8 pôles.

- Moteurs classe H pour travail en continu S1 et travail d'urgence S2. Avec roulements à billes y protection IP55.
- Triphasé 230/400 V 50 Hz ( $\leq 3$  kW) et 400/690 V 50 Hz ( $> 3$  kW).
- Température maximale de l'air à transporter : Service S1 -25 °C +40 °C en continu, Aussi résistant aux climats chauds avec des températures jusqu'à 50 °C. Service S2 300 °C/2h et 400 °C/2h.

#### Finition :

- Anticorrosion en résine de polyester polymérisée à 190 °C, dégraissage préalable avec traitement nanotechnologique sans phosphates.

#### Sur demande :

- Extracteurs avec moteur à 2 vitesses.
- Ventilateurs de 2 y 8 pôles selon diamètre.

## Code de commande

De la taille 40 à la taille 100

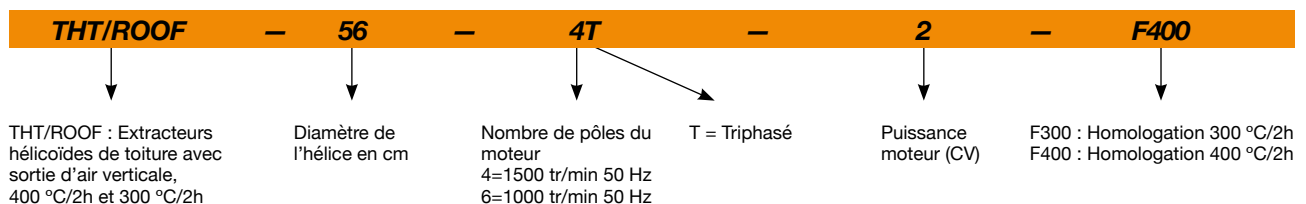

Taille 125

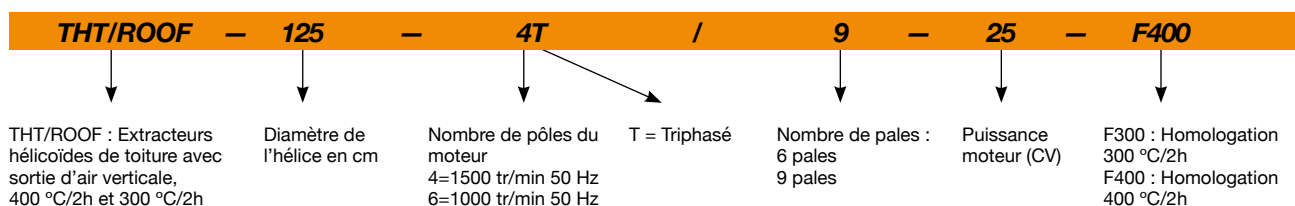

## Caractéristiques techniques

Modèle	Vitesse (tr/min)	Intensité maximale admissible (A)			Puissance installée (kW)	Angle d'inclinaison pales (°)	Débit maximum (m³/h)	Niveau de pression sonore' dB (A)		Poids approx. (Kg)
		230V	400V	690V				Aspiration	Refoulement	
THT/ROOF-40-4T-0.75	1420	2,84	1,64		0,55	32	4800	45	44	39
THT/ROOF-40-6T-0.75	930	2,90	1,75		0,55	32	3150	36	35	44
THT/ROOF-45-4T-0.75	1420	2,84	1,64		0,55	36	7450	48	47	42
THT/ROOF-45-6T-0.75	930	2,90	1,75		0,55	30	4450	38	37	47
THT/ROOF-50-4T-1 IE3	1410	3,08	1,79		0,75	28	9730	50	49	51
THT/ROOF-50-6T-0.75	930	2,90	1,75		0,55	32	7000	42	41	54
THT/ROOF-56-4T-1 IE3	1410	3,08	1,79		0,75	22	11250	53	52	58
THT/ROOF-56-4T-1.5 IE3	1430	4,10	2,37		1,10	30	13600	53	52	58
THT/ROOF-56-4T-2 IE3	1435	5,89	3,38		1,50	36	15030	54	53	61
THT/ROOF-56-6T-0.75	930	2,90	1,75		0,55	38	10140	44	43	57
THT/ROOF-63-4T-1.5 IE3	1430	4,10	2,37		1,10	20	17800	56	55	67
THT/ROOF-63-4T-2 IE3	1435	5,89	3,38		1,50	24	19280	56	55	71
THT/ROOF-63-4T-3 IE3	1450	7,86	4,52		2,20	32	22150	58	57	76
THT/ROOF-63-4T-4 IE3	1455	11,01	6,33		3,00	38	24240	59	58	85
THT/ROOF-63-6T-0.75	930	2,90	1,75		0,55	28	13590	47	46	67
THT/ROOF-63-6T-1 IE3	935	3,36	1,93		0,75	38	15890	48	47	70
THT/ROOF-71-4T-2 IE3	1435	5,89	3,38		1,50	14	20900	60	59	78
THT/ROOF-71-4T-3 IE3	1450	7,86	4,52		2,20	22	25100	60	59	83
THT/ROOF-71-4T-4 IE3	1455	11,01	6,33		3,00	28	27480	60	59	92
THT/ROOF-71-6T-0.75	930	2,90	1,75		0,55	20	16100	50	49	74
THT/ROOF-71-6T-1 IE3	935	3,36	1,93		0,75	26	17300	50	49	77
THT/ROOF-71-6T-1.5 IE3	930	4,73	2,72		1,10	34	19930	51	50	83
THT/ROOF-80-4T-4 IE3	1455	11,01	6,33		3,00	16	30250	64	63	114
THT/ROOF-80-4T-5.5 IE3	1445		7,95	4,61	4,00	18	32750	63	62	121
THT/ROOF-80-6T-1.5 IE3	930	4,73	2,72		1,10	18	21450	53	52	105
THT/ROOF-80-6T-2 IE3	950	6,25	3,62		1,50	26	25950	54	53	114
THT/ROOF-80-6T-3 IE3	960	9,78	5,62		2,20	32	29930	55	54	120
THT/ROOF-90-4T-5.5 IE3	1445		7,95	4,61	4,00	12	38890	68	67	134
THT/ROOF-90-4T-7.5 IE3	1455		10,40	6,04	5,50	18	46140	67	66	161
THT/ROOF-90-4T-10 IE3	1460		14,20	8,17	7,50	22	50140	66	65	172
THT/ROOF-90-6T-2 IE3	950	6,25	3,62		1,50	16	28780	56	55	127
THT/ROOF-90-6T-3 IE3	960	9,78	5,62		2,20	24	34000	56	55	134
THT/ROOF-90-6T-4 IE3	970	12,80	6,36		3,00	30	38900	59	58	159
THT/ROOF-100-4T-7.5 IE3	1455		10,40	6,04	5,50	10	46850	72	71	172
THT/ROOF-100-4T-10 IE3	1460		14,20	8,17	7,50	16	57400	69	68	183
THT/ROOF-100-4T-15 IE3	1460		20,70	11,99	11,00	22	66300	69	68	236
THT/ROOF-100-4T-20 IE3	1460		27,80	16,03	15,00	28	76150	70	69	251
THT/ROOF-100-6T-3 IE3	960	9,78	5,62		2,20	16	37600	60	59	146
THT/ROOF-100-6T-4 IE3	970	12,80	6,36		3,00	20	41150	59	58	171
THT/ROOF-100-6T-5.5 IE3	970		8,37	4,82	4,00	26	47780	60	59	183
THT/ROOF-125-4T/6-25 IE3	1475		35,40	20,39	18,50	14	92550	70	69	413
THT/ROOF-125-4T/6-30 IE3	1475		42,20	24,44	22,00	16	98830	69	68	427
THT/ROOF-125-4T/6-40 IE3	1470		53,30	31,02	30,00	22	117450	69	68	507
THT/ROOF-125-4T/6-50 IE3	1480		66,80	38,70	37,00	26	131050	69	68	543
THT/ROOF-125-4T/9-25 IE3	1475		35,40	20,39	18,50	10	79650	77	76	422
THT/ROOF-125-4T/9-30 IE3	1475		42,20	24,44	22,00	12	88290	76	75	436
THT/ROOF-125-4T/9-40 IE3	1470		53,30	31,02	30,00	16	104040	75	74	516
THT/ROOF-125-4T/9-50 IE3	1480		66,80	38,70	37,00	20	118400	75	74	552
THT/ROOF-125-6T/6-5.5 IE3	970		8,37	4,82	4,00	10	51500	62	61	288
THT/ROOF-125-6T/6-7.5 IE3	970		12,30	7,07	5,50	14	60640	60	59	295
THT/ROOF-125-6T/6-10 IE3	970		15,20	8,83	7,50	20	72650	59	58	325
THT/ROOF-125-6T/6-15 IE3	970		22,50	13,07	11,00	26	85850	60	59	355
THT/ROOF-125-6T/6-20 IE3	970		29,00	16,78	15,00	30	92850	61	60	413
THT/ROOF-125-6T/9-10 IE3	970		15,20	8,83	7,50	14	63490	67	66	334
THT/ROOF-125-6T/9-15 IE3	970		22,50	13,07	11,00	20	77550	65	64	364
THT/ROOF-125-6T/9-20 IE3	970		29,00	16,78	15,00	26	92950	65	64	422

1 Les valeurs des niveaux sonores sont des pressions en dB(A) mesurées à 10 mètres en champ libre.



## Erp. (Energy Related Products)

Contenu de la Directive 2009/125/EC téléchargeable depuis le site web de SODECA ou programme de sélection QuickFan.

### Caractéristiques acoustiques

#### Spectre de puissance acoustique Lw(A) en dB(A) par bande de fréquence en hertz

##### Valeurs prises à l'aspiration au débit maximal

	63	125	250	500	1000	2000	4000	8000
40-4-0.75	37	53	63	70	71	68	67	68
40-6-0.75	28	44	54	61	62	59	58	59
45-4-0.75	47	59	67	73	73	73	68	60
45-6-0.75	37	49	57	63	63	63	58	50
50-4-1	49	61	69	75	75	75	70	62
50-6-0.75	41	53	61	67	67	67	62	54
56-4-1	51	63	72	78	78	78	72	64
56-4-1.5	51	63	72	78	78	78	72	64
56-4-2	52	64	73	79	79	79	73	65
56-6-0.75	45	55	65	69	70	68	61	53
63-4-1.5	47	63	75	81	83	80	73	65
63-4-2	54	66	75	81	81	81	75	67
63-4-3	56	68	77	83	83	83	77	69
63-4-4	57	69	78	84	84	84	78	70
63-6-0.75	48	58	68	72	73	71	64	56
63-6-1	49	59	69	73	74	72	65	57
71-4-2	56	72	79	85	85	85	81	73
71-4-3	56	72	79	85	85	85	81	73
71-4-4	63	75	79	85	85	86	83	75
71-6-0.75	46	53	73	76	76	71	63	55
71-6-1	46	64	73	76	76	71	64	55
71-6-1.5	47	65	74	77	77	72	65	56
80-4-4	54	70	83	90	90	87	81	73
80-4-5.5	53	69	82	89	89	86	80	72
80-6-1.5	53	68	75	78	79	76	70	62
80-6-2	59	69	75	79	80	78	73	65
80-6-3	60	70	76	80	81	79	74	66
90-4-5.5	60	76	87	93	94	92	87	79
90-4-7.5	59	75	86	92	93	91	86	78
90-4-10	58	74	85	91	92	90	85	77
90-6-2	52	67	78	82	82	78	71	63
90-6-3	52	67	78	82	82	78	71	63
90-6-4	60	70	80	85	85	82	76	68
100-4-7.5	67	83	90	97	98	96	92	84
100-4-10	64	80	87	94	95	93	89	81
100-4-15	71	83	87	93	94	94	91	83
100-4-20	72	84	88	94	95	95	92	84
100-6-3	57	72	82	85	86	83	75	67
100-6-4	56	71	81	84	85	82	74	66
100-6-5.5	57	72	82	85	86	83	75	67
125-4/6-25	65	81	88	95	96	94	90	82
125-4/6-30	64	80	87	94	95	93	89	81
125-4/6-40	71	83	87	93	94	94	91	83
125-4/6-50	71	83	87	93	94	94	91	83
125-4/9-25	67	81	94	102	104	101	96	88
125-4/9-30	66	80	93	101	103	100	95	87
125-4/9-40	65	79	92	100	102	99	94	86
125-4/9-50	65	79	92	100	102	99	94	86
125-6/6-5.5	59	74	84	87	88	85	77	69
125-6/6-7.5	57	72	82	85	86	83	75	67
125-6/6-10	56	71	81	84	85	82	74	66
125-6/6-15	57	72	82	85	86	83	75	67
125-6/6-20	58	73	83	86	87	84	76	68
125-6/9-10	61	76	87	93	94	88	84	77
125-6/9-15	59	74	85	91	92	86	82	75
125-6/9-20	59	74	85	91	92	86	82	75

##### Valeurs prises au refoulement au débit maximal

	63	125	250	500	1000	2000	4000	8000
40-4-0.75	36	52	62	69	70	67	66	67
40-6-0.75	27	43	53	60	61	58	57	58
45-4-0.75	46	58	66	72	72	72	67	59
45-6-0.75	36	48	56	62	62	62	57	49
50-4-1	48	60	68	74	74	74	69	61
50-6-0.75	40	52	60	66	66	66	61	53
56-4-1	50	62	71	77	77	77	71	63
56-4-1.5	50	62	71	77	77	77	71	63
56-4-2	51	63	72	78	78	78	72	64
56-6-0.75	44	54	64	68	69	67	60	52
63-4-1.5	46	62	74	80	82	79	72	64
63-4-2	53	65	74	80	80	80	74	66
63-4-3	55	67	76	82	82	82	76	68
63-4-4	56	68	77	83	83	83	77	69
63-6-0.75	47	57	67	71	72	70	63	55
63-6-1	48	58	68	72	73	71	64	56
71-4-2	55	71	78	84	84	84	80	72
71-4-3	55	71	78	84	84	84	80	72
71-4-4	62	74	78	84	84	85	82	74
71-6-0.75	45	52	72	75	75	70	62	54
71-6-1	45	63	72	75	75	70	63	54
71-6-1.5	46	64	73	76	76	71	64	55
80-4-4	53	69	82	89	89	86	80	72
80-4-5.5	52	68	81	88	88	85	79	71
80-6-1.5	52	67	74	77	78	75	69	61
80-6-2	58	68	74	78	79	77	72	64
80-6-3	59	69	75	79	80	78	73	65
90-4-5.5	59	75	86	92	93	91	86	78
90-4-7.5	58	74	85	91	92	90	85	77
90-4-10	57	73	84	90	91	89	84	76
90-6-2	51	66	77	81	81	77	70	62
90-6-3	51	66	77	81	81	77	70	62
90-6-4	59	69	79	84	84	81	75	67
100-4-7.5	66	82	89	96	97	95	91	83
100-4-10	63	79	86	93	94	92	88	80
100-4-15	70	82	86	92	93	93	90	82
100-4-20	71	83	87	93	94	94	91	83
100-6-3	56	71	81	84	85	82	74	66
100-6-4	55	70	80	83	84	81	73	65
100-6-5.5	56	71	81	84	85	82	74	66
125-4/6-25	64	80	87	94	95	93	89	81
125-4/6-30	63	79	86	93	94	92	88	80
125-4/6-40	70	82	86	92	93	93	90	82
125-4/6-50	70	82	86	92	93	93	90	82
125-4/9-25	66	80	93	101	103	100	95	87
125-4/9-30	65	79	92	100	102	99	94	86
125-4/9-40	64	78	91	99	101	98	93	85
125-4/9-50	64	78	91	99	101	98	93	85
125-6/6-5.5	58	73	83	86	87	84	76	68
125-6/6-7.5	56	71	81	84	85	82	74	66
125-6/6-10	55	70	80	83	84	81	73	65
125-6/6-15	56	71	81	84	85	82	74	66
125-6/6-20	57	72	82	85	86	83	75	67
125-6/9-10	60	75	86	92	93	87	83	76
125-6/9-15	58	73	84	90	91	85	81	74
125-6/9-20	58	73	84	90	91	85	81	74

## Dimensions mm

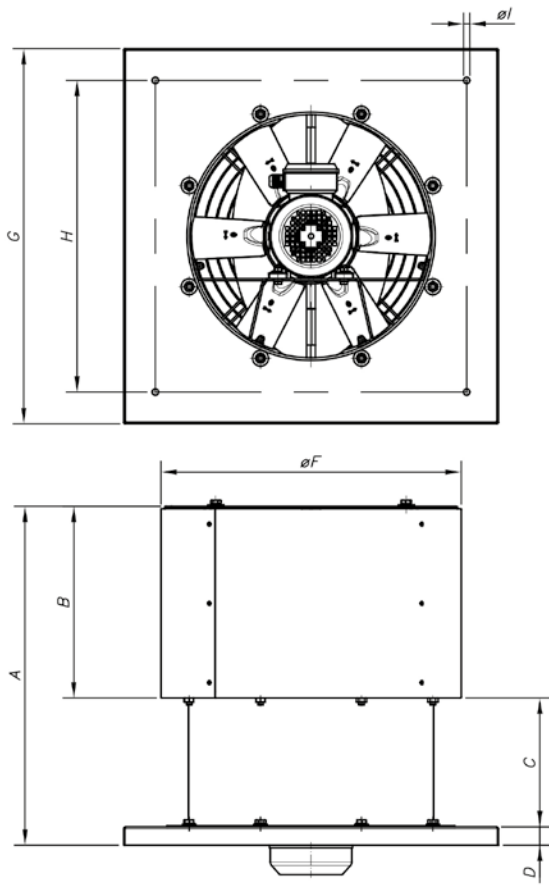

	A	B	C	D	ØF	G	H	ØI
THT/ROOF-40	628	349	244	35	519	630	530	12
THT/ROOF-45	642	363	244	35	569	710	590	12
THT/ROOF-50	679	400	244	35	626	900	750	12
THT/ROOF-56	710	426	244	40	686	900	750	14
THT/ROOF-63	747	463	244	40	753	1000	850	14
THT/ROOF-71	830	498	292	40	833	1000	850	14
THT/ROOF-80	887	545	292	50	923	1150	1000	14
THT/ROOF-90	989	601	338	50	1031	1150	1000	14
THT/ROOF-100	1136	648	438	50	1128	1250	1100	14
THT/ROOF-125	1313	775	488	50	1386	1425	1275	17

## Accessoires



INT



IAT



CABLE BOX



C2V



VSD3/A-RFT  
- VSD1/A-RFM



CENTRAL CO



AET

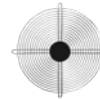

RT

# EXEMPLE SÉLECTION

## Courbes caractéristiques

Q= Débit en m<sup>3</sup>/h, m<sup>3</sup>/s et cfm

Pe= Pression statique en mmH<sub>2</sub>O, Pa et inwg

Diamètre de l'hélice en cm : 71

Nombre de pôles du moteur : 6

Nombre de pales : 6

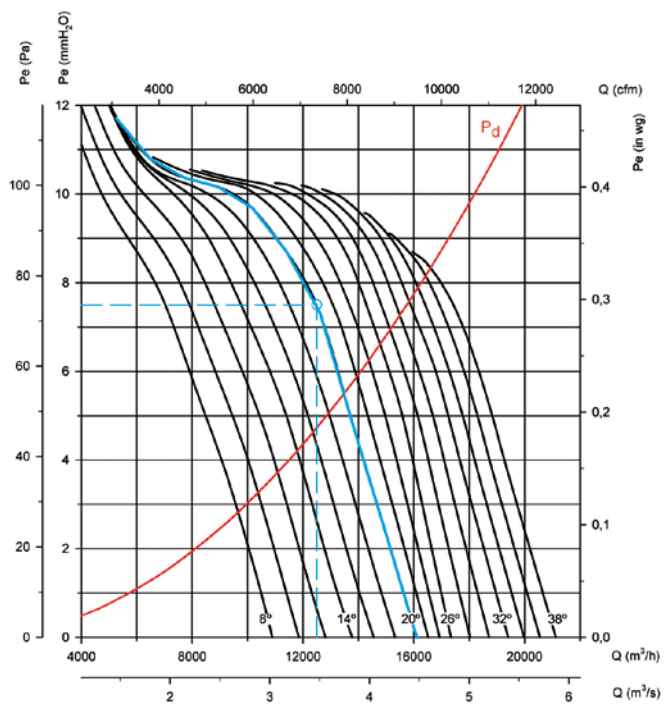

### Données de départ

Point de travail :

- Débit : 12.500 m<sup>3</sup>/h
- Perte de charge : 7,5 mmH<sub>2</sub>O

### Étapes pour la sélection du matériel

Sur le graphique des pressions :

- Marquer le point de travail, défini par le débit de service (12.500 m<sup>3</sup>/h) et la courbe d'angle de pale choisie (20°).
- Choisir la courbe de l'appareil qui se rapproche le plus au point de travail tout en étant supérieure. En ce qui nous concerne, on obtient une courbe de 20° d'angle de pale.

Sur le graphique de puissance :

- Marquer le point de travail, défini par le débit de service (12.500 m<sup>3</sup>/h) et la courbe d'angle de pale choisie (20°).
- Lire la puissance absorbée sur l'axe des puissances sur la gauche. La Pa= 510 W sur le point de travail.
- Rechercher la ligne droite rouge qui se rapproche le plus du point de travail tout étant supérieure. En haut à droite sur le graphique, on obtient la valeur de puissance installée du moteur. Dans notre cas 0,55 kW ou 0,75 CV.

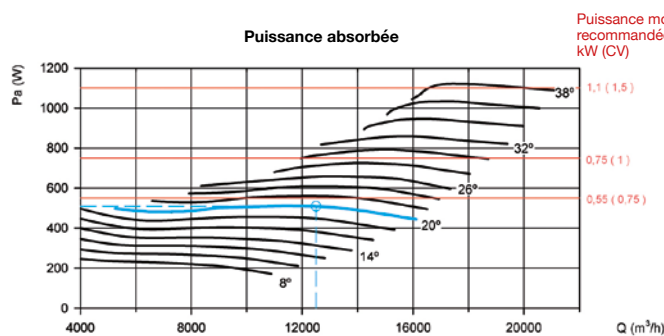

# EXEMPLE CODE COMMANDE

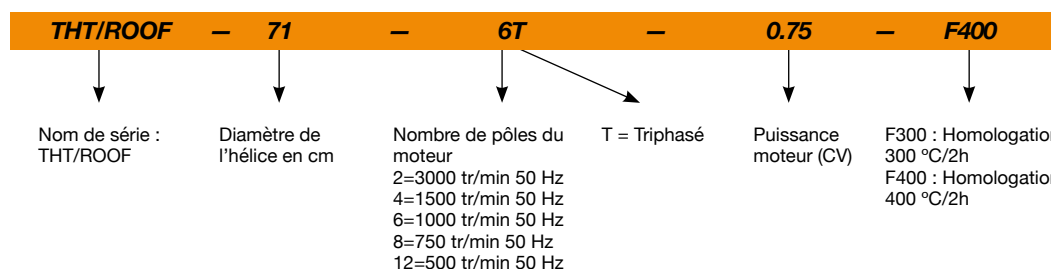

### Courbes caractéristiques

Q= Débit en m<sup>3</sup>/h, m<sup>3</sup>/s et cfm

Pe= Pression statique en mmH<sub>2</sub>O, Pa et inwg

**Diamètre de l'hélice en cm : 40**

**Nombre de pôles du moteur : 4**

**Nombre de pales : 6**

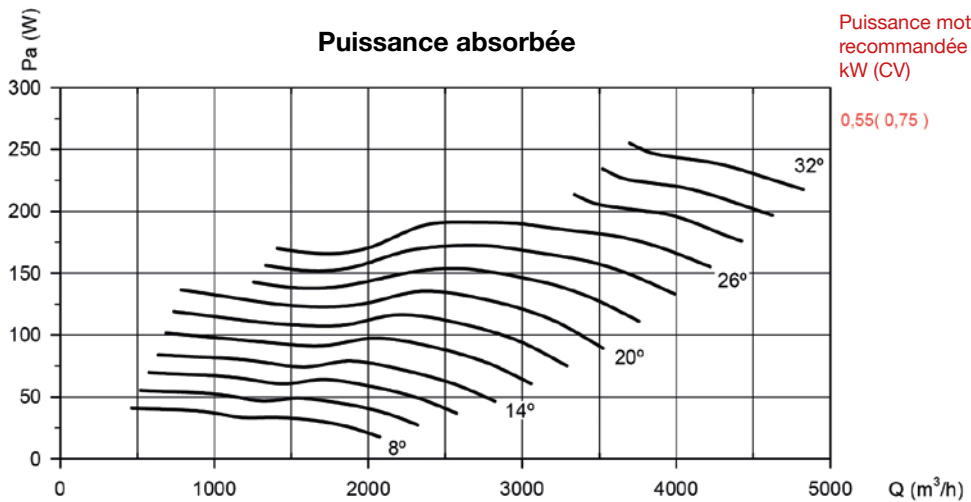
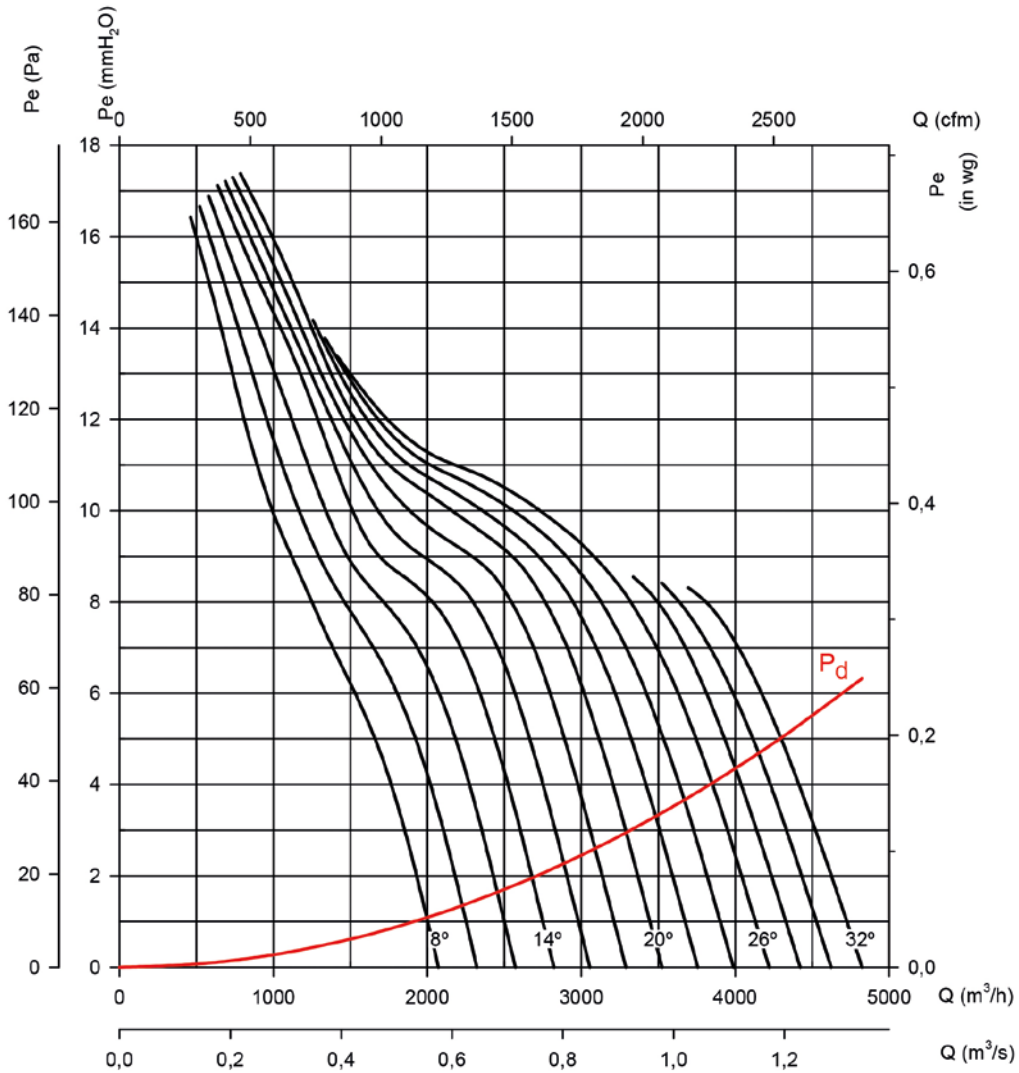

### Courbes caractéristiques

Q= Débit en m<sup>3</sup>/h, m<sup>3</sup>/s et cfm

Pe= Pression statique en mmH<sub>2</sub>O, Pa et inwg

Diamètre de l'hélice en cm : 40

Nombre de pôles du moteur : 6

Nombre de pales : 6

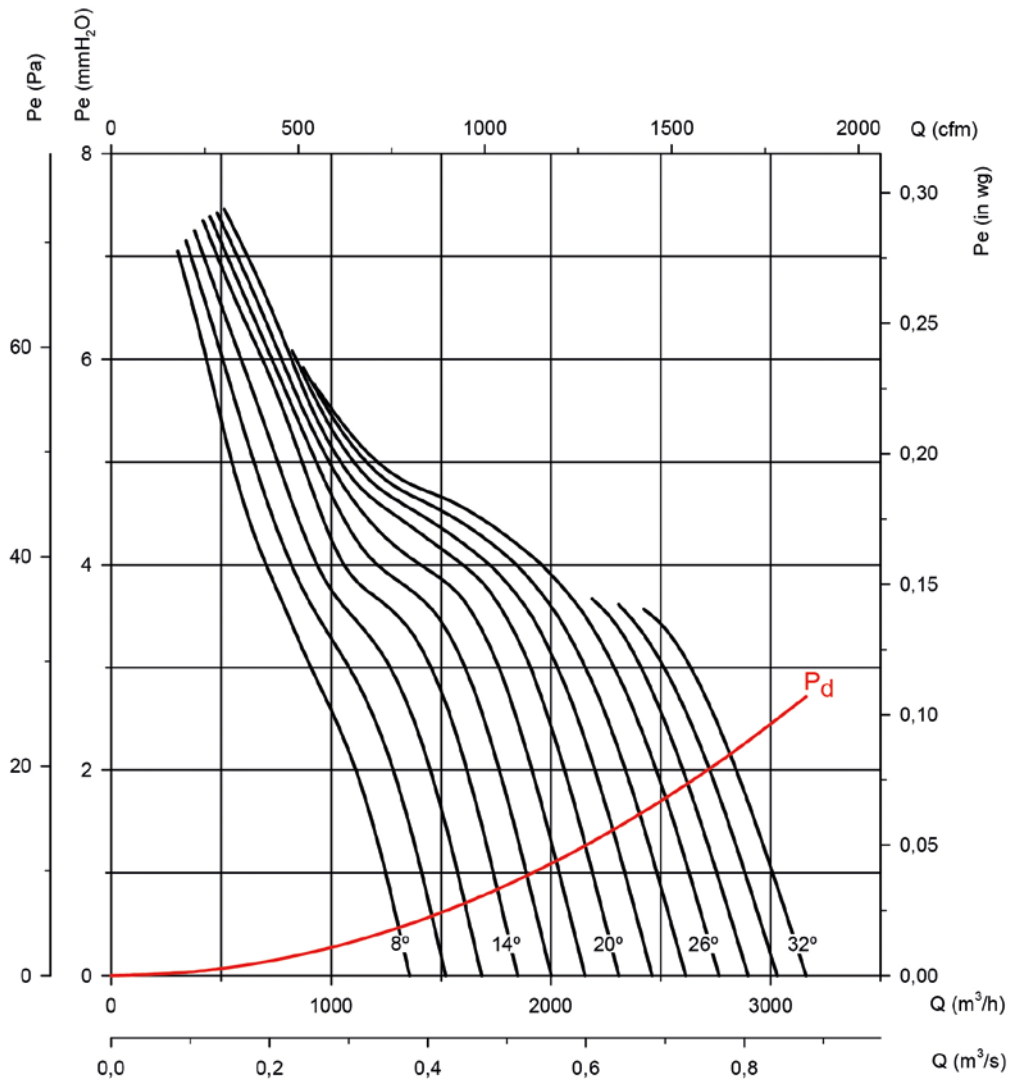

### Puissance absorbée

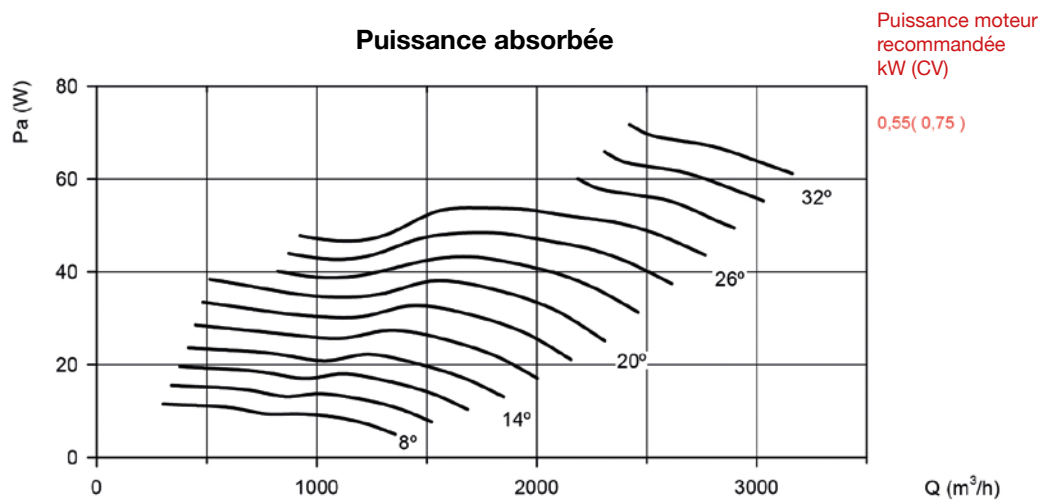



### Courbes caractéristiques

Q= Débit en m³/h, m³/s et cfm

Pe= Pression statique en mmH₂O, Pa et inwg

Diamètre de l'hélice en cm : 45

Nombre de pôles du moteur : 4

Nombre de pales : 6

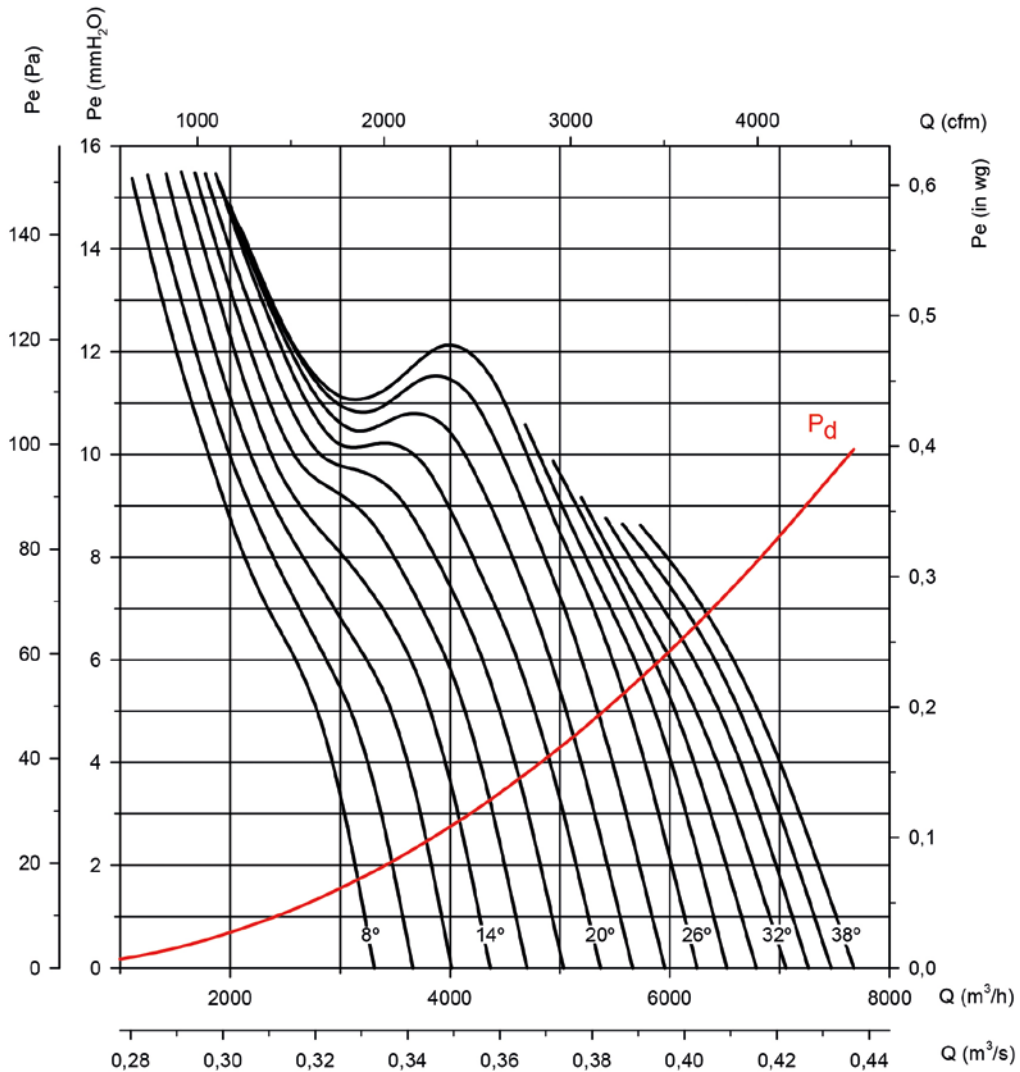

### Puissance absorbée

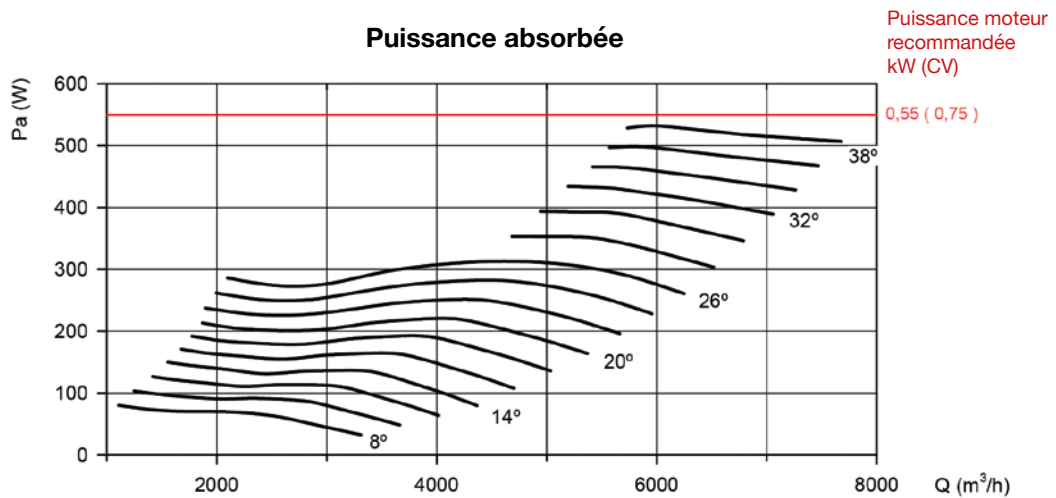



### Courbes caractéristiques

Q= Débit en m<sup>3</sup>/h, m<sup>3</sup>/s et cfm

Pe= Pression statique en mmH<sub>2</sub>O, Pa et inwg

Diamètre de l'hélice en cm : 45

Nombre de pôles du moteur : 6

Nombre de pales : 6

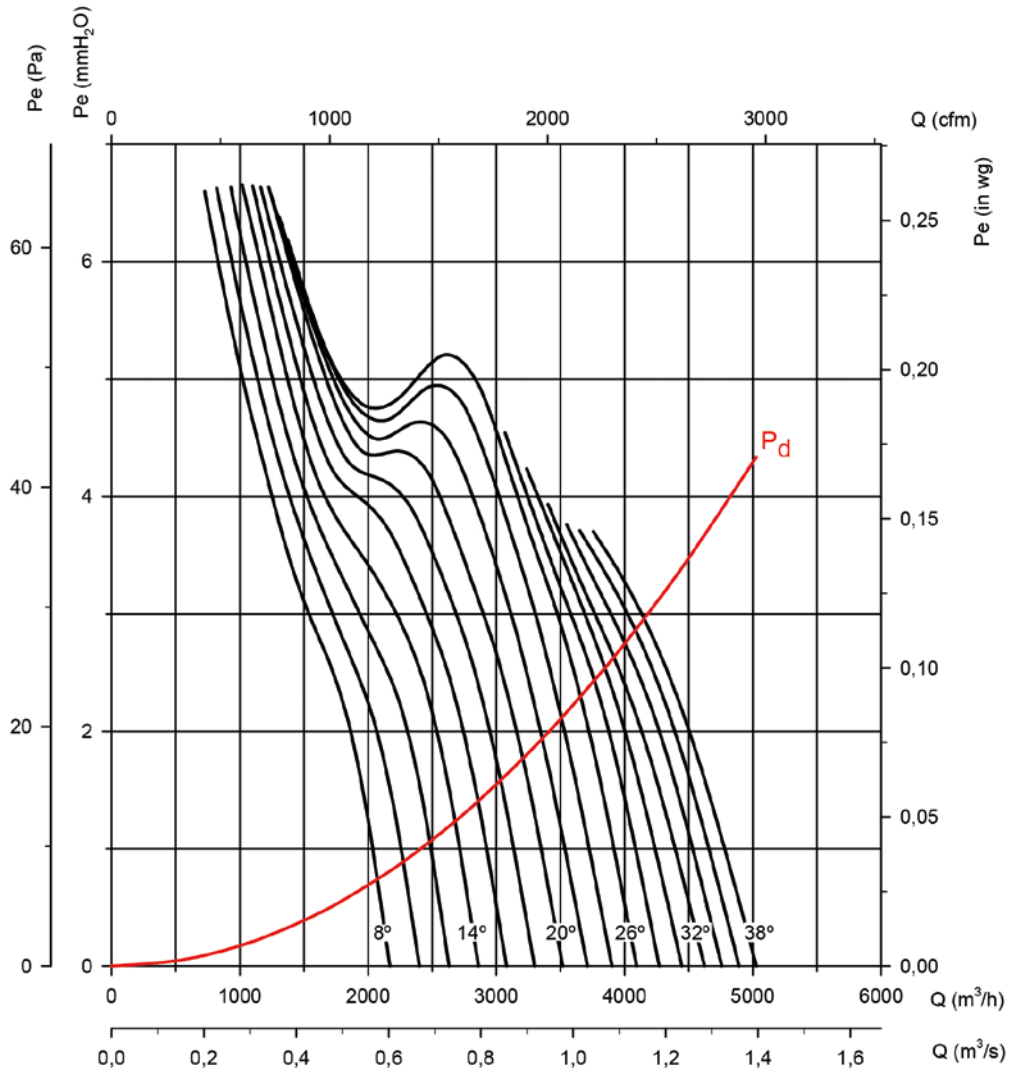

### Puissance absorbée

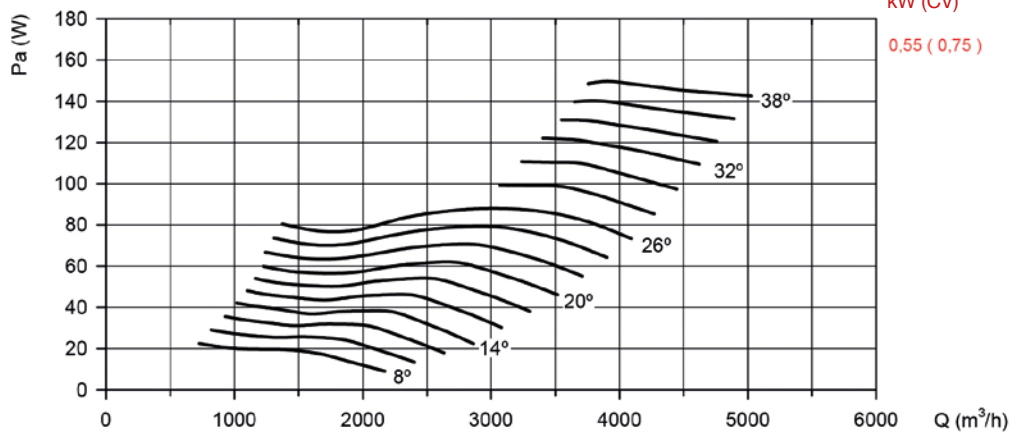

Puissance moteur recommandée  
kW (CV)

0,55 ( 0,75 )

### Courbes caractéristiques

Q= Débit en m<sup>3</sup>/h, m<sup>3</sup>/s et cfm

Pe= Pression statique en mmH<sub>2</sub>O, Pa et inwg

Diamètre de l'hélice en cm : 50

Nombre de pôles du moteur : 4

Nombre de pales : 6

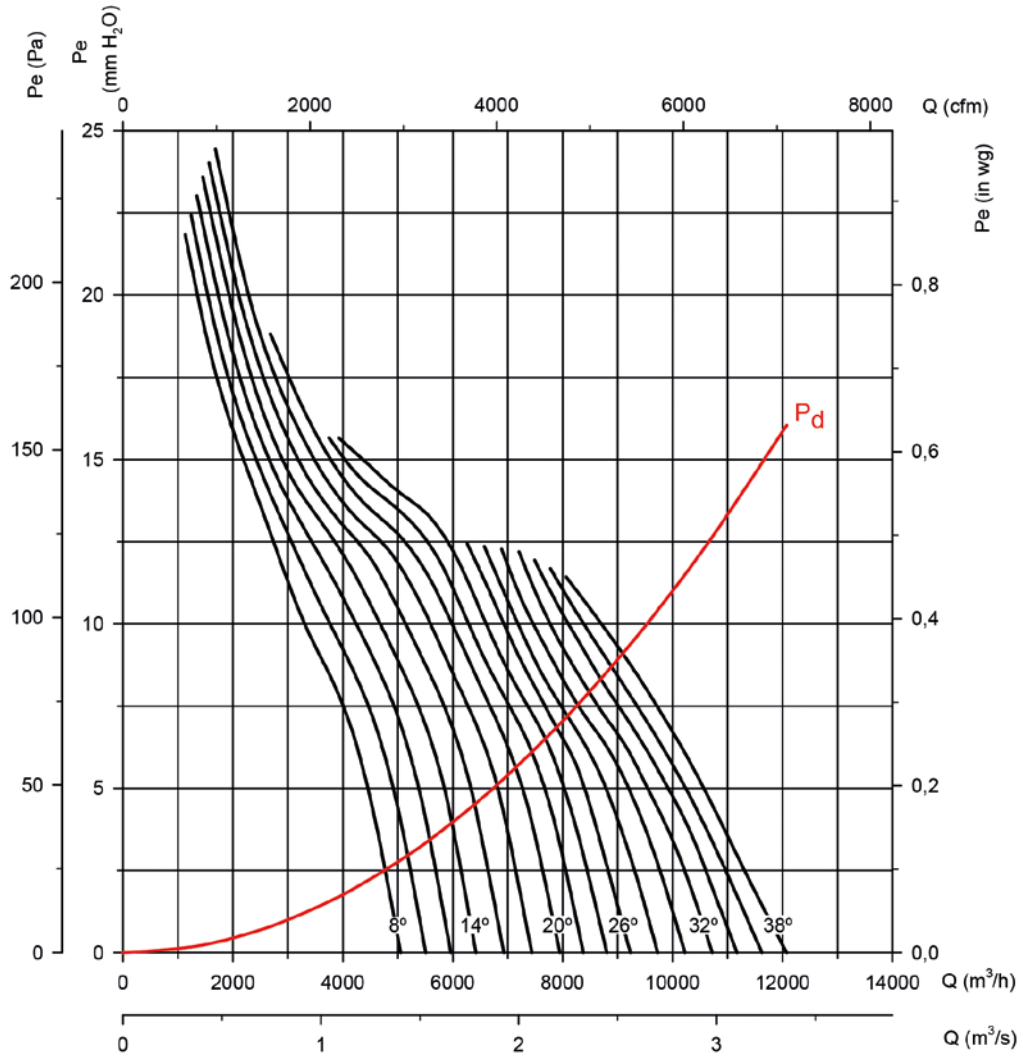

### Puissance absorbée

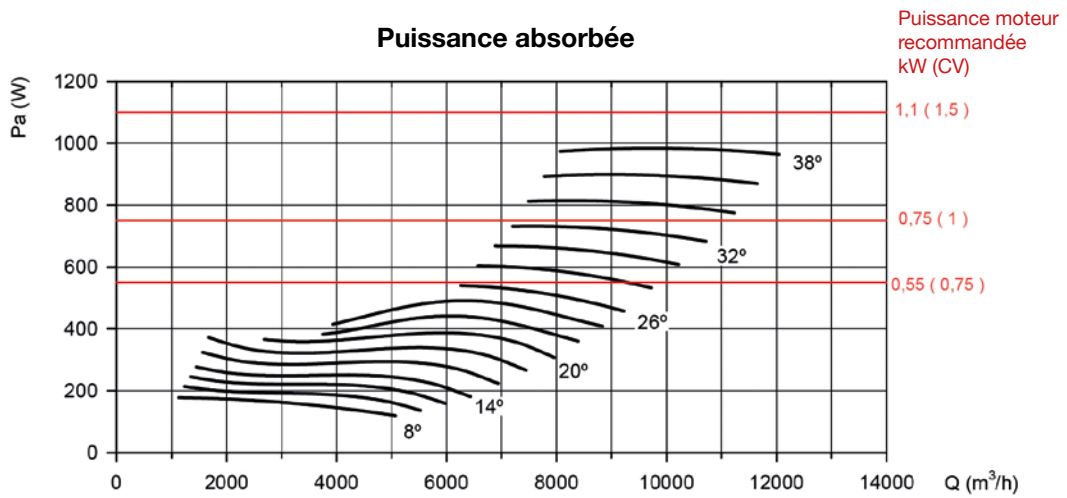

### Courbes caractéristiques

Q= Débit en m<sup>3</sup>/h, m<sup>3</sup>/s et cfm

Pe= Pression statique en mmH<sub>2</sub>O, Pa et inwg

**Diamètre de l'hélice en cm : 50**

**Nombre de pôles du moteur : 6**

**Nombre de pales : 6**

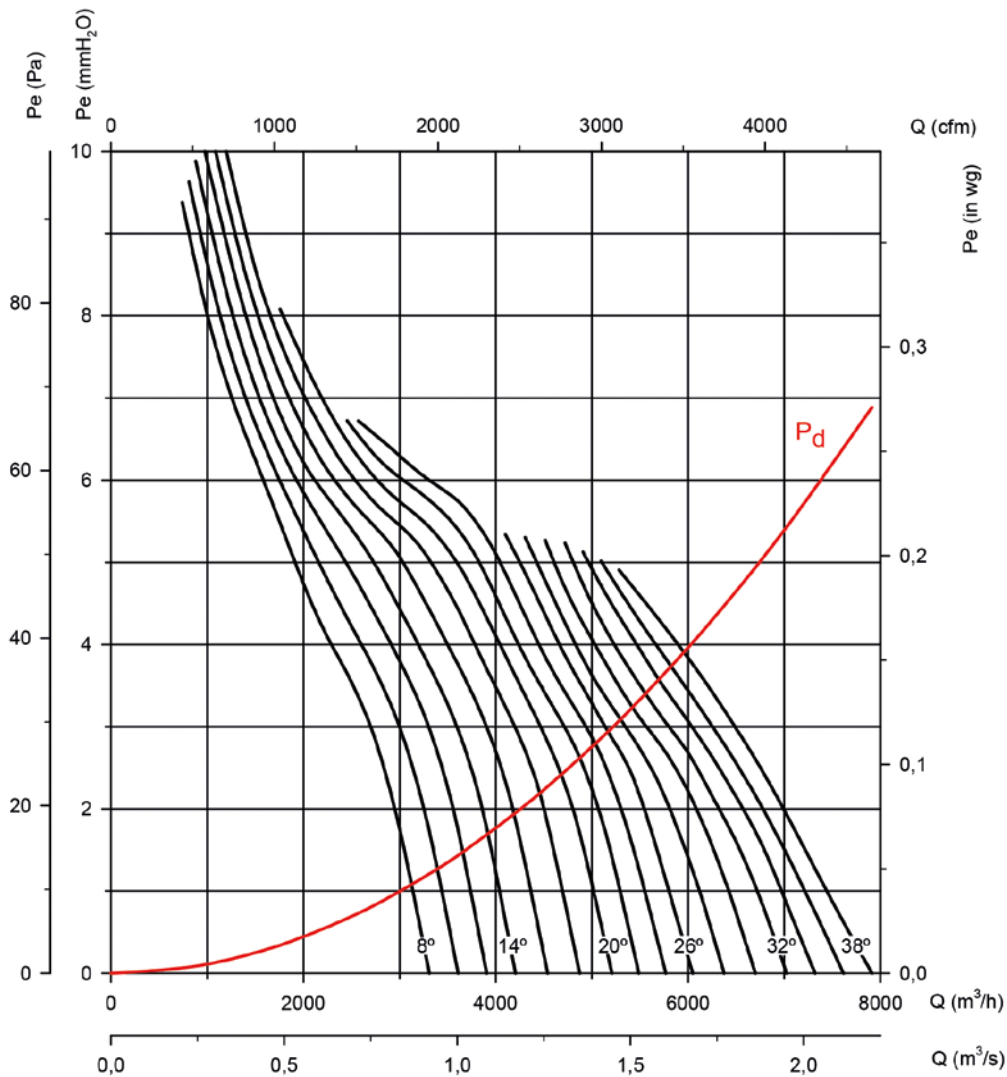

### Puissance absorbée

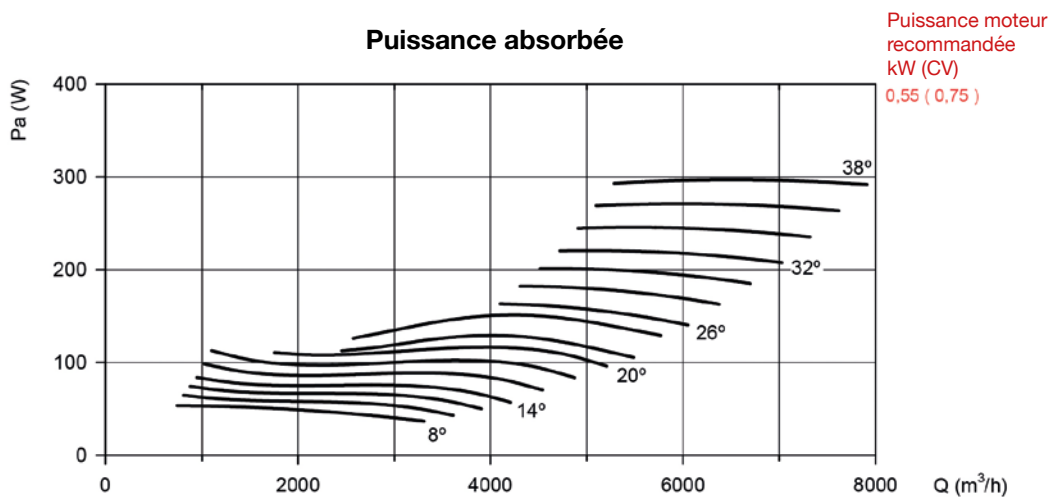

### Courbes caractéristiques

Q= Débit en m³/h, m³/s et cfm

Pe= Pression statique en mmH₂O, Pa et inwg

**Diamètre de l'hélice en cm : 56**

**Nombre de pôles du moteur : 4**

**Nombre de pales : 6**

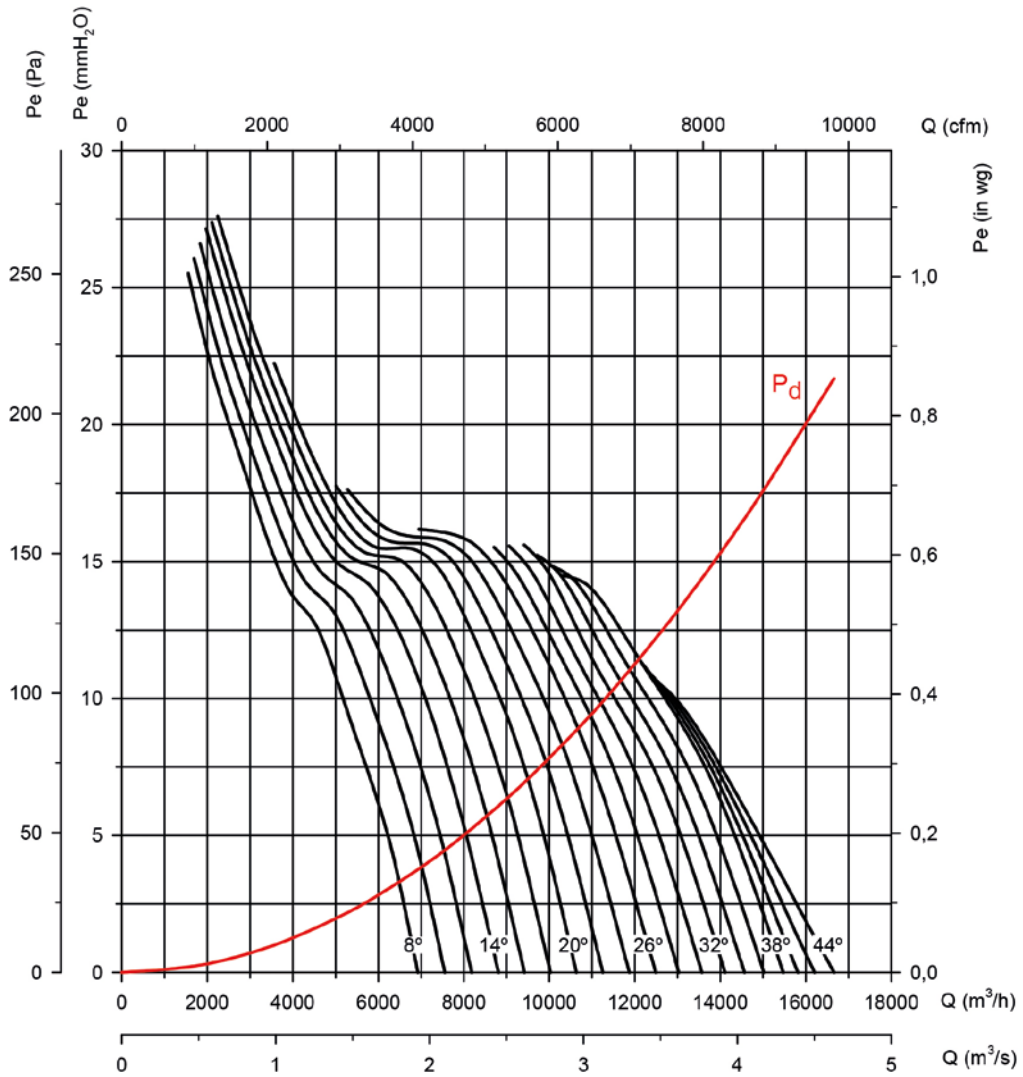

### Puissance absorbée

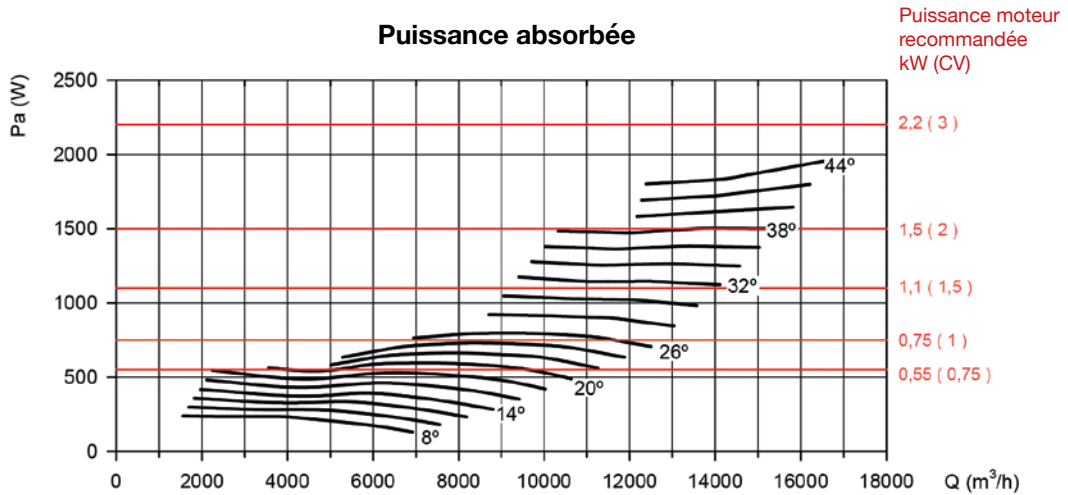

### Courbes caractéristiques

Q= Débit en m<sup>3</sup>/h, m<sup>3</sup>/s et cfm

Pe= Pression statique en mmH<sub>2</sub>O, Pa et inwg

Diamètre de l'hélice en cm : 56

Nombre de pôles du moteur : 6

Nombre de pales : 6

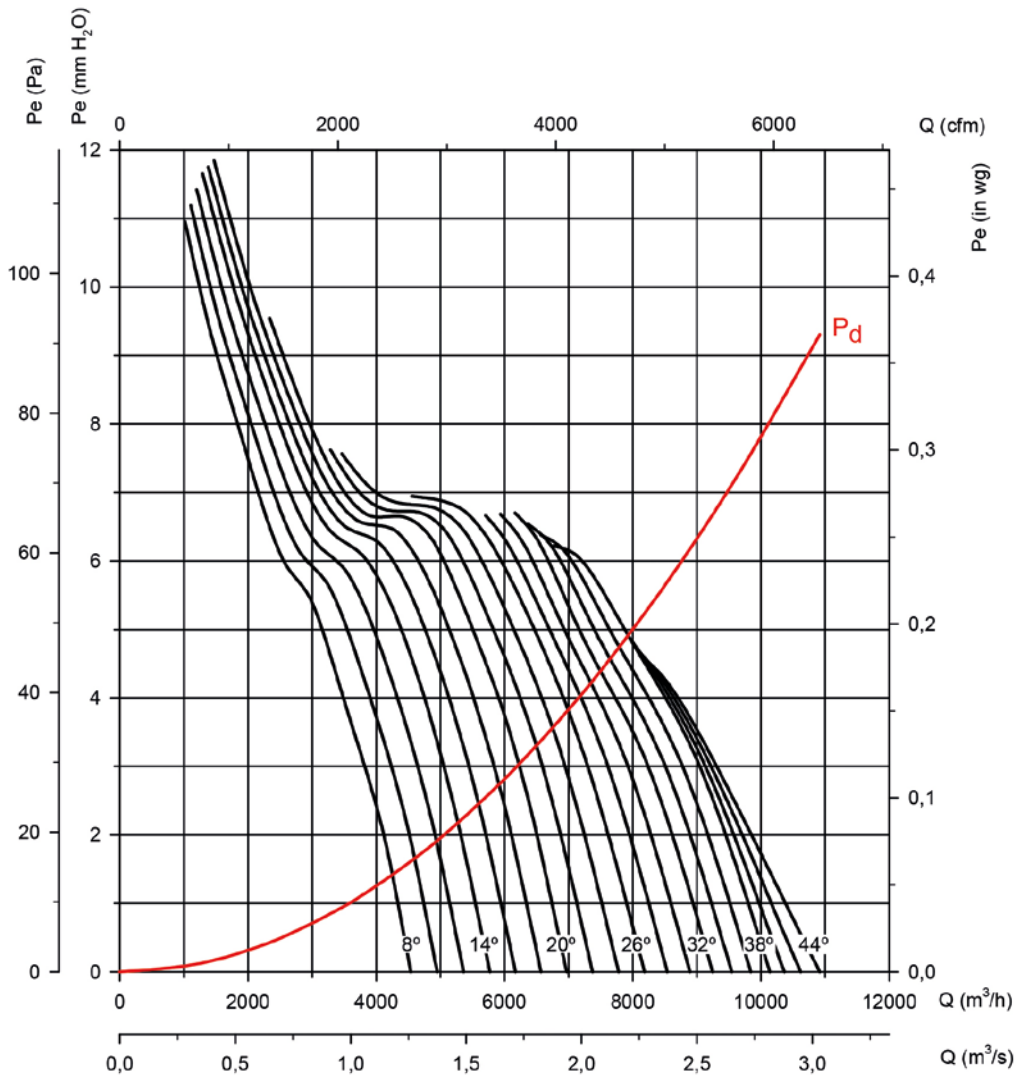

### Puissance absorbée

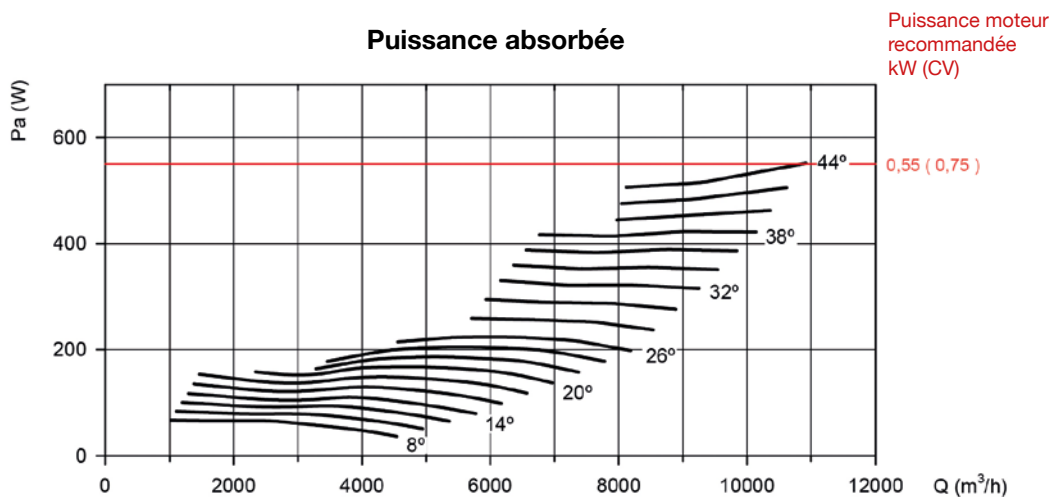

### Courbes caractéristiques

Q= Débit en m<sup>3</sup>/h, m<sup>3</sup>/s et cfm

Pe= Pression statique en mmH<sub>2</sub>O, Pa et inwg

Diamètre de l'hélice en cm : 63

Nombre de pôles du moteur : 4

Nombre de pales : 6

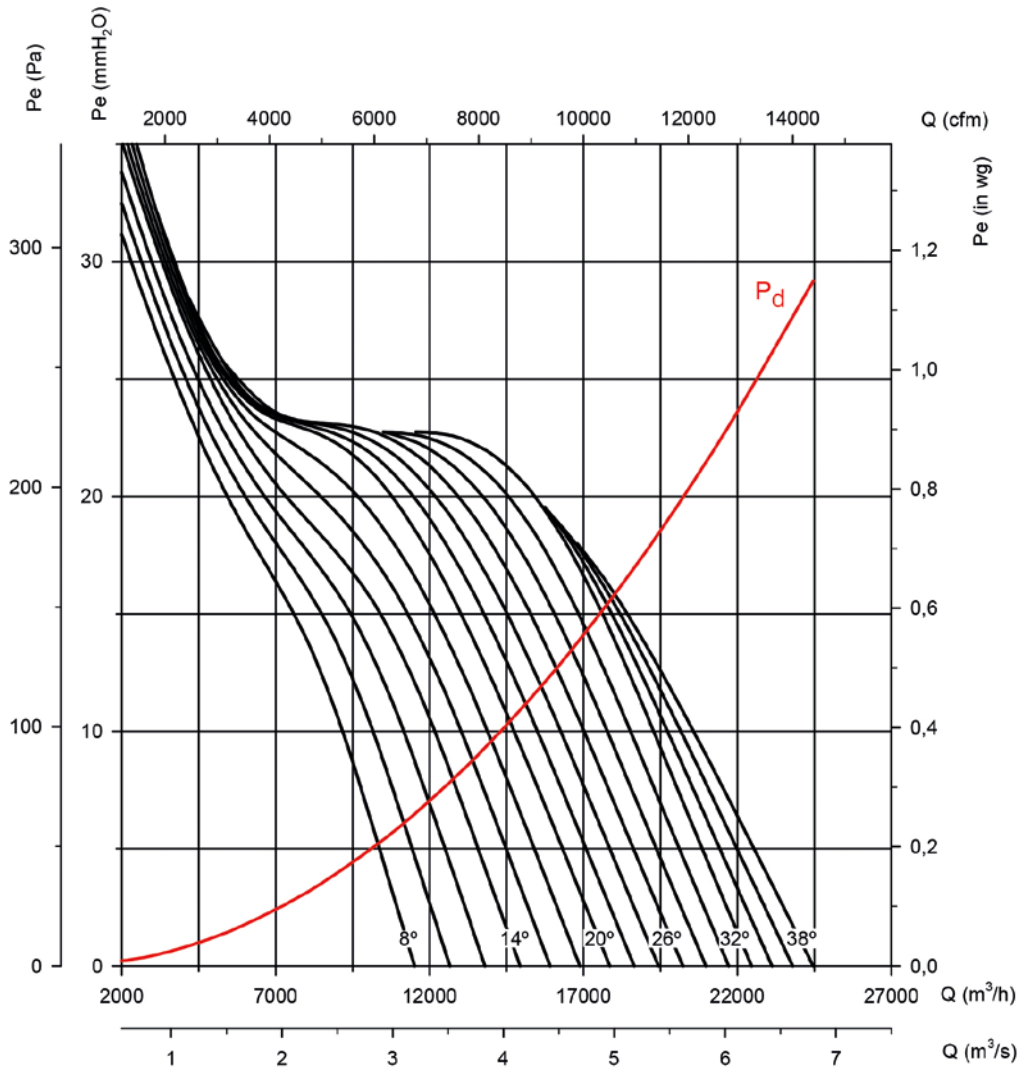

### Puissance absorbée

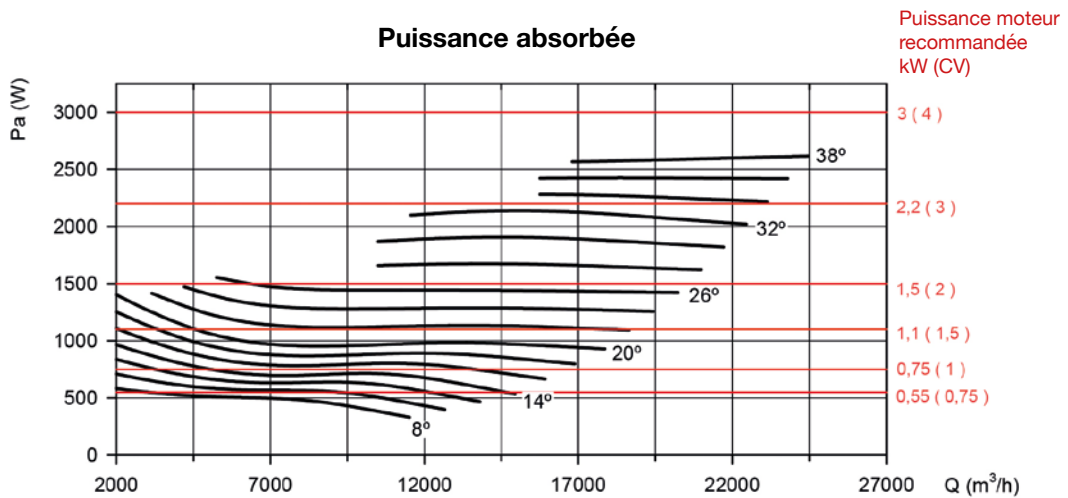



### Courbes caractéristiques

Q= Débit en m<sup>3</sup>/h, m<sup>3</sup>/s et cfm

Pe= Pression statique en mmH<sub>2</sub>O, Pa et inwg

**Diamètre de l'hélice en cm : 63**

**Nombre de pôles du moteur : 6**

**Nombre de pales : 6**

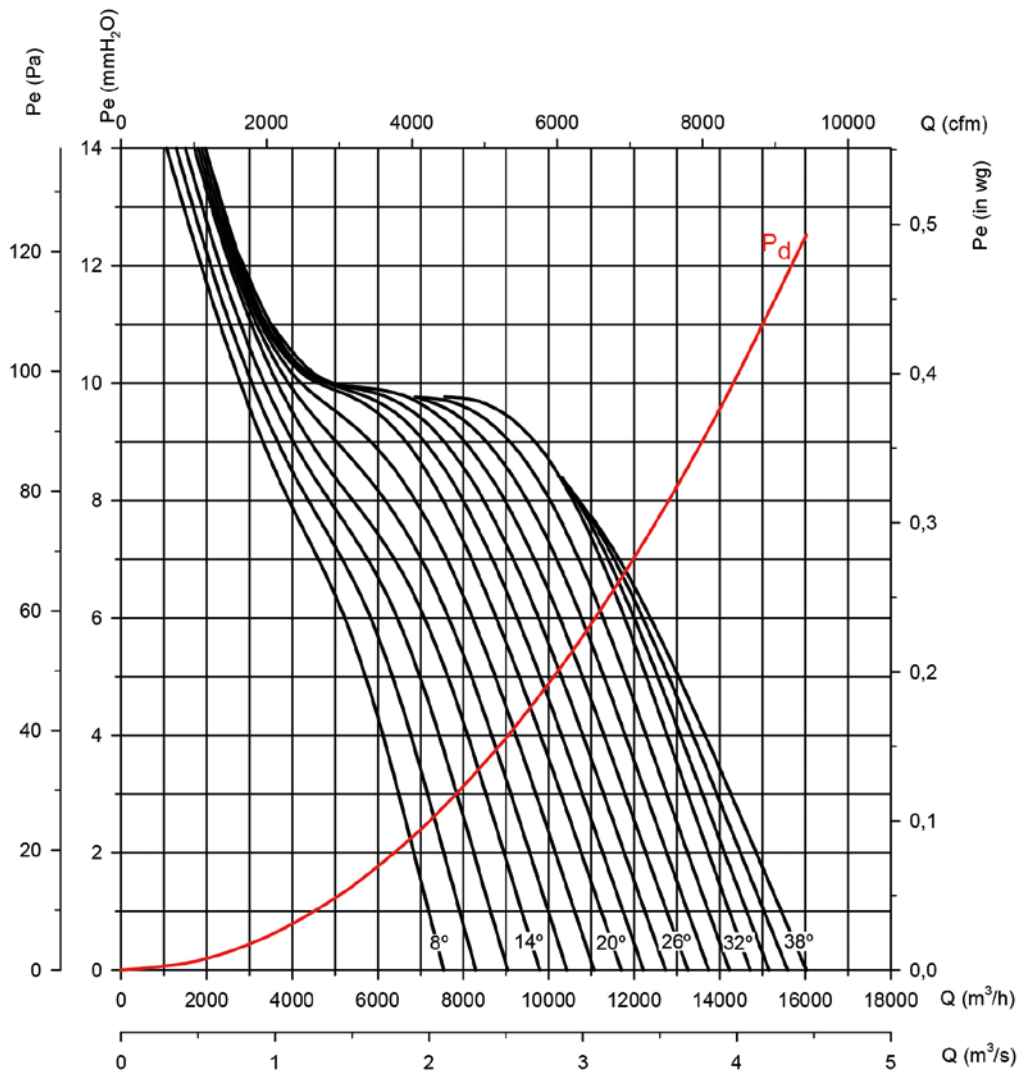

### Puissance absorbée

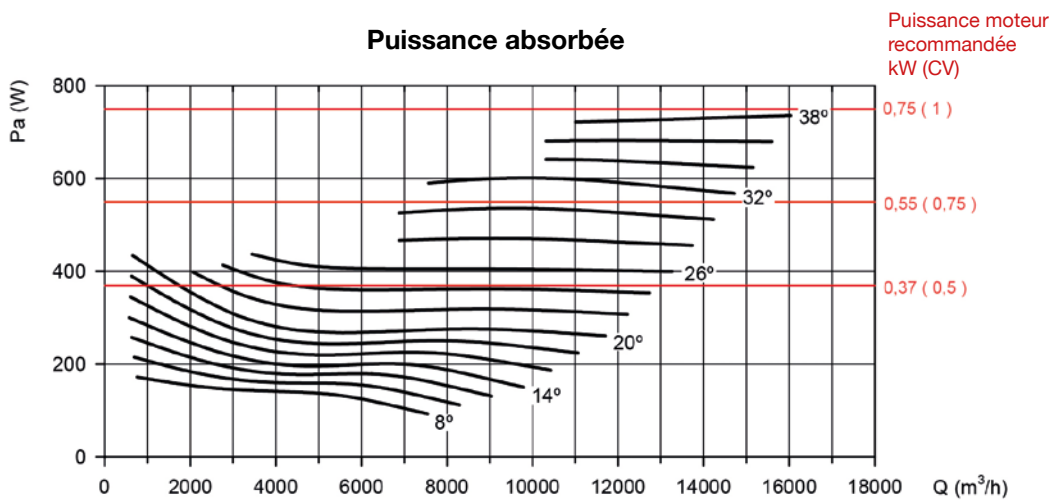



### Courbes caractéristiques

Q= Débit en m<sup>3</sup>/h, m<sup>3</sup>/s et cfm

Pe= Pression statique en mmH<sub>2</sub>O, Pa et inwg

Diamètre de l'hélice en cm : 71

Nombre de pôles du moteur : 4

Nombre de pales : 6

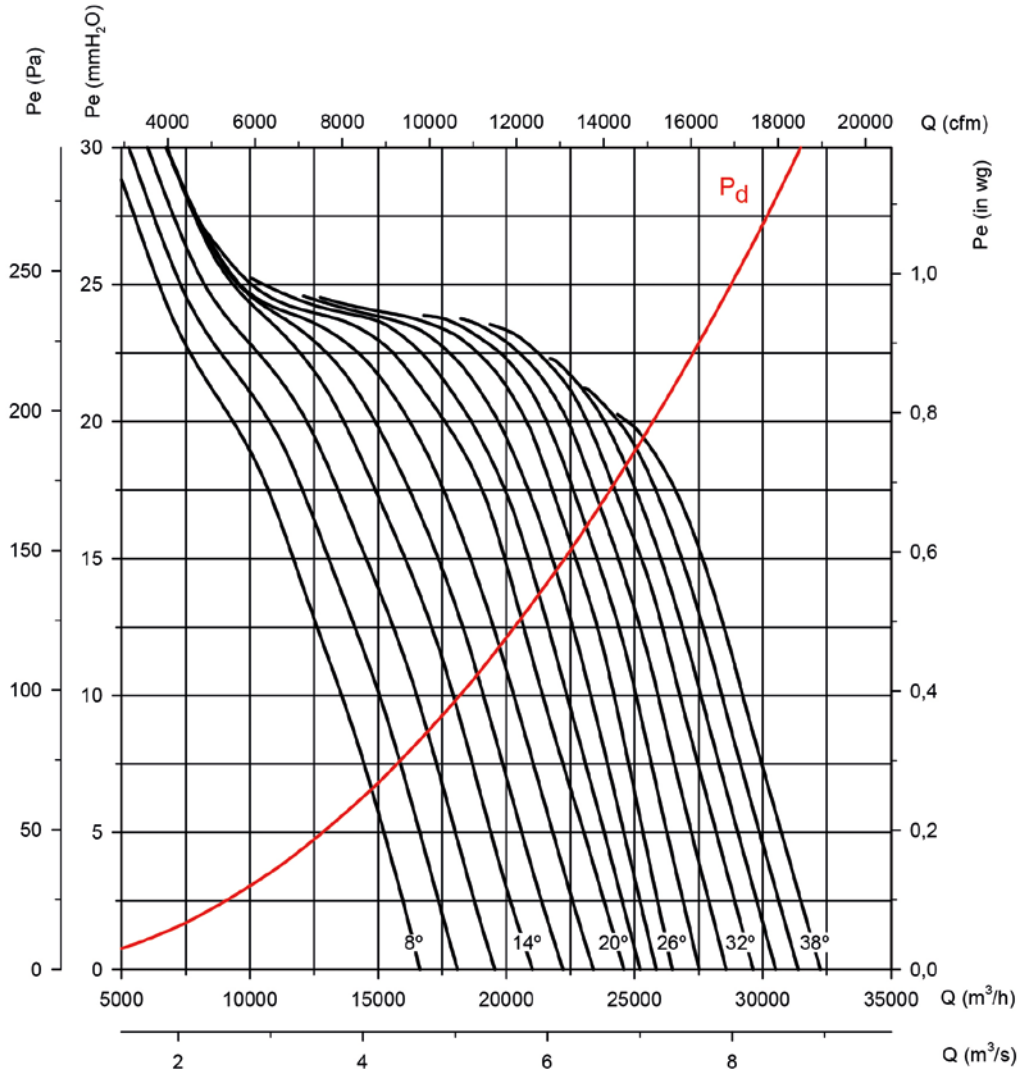

### Puissance absorbée

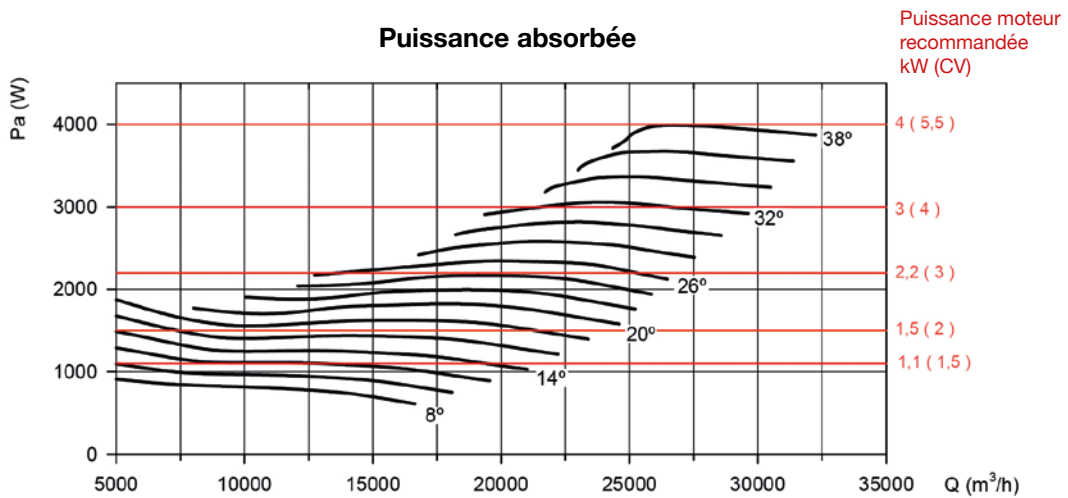

### Courbes caractéristiques

Q= Débit en m<sup>3</sup>/h, m<sup>3</sup>/s et cfm

Pe= Pression statique en mmH<sub>2</sub>O, Pa et inwg

Diamètre de l'hélice en cm : 71

Nombre de pôles du moteur : 6

Nombre de pales : 6

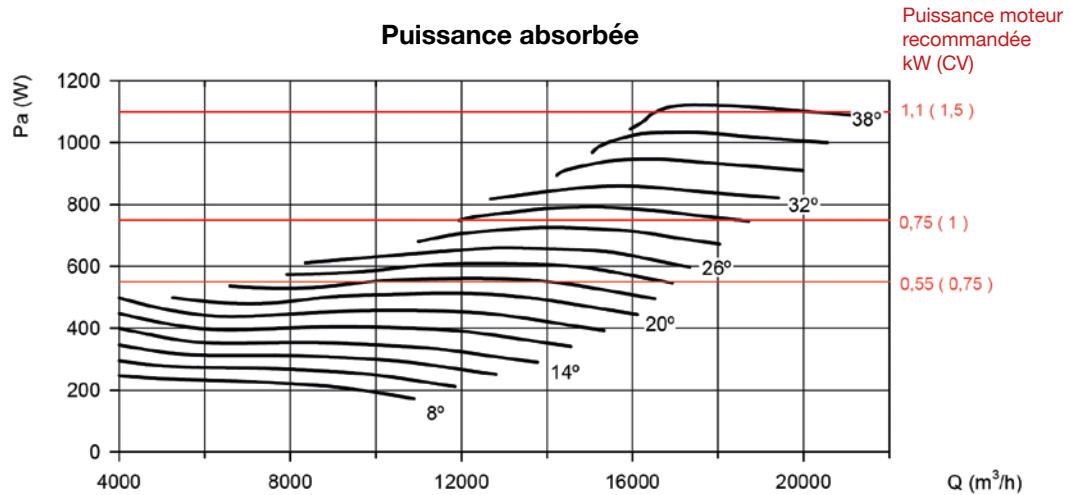
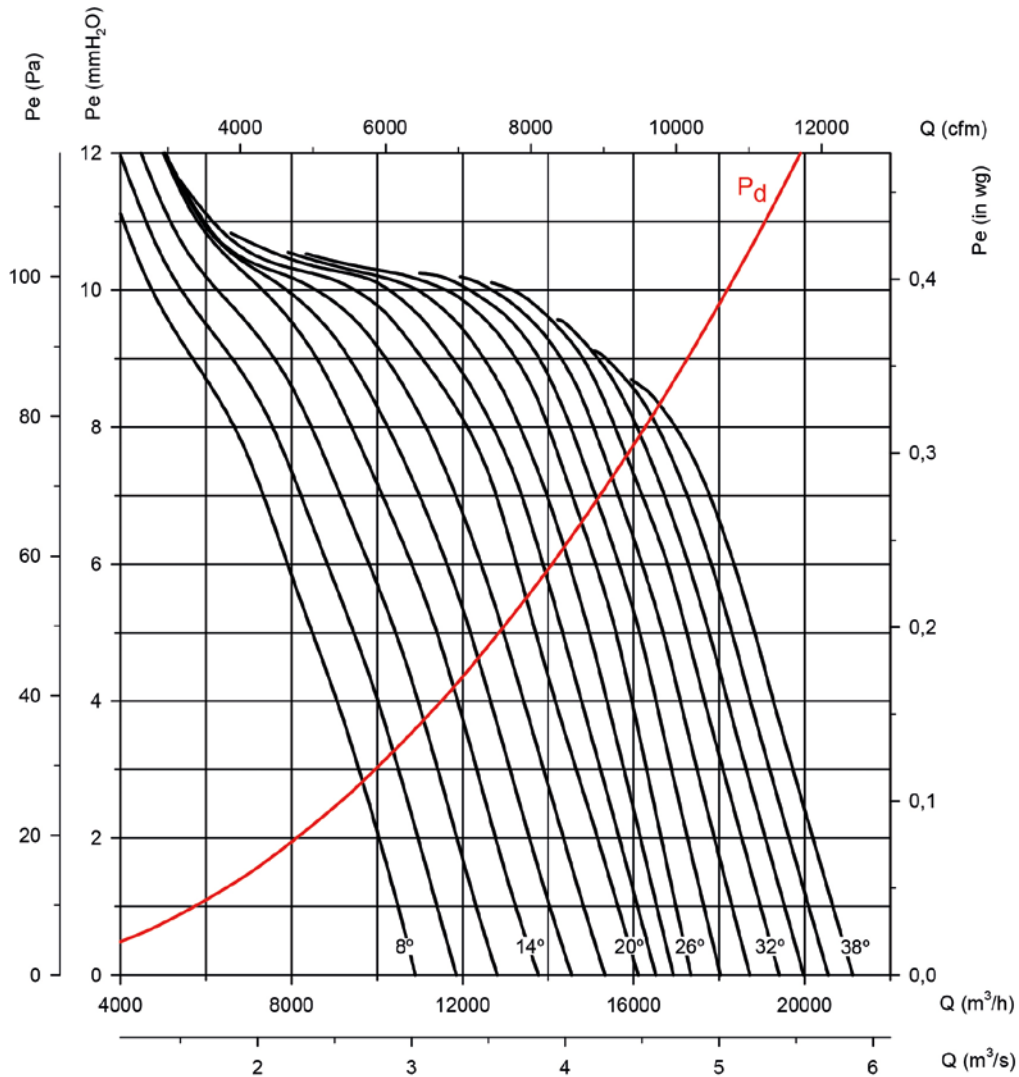

### Courbes caractéristiques

Q= Débit en m<sup>3</sup>/h, m<sup>3</sup>/s et cfm

Pe= Pression statique en mmH<sub>2</sub>O, Pa et inwg

Diamètre de l'hélice en cm : 80

Nombre de pôles du moteur : 4

Nombre de pales : 6

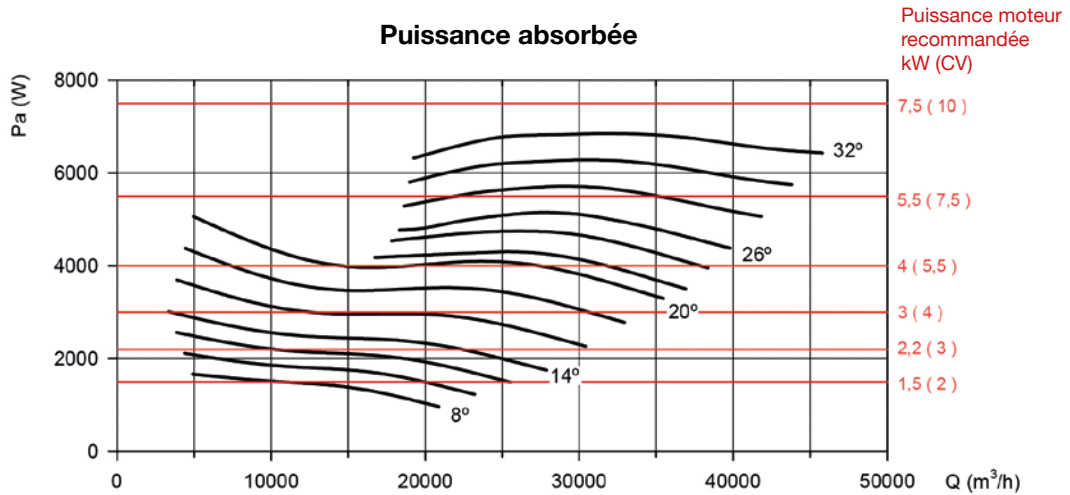
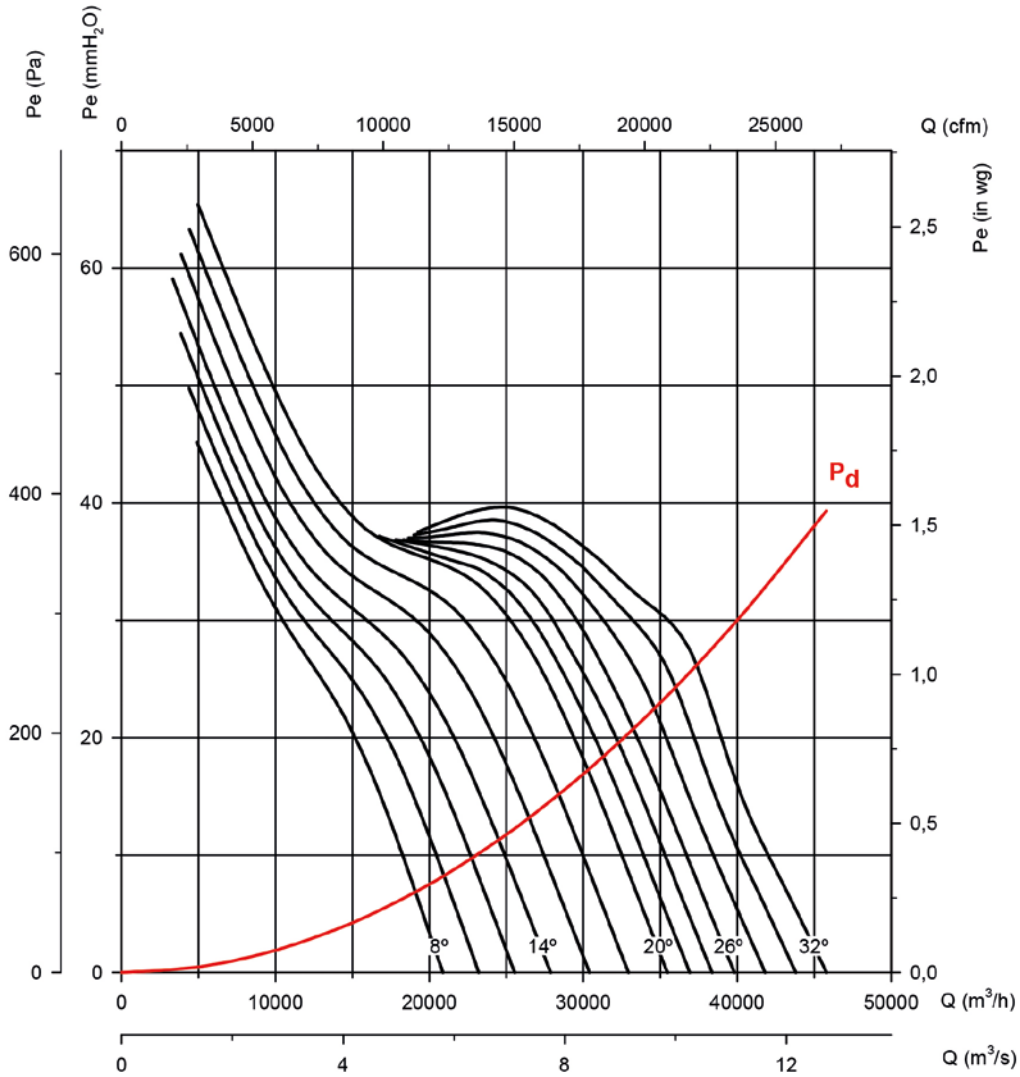

### Courbes caractéristiques

Q= Débit en m<sup>3</sup>/h, m<sup>3</sup>/s et cfm

Pe= Pression statique en mmH<sub>2</sub>O, Pa et inwg

Diamètre de l'hélice en cm : 80

Nombre de pôles du moteur : 6

Nombre de pales : 6

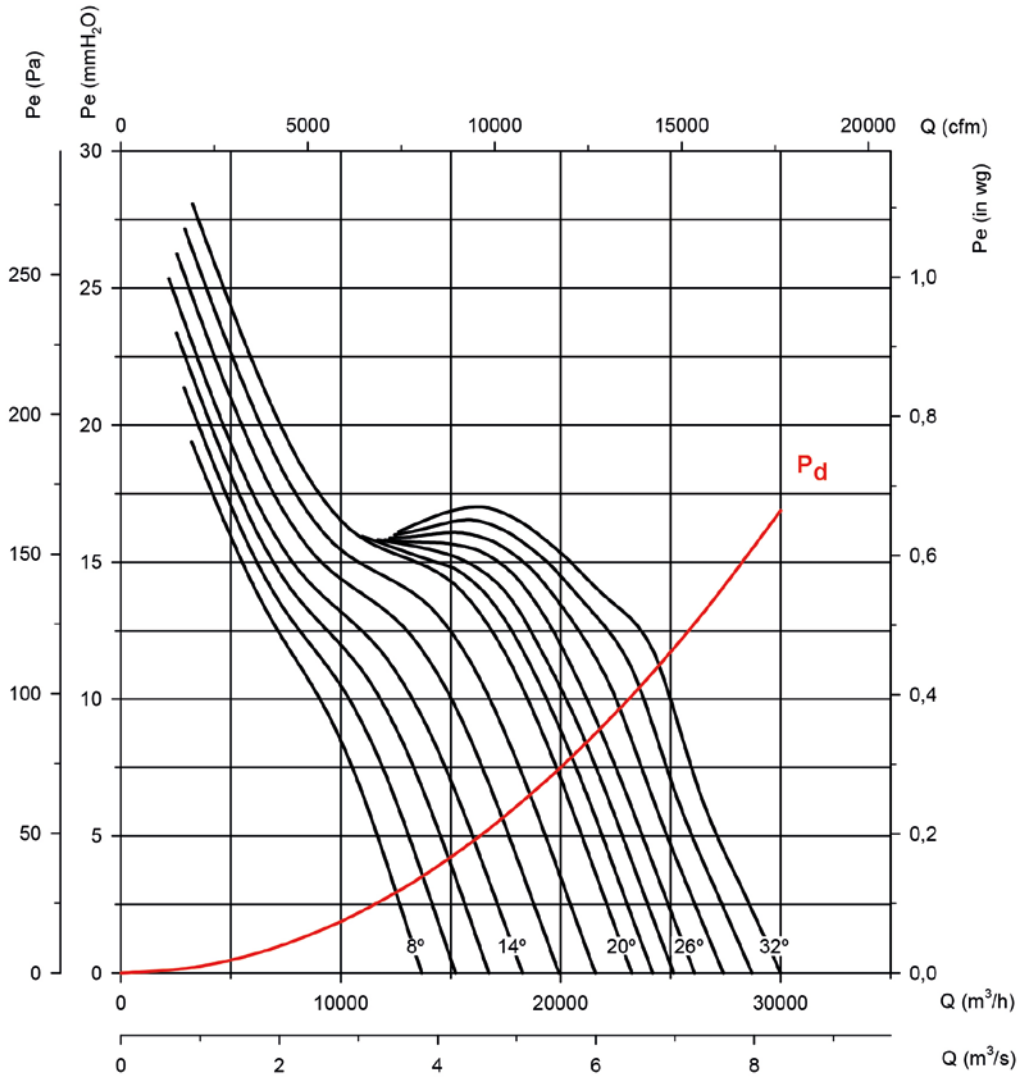

### Puissance absorbée

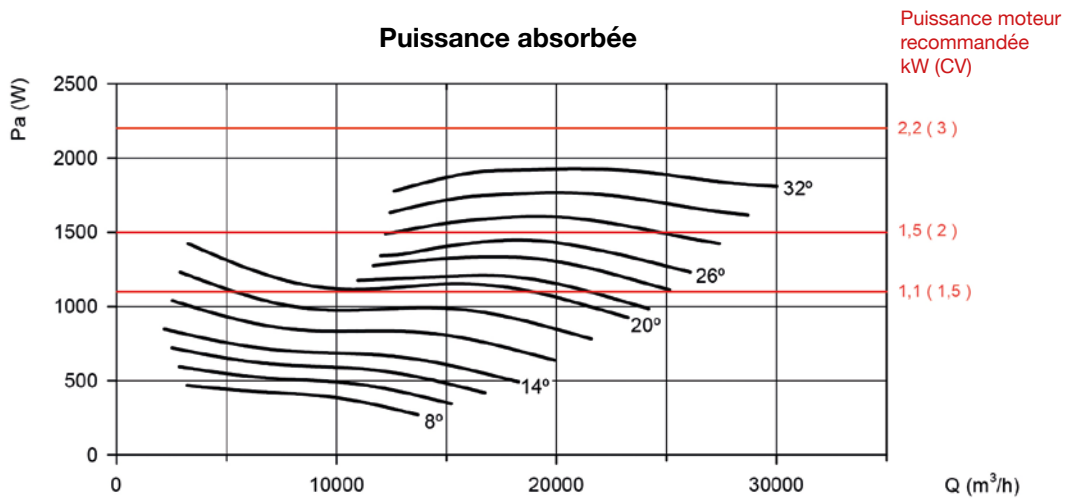

### Courbes caractéristiques

Q= Débit en m³/h, m³/s et cfm

Pe= Pression statique en mmH₂O, Pa et inwg

Diamètre de l'hélice en cm : 90

Nombre de pôles du moteur : 4

Nombre de pales : 6

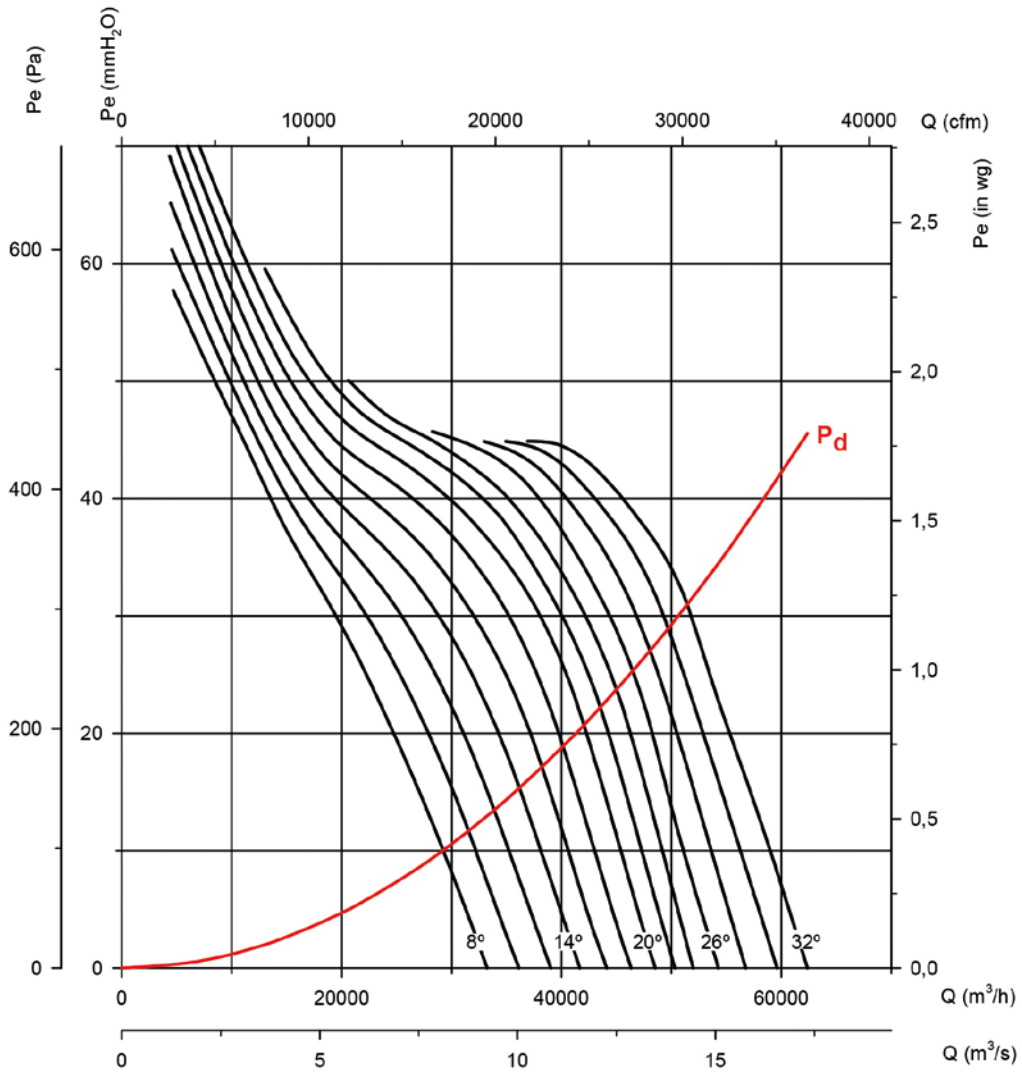

### Puissance absorbée

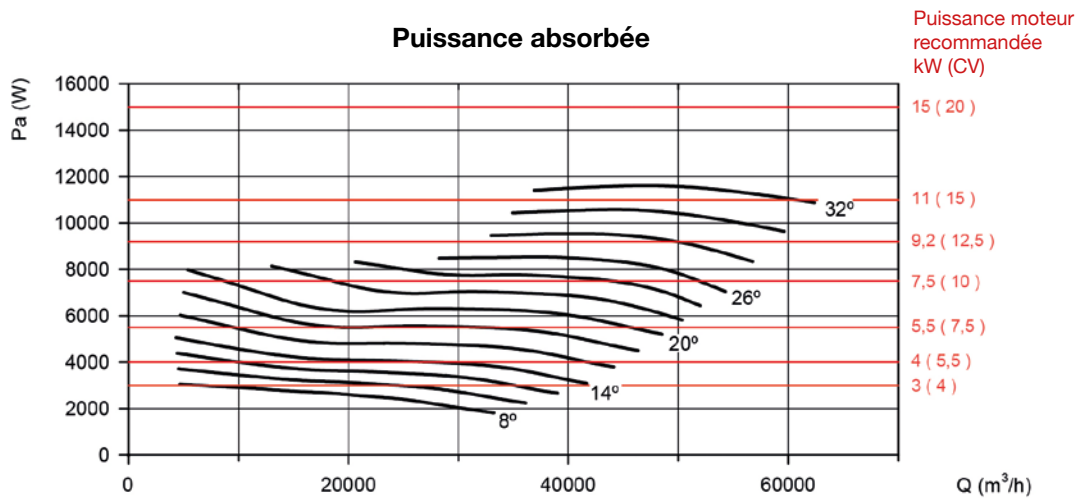

### Courbes caractéristiques

Q= Débit en m<sup>3</sup>/h, m<sup>3</sup>/s et cfm

Pe= Pression statique en mmH<sub>2</sub>O, Pa et inwg

**Diamètre de l'hélice en cm : 90**

**Nombre de pôles du moteur : 6**

**Nombre de pales : 6**

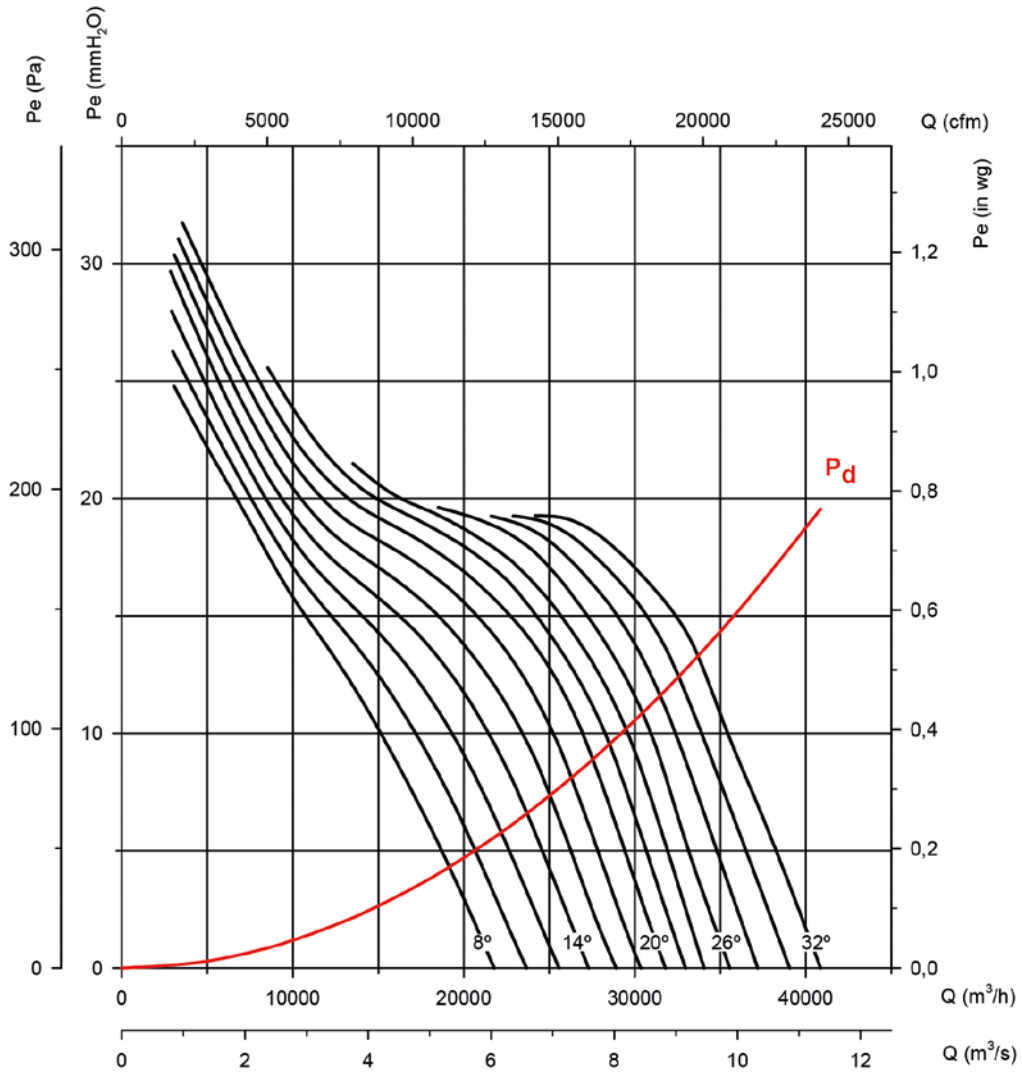

### Puissance absorbée

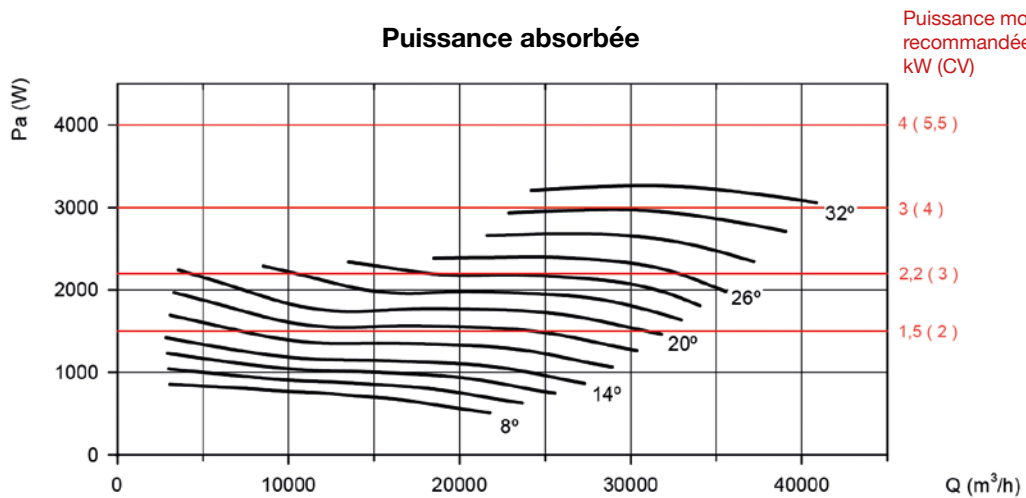

### Courbes caractéristiques

Q= Débit en m³/h, m³/s et cfm

Pe= Pression statique en mmH₂O, Pa et inwg

**Diamètre de l'hélice en cm : 100    Nombre de pôles du moteur : 4    Nombre de pales : 6**

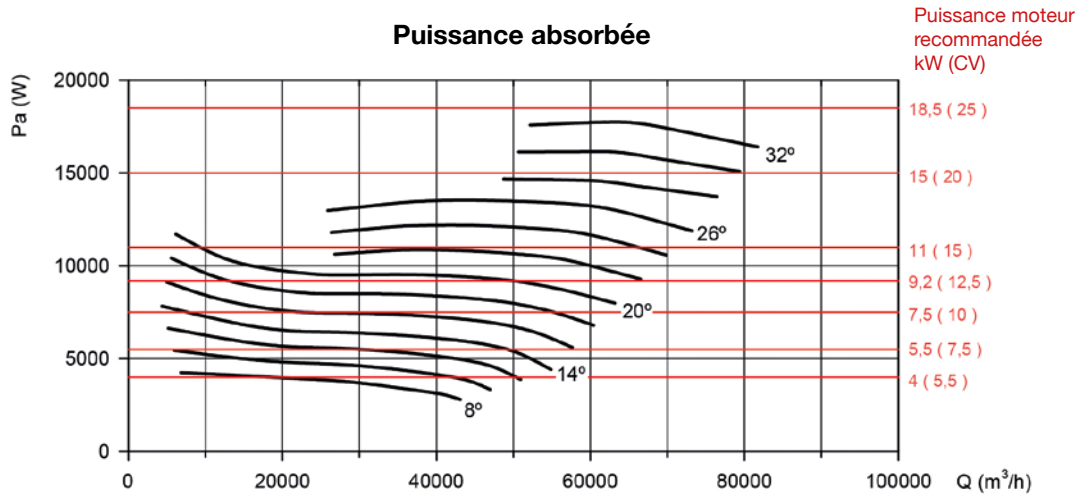
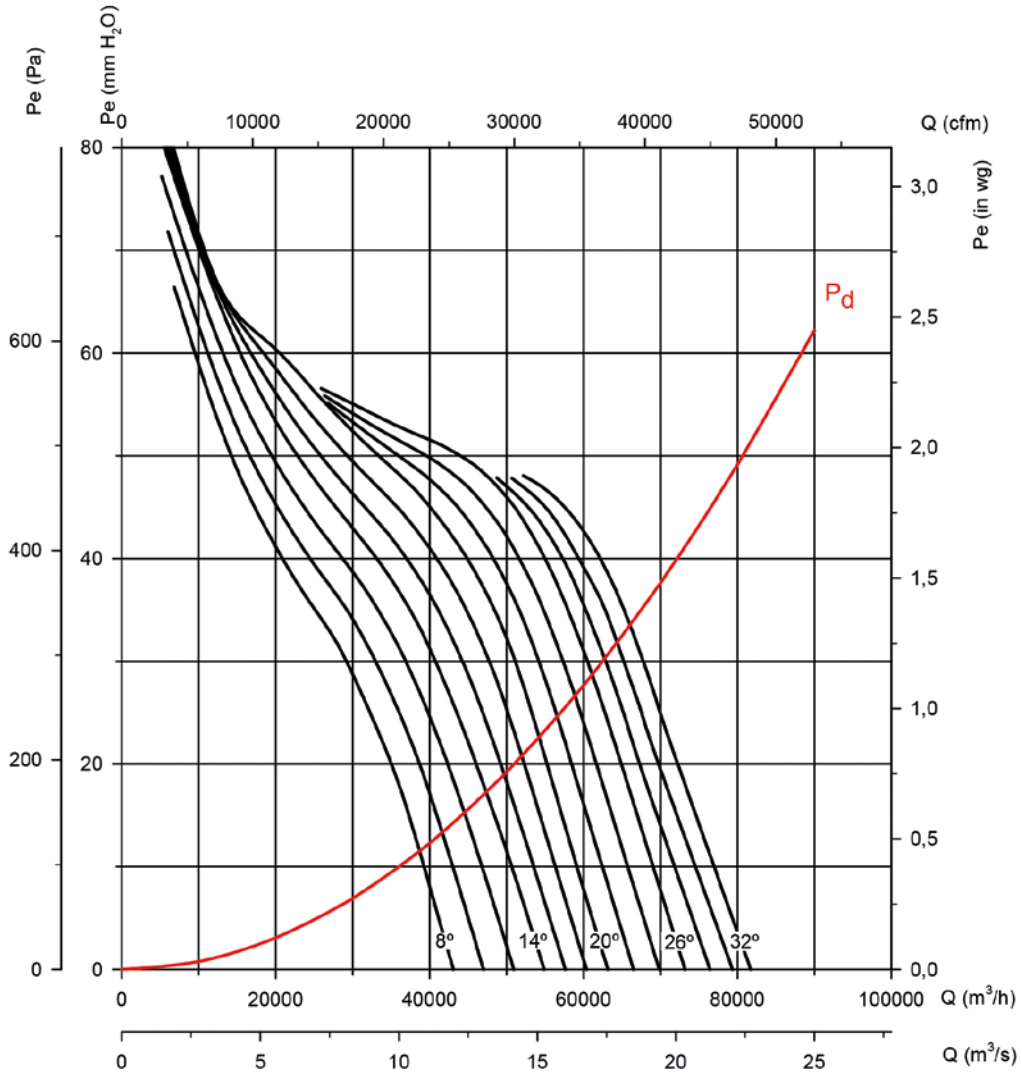



### Courbes caractéristiques

Q= Débit en m<sup>3</sup>/h, m<sup>3</sup>/s et cfm

Pe= Pression statique en mmH<sub>2</sub>O, Pa et inwg

Diamètre de l'hélice en cm : 100

Nombre de pôles du moteur : 6

Nombre de pales : 6

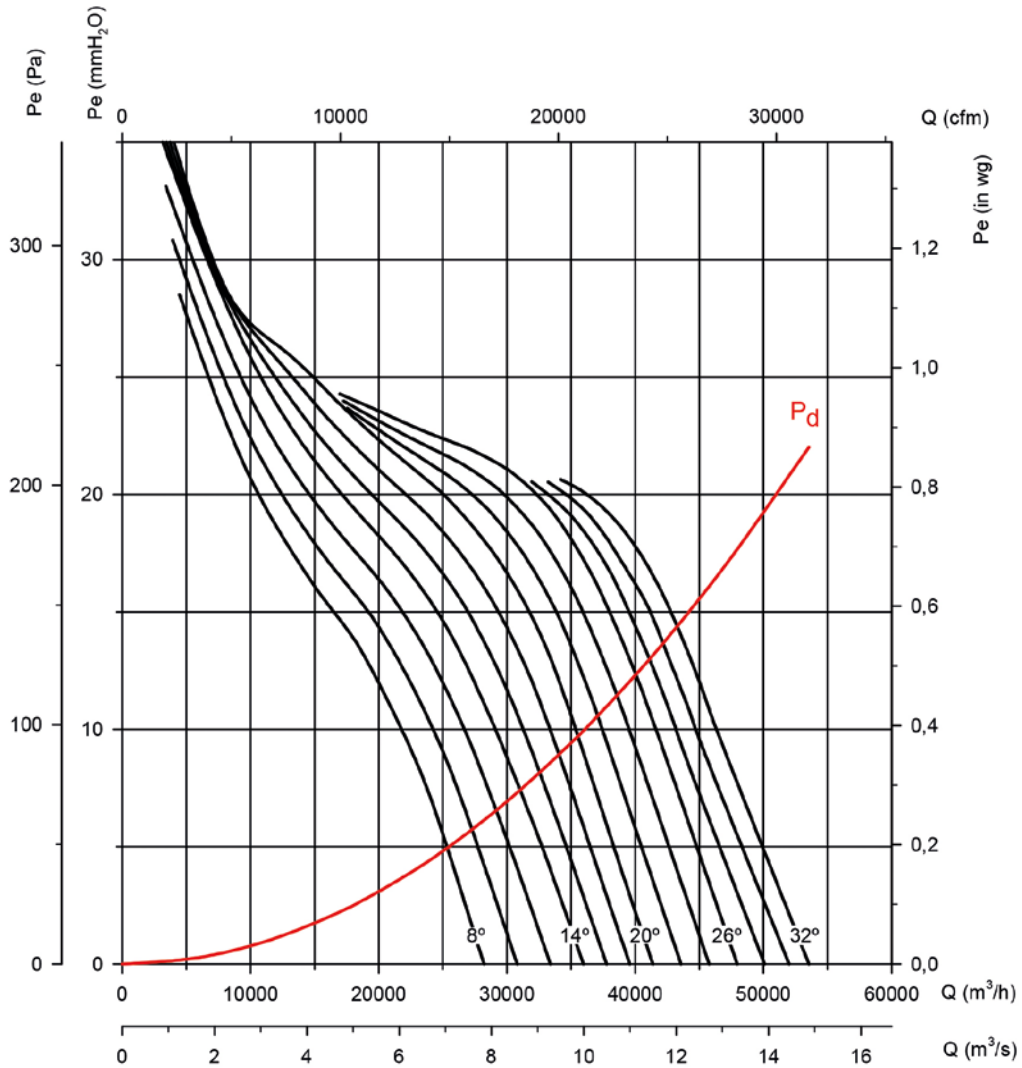

### Puissance absorbée

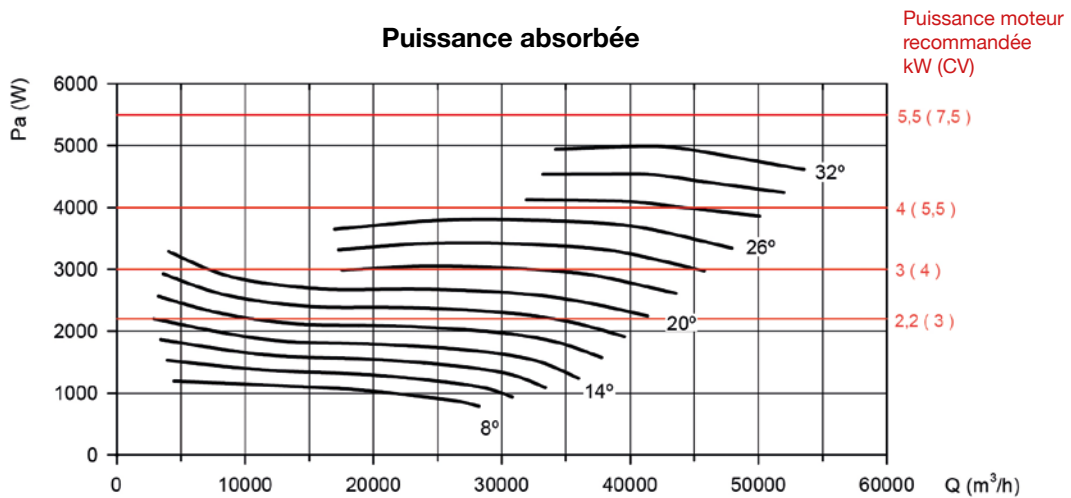

### Courbes caractéristiques

Q= Débit en m<sup>3</sup>/h, m<sup>3</sup>/s et cfm

Pe= Pression statique en mmH<sub>2</sub>O, Pa et inwg

**Diamètre de l'hélice en cm : 125    Nombre de pôles du moteur : 4    Nombre de pales : 6**

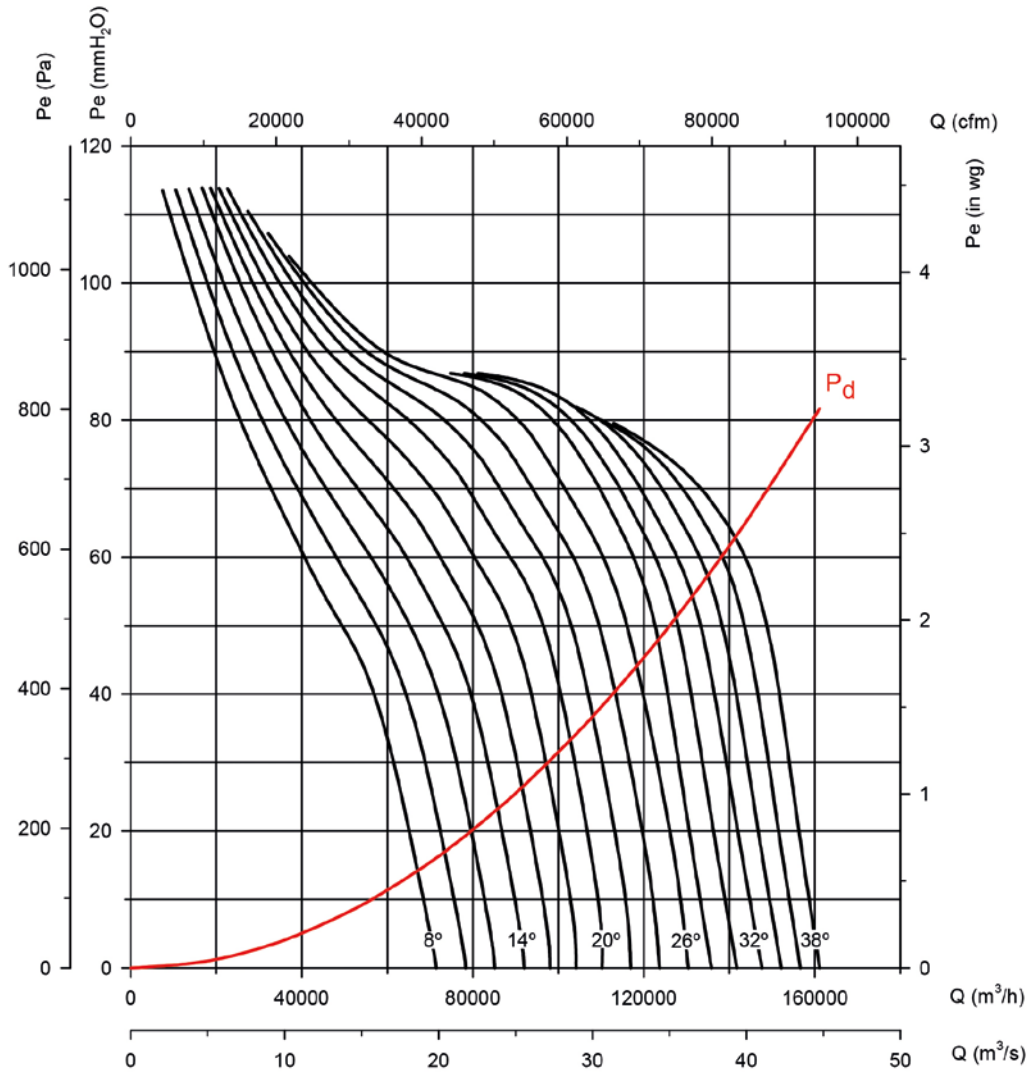

### Puissance absorbée

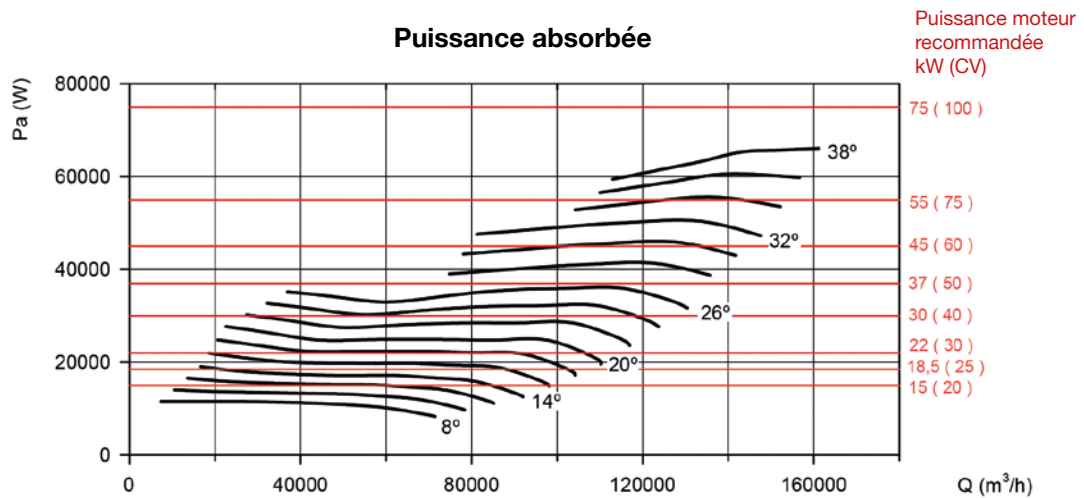

### Courbes caractéristiques

Q= Débit en m<sup>3</sup>/h, m<sup>3</sup>/s et cfm

Pe= Pression statique en mmH<sub>2</sub>O, Pa et inwg

**Diamètre de l'hélice en cm : 125    Nombre de pôles du moteur : 4    Nombre de pales : 9**

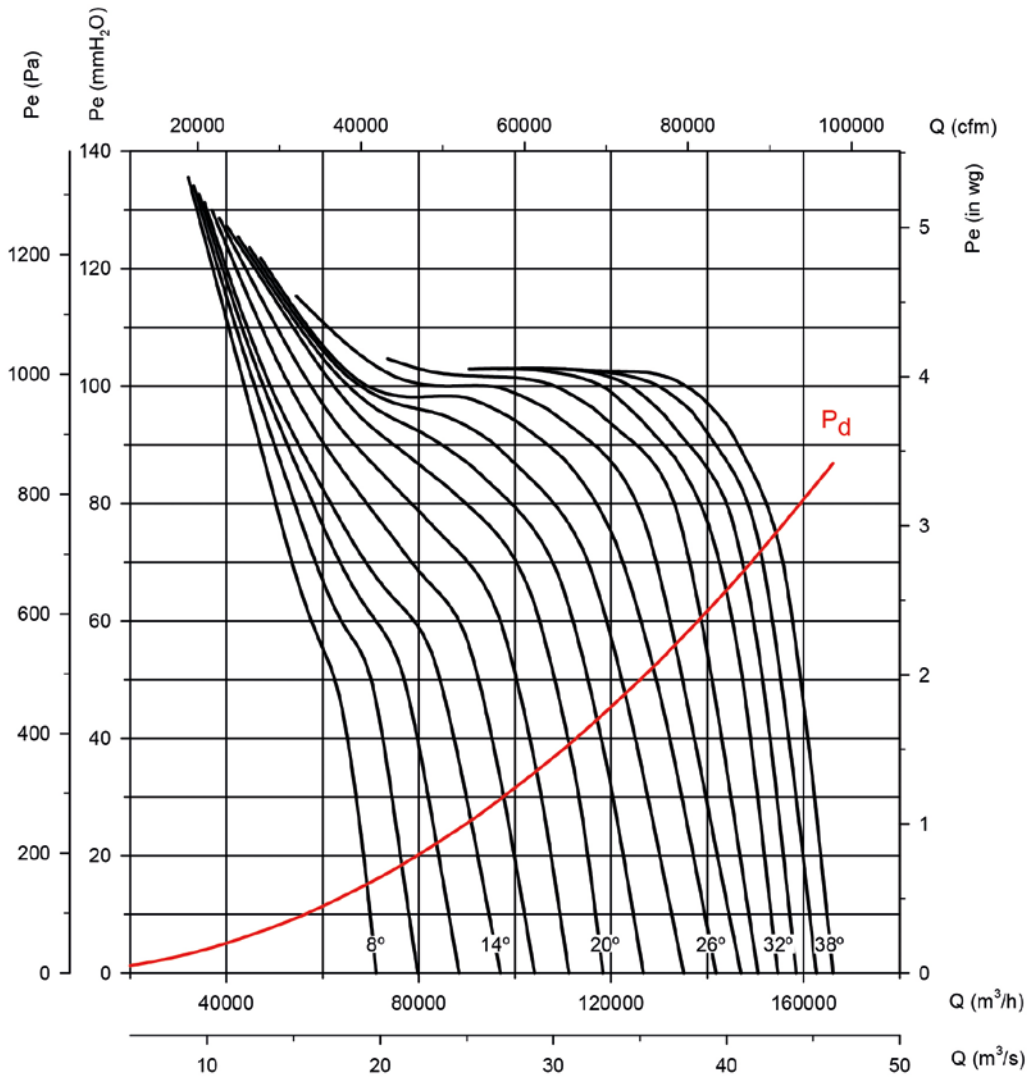

### Puissance absorbée

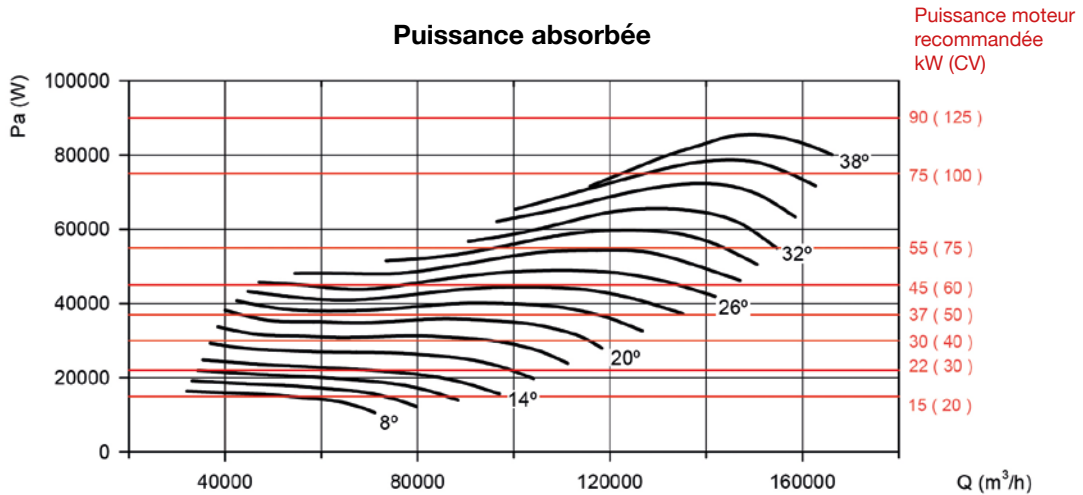

### Courbes caractéristiques

Q= Débit en m<sup>3</sup>/h, m<sup>3</sup>/s et cfm

Pe= Pression statique en mmH<sub>2</sub>O, Pa et inwg

**Diamètre de l'hélice en cm : 125    Nombre de pôles du moteur : 6    Nombre de pales : 6**

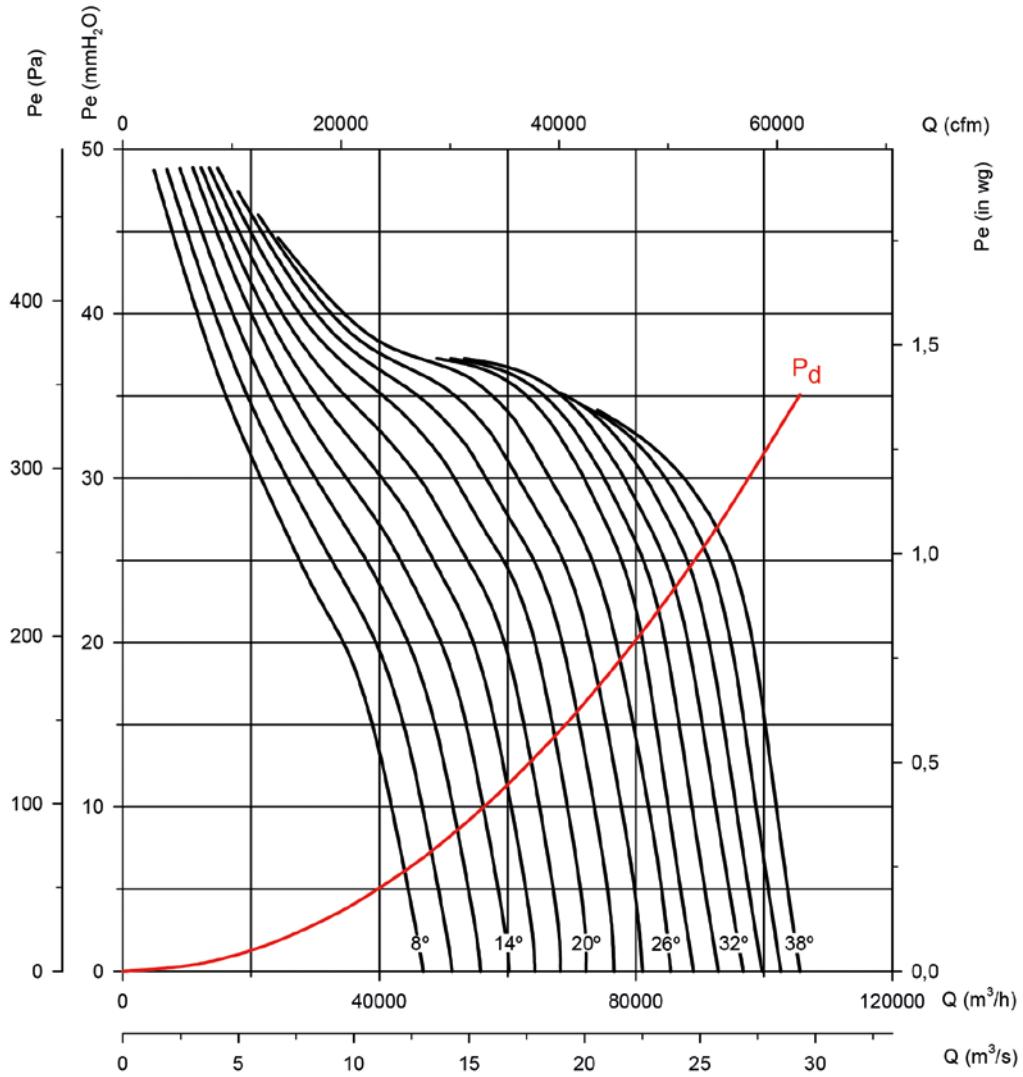

### Puissance absorbée

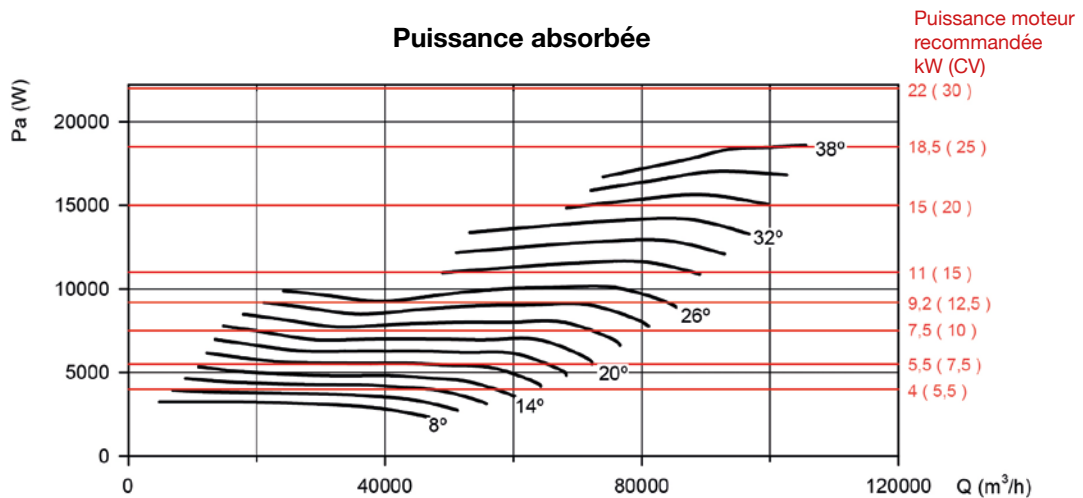

### Courbes caractéristiques

Q= Débit en m<sup>3</sup>/h, m<sup>3</sup>/s et cfm

Pe= Pression statique en mmH<sub>2</sub>O, Pa et inwg

Diamètre de l'hélice en cm : 125

Nombre de pôles du moteur : 6

Nombre de pales : 9

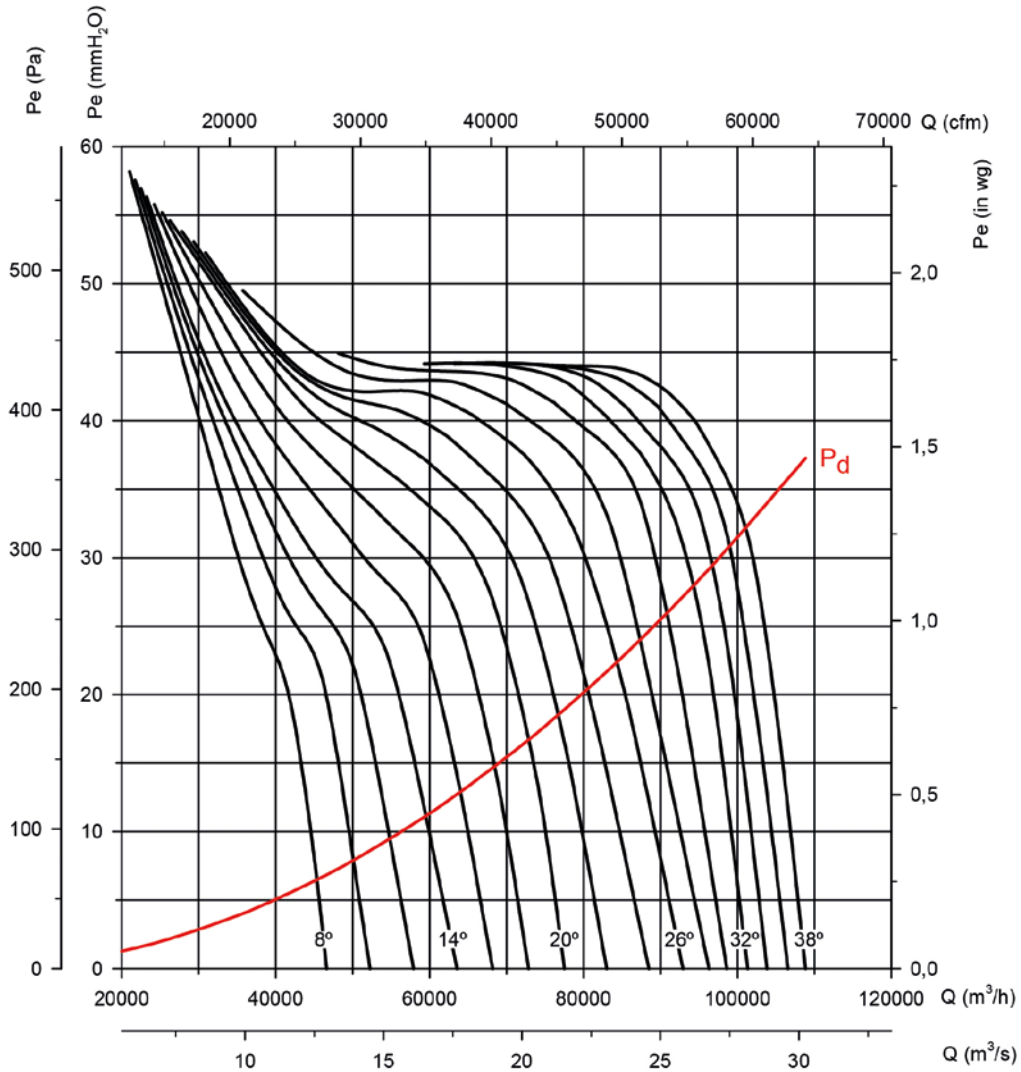

### Puissance absorbée

