

CRF/EW

Extracteurs centrifuges de toiture silencieux, équipés d'un moteur à rotor extérieur EC Technology



Extracteurs de toiture centrifuges à faible bruit avec moteur à rotor externe EC Technology et potentiomètre de régulation de vitesse compris.

- Monophasé 230 V 50/60 Hz y triphasé 400 V 50/60 Hz.
- Température de fonctionnement : -25 °C +50 °C.

Ventilateur :

- Construction en tôle d'acier galvanisée.
- Turbine à réaction construite en matériel plastique.
- Grille de protection contre les oiseaux.
- Corps rabattable pour faciliter l'inspection et l'entretien.

Finition :

- Anticorrosif avec tôle d'acier galvanisé.

Moteur :

- Nouveaux moteurs EC de rotor extérieur, d'haute efficacité et réglables avec signal 0-10 V. Protection IP54.



Code de commande

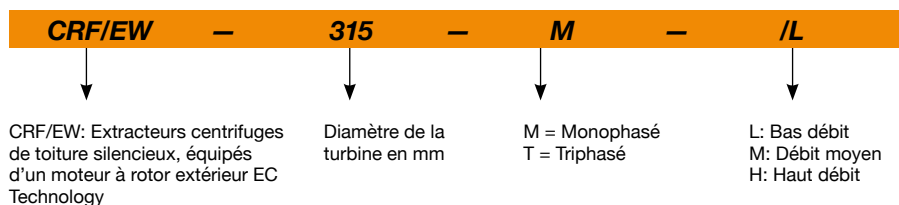

Caractéristiques techniques

Modèle	Vitesse max. (tr/min)	Intensité maximale admissible (A)		Puissance électrique max. (kW)	Débit maximum (m³/h)	NPS sur vitesse maximum dB (A)*		Poids approx. (Kg)	According ErP
		230V	400V			Aspiration	Refoulement		
CRF/EW-190-M	3570	1,01		0,127	718	42	45	10	2018
CRF/EW-250-M	2850	1,35		0,180	1553	44	47	12	2018
CRF/EW-315-M/L	1920	1,35		0,175	2223	35	38	16	2018
CRF/EW-315-M/H	2377	2,00		0,450	2597	49	52	18	2018
CRF/EW-400-M/M	1550	2,00		0,460	3811	45	48	27	2018
CRF/EW-400-M/H	1700	4,70		0,750	5202	49	52	28	2018
CRF/EW-400-T	2000		1,68	0,950	5573	51	58	29	2018
CRF/EW-500-M	1200	4,80		0,720	6831	43	49	48	2018
CRF/EW-500-T/L	1250		2,00	1,150	7401	48	54	50	2018

* Les valeurs des niveaux sonores sont des pressions en dB(A) mesurées à 6 mètres et aux 2/3 du débit maximal (2/3 Qmax).



Erp. (Energy Related Products)

Contenu de la Directive 2009/125/EC téléchargeable depuis le site web de SODECA ou programme de sélection QuickFan

Caractéristiques acoustiques

Spectre de puissance acoustique Lw(A) en dB(A) par bande de fréquence en hertz

Valeurs prises à l'aspiration aux 2/3 du débit maximal (2/3 Qmax).

	63	125	250	500	1000	2000	4000	8000
190-M	28	45	51	58	60	61	57	52
250-M	34	49	55	60	62	61	59	50
315-M/L	29	51	48	53	53	51	47	40
315-M/H	46	61	63	66	65	66	61	55
400-M/M	46	60	57	63	61	59	54	57
400-M/H	39	63	62	68	65	63	58	60
400-T	40	53	65	71	68	68	63	63
500-M	41	55	56	60	62	61	57	50
500-T/L	45	57	60	65	65	65	62	56

Valeurs prises au refoulement aux 2/3 du débit maximal (2/3 Qmax).

	63	125	250	500	1000	2000	4000	8000
190-M	31	48	54	61	63	64	60	55
250-M	37	52	58	63	65	64	62	53
315-M/L	32	54	51	56	56	54	50	43
315-M/H	49	64	66	69	68	69	64	58
400-M/M	49	63	60	66	64	62	57	60
400-M/H	42	66	65	71	68	66	61	63
400-T	45	56	68	73	78	76	70	66
500-M	43	56	59	67	69	65	59	53
500-T/L	46	59	63	71	75	69	65	59

Dimensions mm

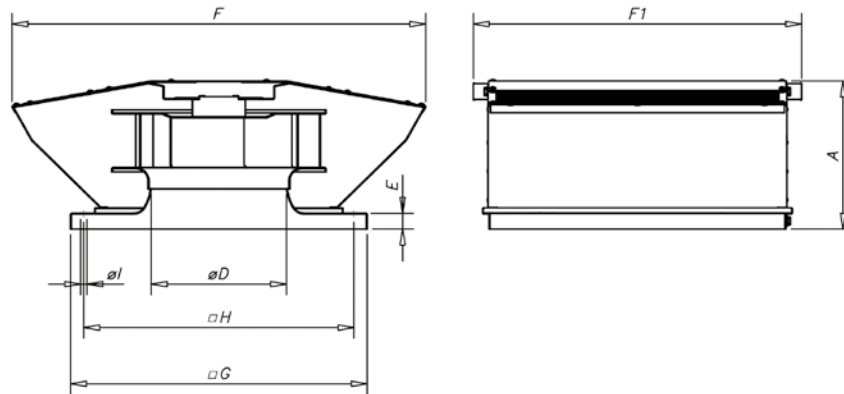

	A	ØD*	E	F	F1	G	H	øI
CRF/EW-190	185	124	30	477	420	355	305	12
CRF/EW-250	190	165	30	518	465	400	350	12
CRF/EW-315	277	204	30	701	515	450	400	12
CRF/EW-400	365	257	30	850	622	560	510	12
CRF/EW-500	426	321	30	1137	775	710	660	12

* Diamètre nominal recommandé pour la tuyauterie

Accessoires



INT



RM



PA

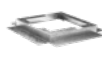

MS



PT



SI-CO2 IND



SI-TEMP IND



SI-TEMP+HUMEDAD



SI-HUMEDAD



SI-MF



SI-PRESIÓN

Courbes caractéristiques

Q= Débit en m³/h, m³/s et cfm

Pe= Pression statique en mmH₂O, Pa et inwg

CRF/EW-190-M

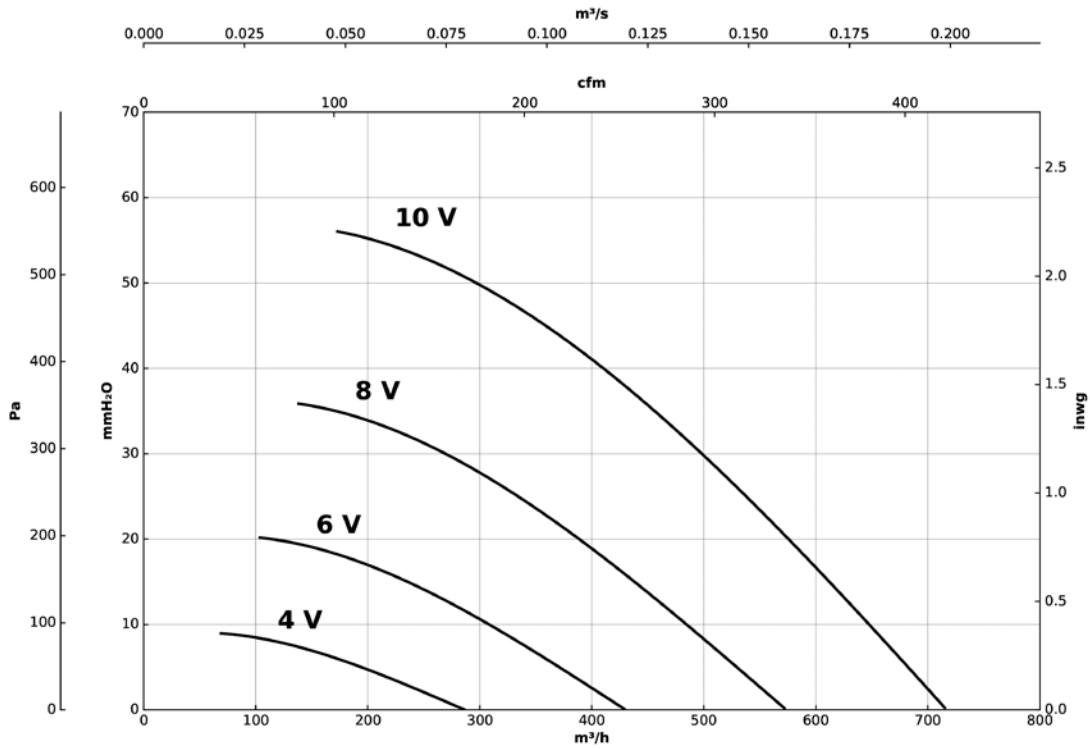

CRF/EW-250-M

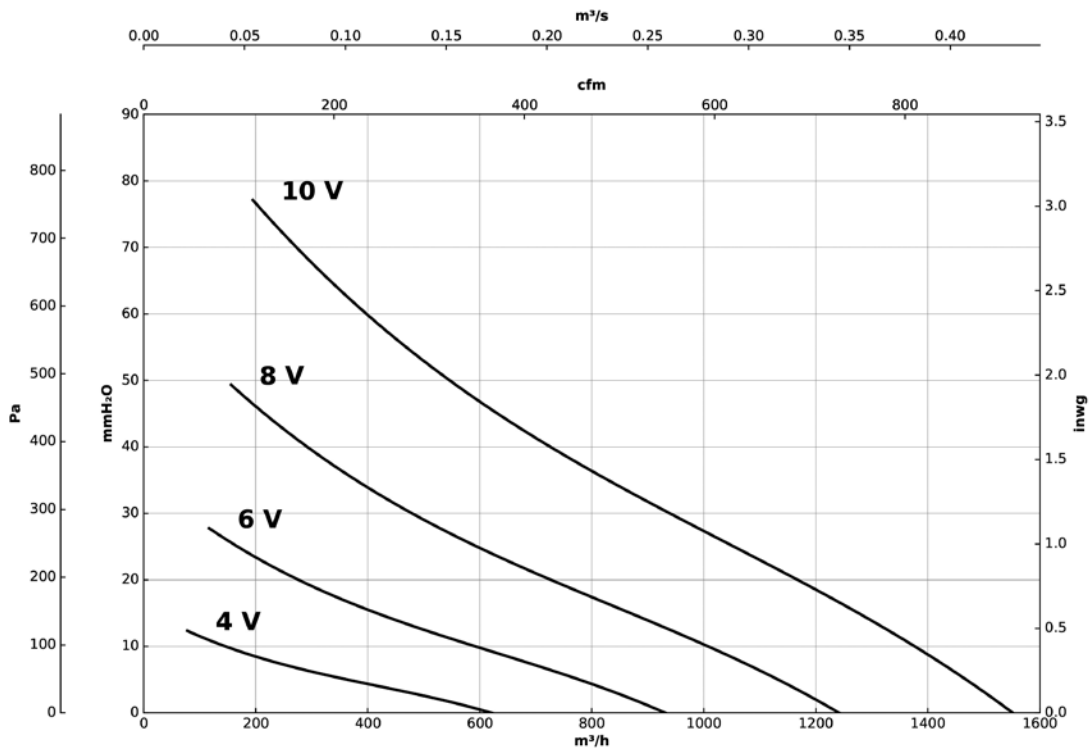

Courbes caractéristiques

Q= Débit en m³/h, m³/s et cfm

Pe= Pression statique en mmH₂O, Pa et inwg

CRF/EW-315-M/L

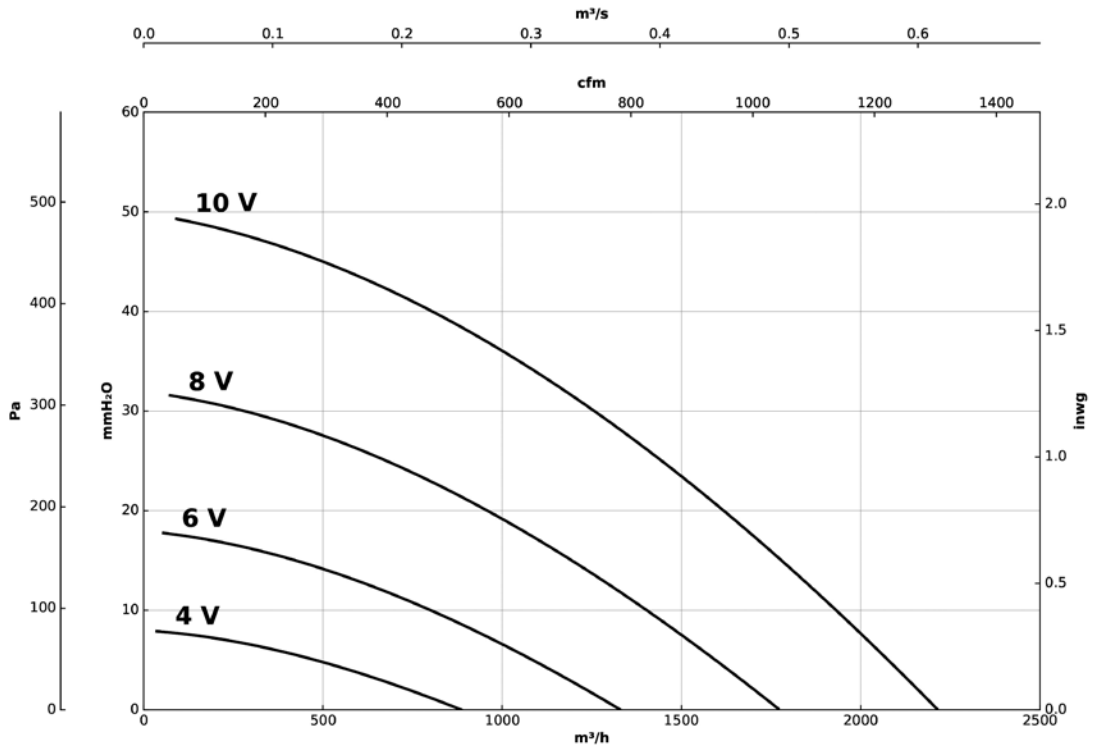

CRF/EW-315-M/H

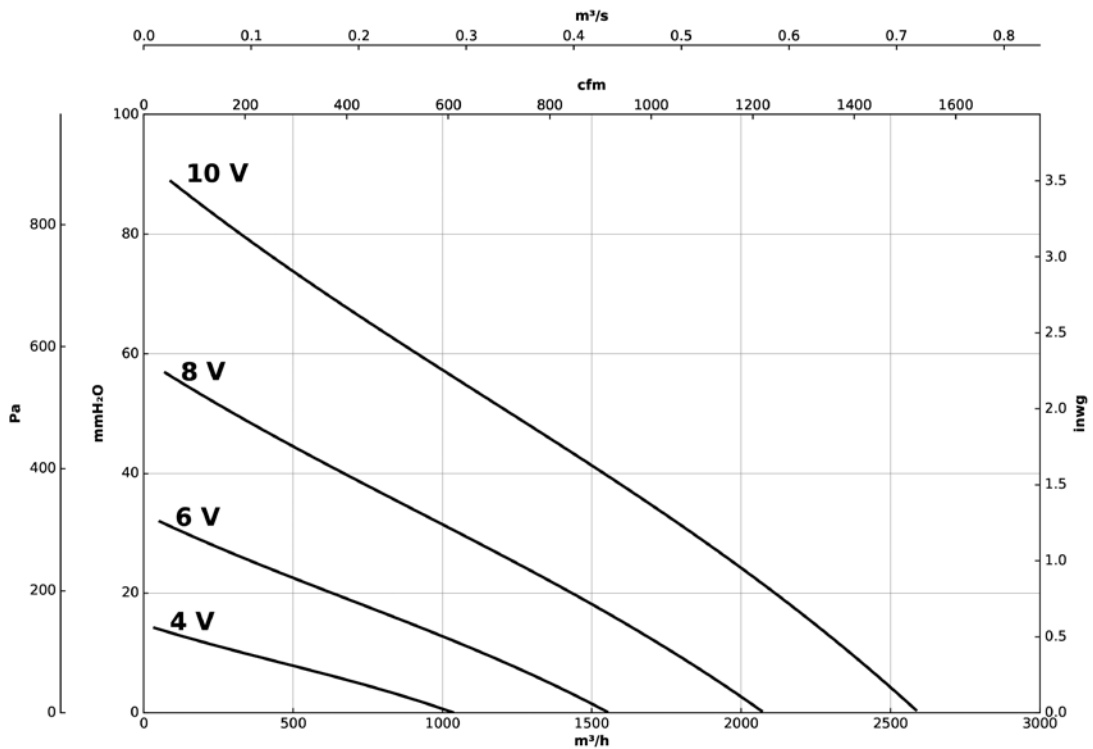

Courbes caractéristiques

Q= Débit en m³/h, m³/s et cfm

Pe= Pression statique en mmH₂O, Pa et inwg

CRF/EW-400-M/M

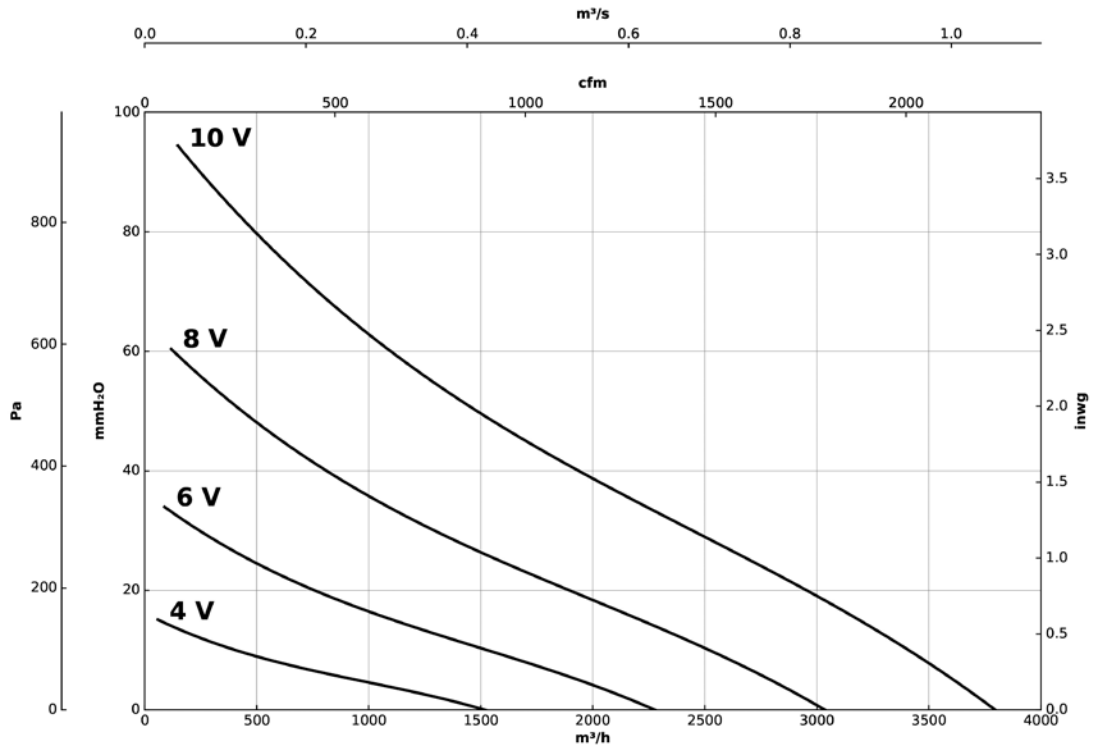

CRF/EW-400-M/H

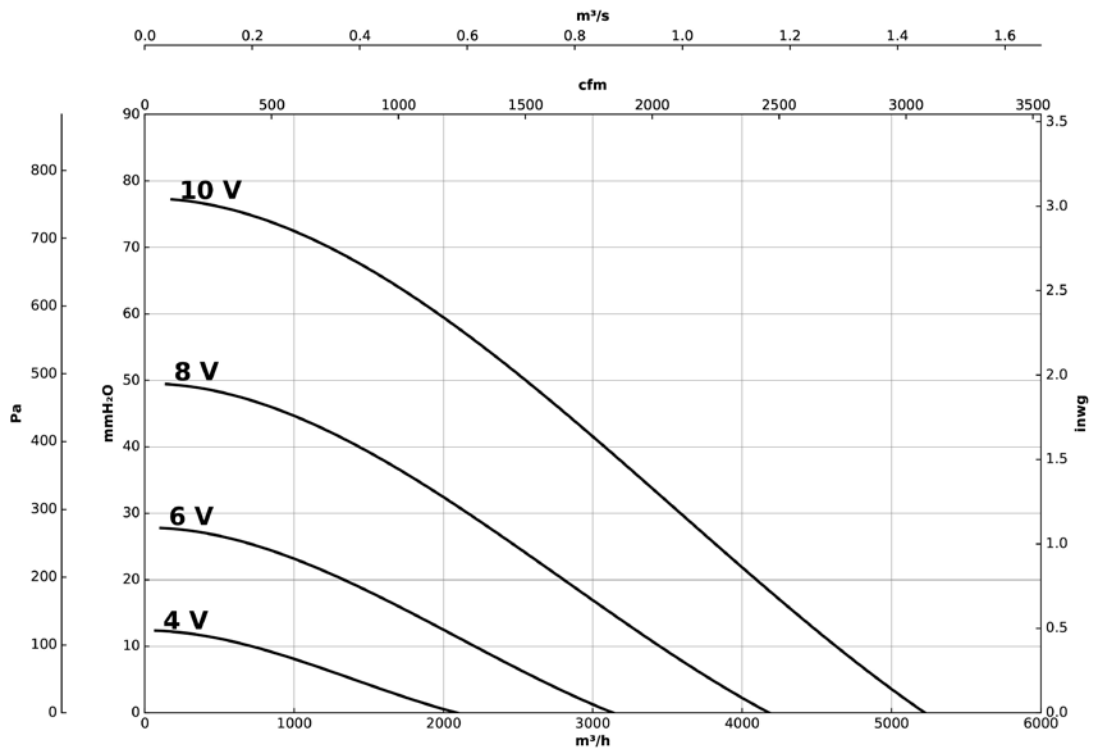

Courbes caractéristiques

Q= Débit en m³/h, m³/s et cfm

Pe= Pression statique en mmH₂O, Pa et inwg

CRF/EW-400-T

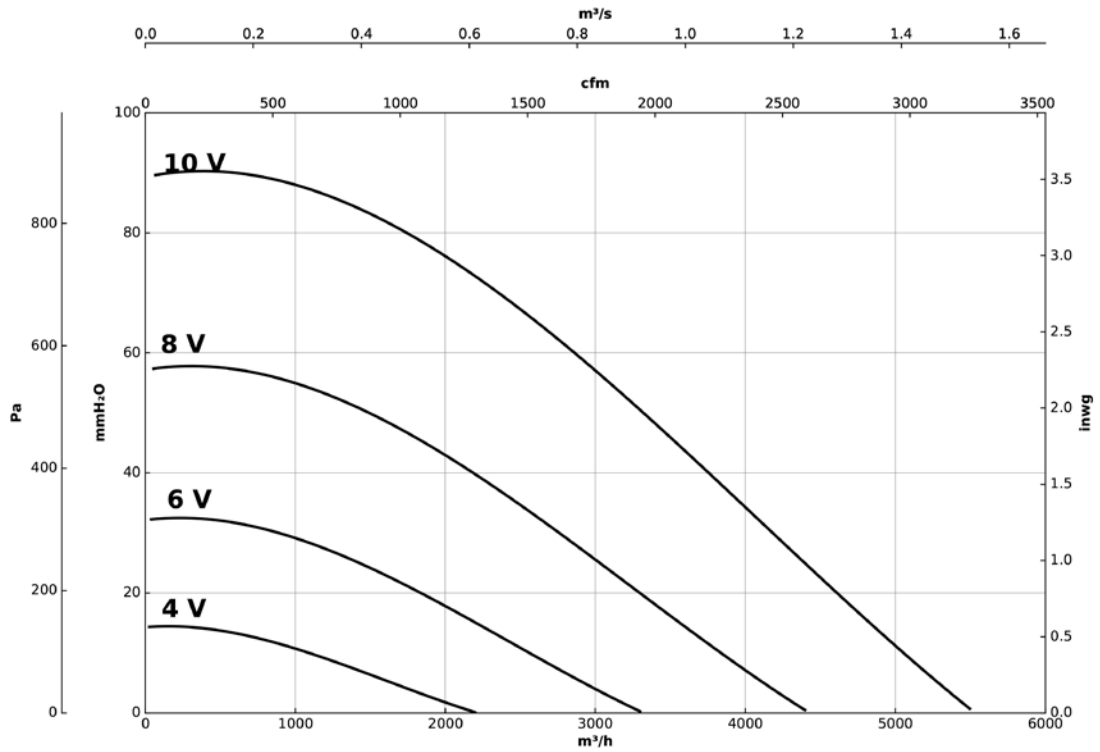

CRF/EW-500-M

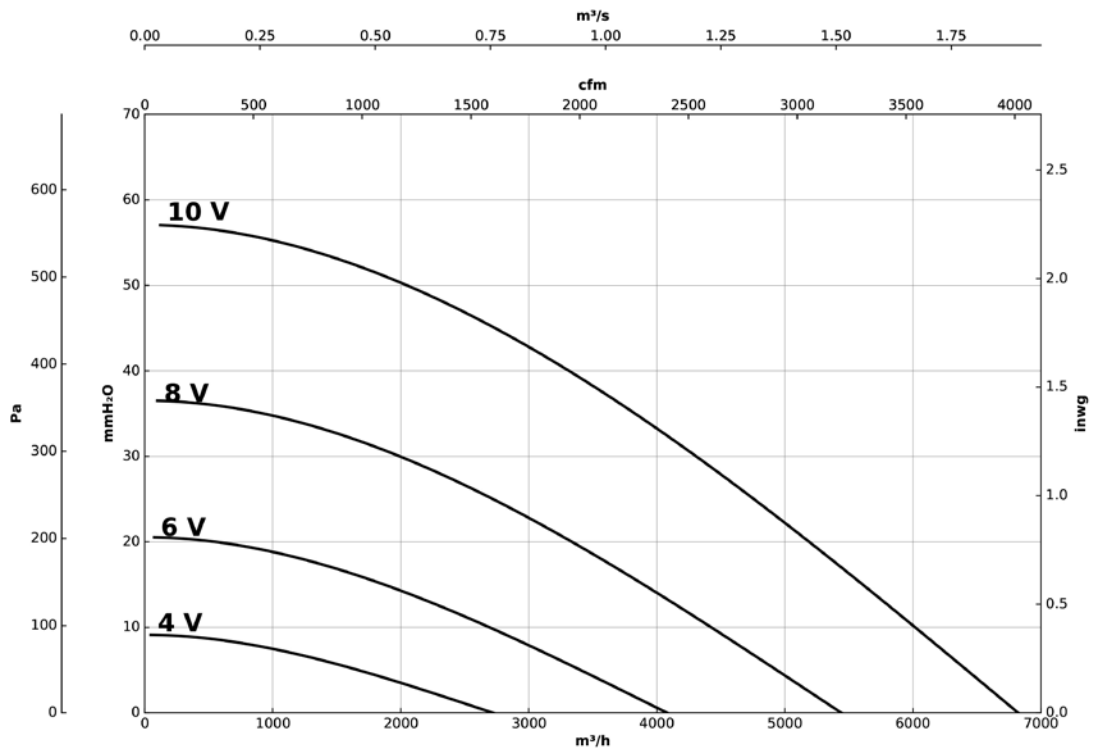

Courbes caractéristiques

Q= Débit en m³/h, m³/s et cfm

Pe= Pression statique en mmH₂O, Pa et inwg

CRF/EW-500-T/L

