

CVT/EC

Tourelles d'extraction à rejet vertical, avec moteur EC Technology IE5



MOTEUR EC TECHNOLOGY avec électronique intégrée



EC CONTROL Accessoire en option

Ventilateur :

- Socle de support en tôle d'acier galvanisé.
- Turbine à réaction en tôle d'acier galvanisé.
- Grille de protection contre les oiseaux.
- Chapeau déflecteur pare-pluie en tôle d'aluminium.
- Direction air moteur-hélice.

Moteur :

- Moteurs EC Technology d'haute rendement avec l'électronique intégrée, réglables par 0-10 V ou 4-20 mA.
- Moteurs de rendement IE5, class F et protection IP55.
- Monophasé 230 V 50/60 Hz.
- Température de fonctionnement : -25 °C +60 °C.

EC CONTROL : Fourni comme accessoire optionnel. Panneau de commande pour systèmes de ventilation avec moteurs EC Technology dont l'électronique est intégrée au moteur. Avec les caractéristiques suivantes :

- CPC : Contrôle de pression constante.
- CFC : Contrôle de débit constant.

- JOUR/NUIT : Double réglage du point de consigne de pression en fonction de l'heure du jour.
- Capteur externe : Compatible avec les capteurs de température, d'humidité, de qualité de l'air ou de CO.
- Équipement préconfiguré en mode pression constante avec valeur de consigne de 100 Pa.

Finition :

- Anticorrosif en tôle d'acier galvanisé et aluminium.

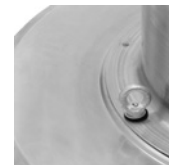

Supports facilitant l'installation sur le toit



Code de commande

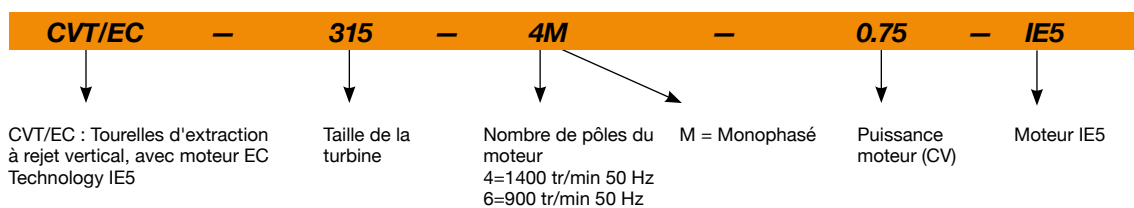

Caractéristiques techniques

Modèle	Vitesse (tr/min)	Intensité maximale admissible (A) 230V	Puissance électrique max. (kW)	Débit maximum (m³/h)	Niveau de pression acoustique dB (A)		Poids approx. (Kg)
					Aspiration	Refolement	
CVT/EC-315-4M-0.75 IE5	1380	4,8	0,55	4950	48	54	39
CVT/EC-400-6M-0.55 IE5	900	3,4	0,37	4500	44	50	56
CVT/EC-450-6M-0.55 IE5	900	3,4	0,37	6900	47	54	59



Erp. (Energy Related Products)

Contenu de la Directive 2009/125/EC téléchargeable depuis le site web de SODECA ou programme de sélection QuickFan

Caractéristiques acoustiques

Les valeurs indiquées sont déterminées à l'aide de mesures de niveau de pression et de puissance sonore en dB(A) obtenues en champ libre à une distance équivalente à deux fois l'envergure du ventilateur plus le diamètre de la turbine, avec un minimum de 1,5 m.

Spectre de puissance acoustique Lw(A) en dB(A) par bande de fréquence en hertz

Valeurs prises à l'aspiration au débit maximal (Qmax)

	63	125	250	500	1000	2000	4000	8000
315-4M	50	56	62	62	65	68	59	53
400-6M	46	52	58	58	61	64	55	49
450-6M	50	57	62	62	66	65	58	53

Valeurs prises au refoulement au débit maximal (Qmax)

	63	125	250	500	1000	2000	4000	8000
315-4M	49	61	69	71	72	72	84	58
400-6M	45	57	65	67	68	68	60	52
450-6M	50	62	70	72	73	70	63	55

Dimensions mm

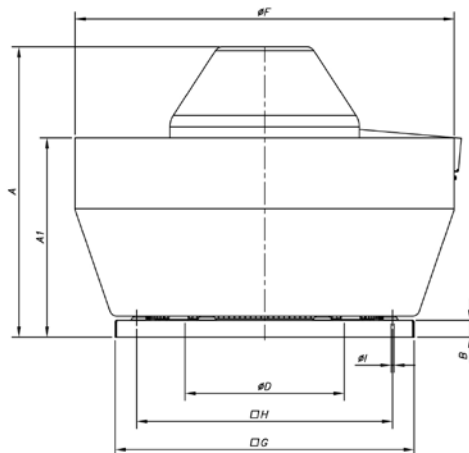

	A	A1	B	øD*	øF	G	H	øl
CVT/EC-315-4M	612	373	30	355	700	560	450	12
CVT/EC-400-6M	689	473	40	500	900	710	590	12
CVT/EC-450-6M	705	474	40	500	900	710	590	12

* Diamètre nominal recommandé pour la tuyauterie

Courbes caractéristiques

Q= Débit en m³/h, m³/s et cfm

Pe= Pression statique en mmH₂O, Pa et inwg

CVT/EC-315-4M

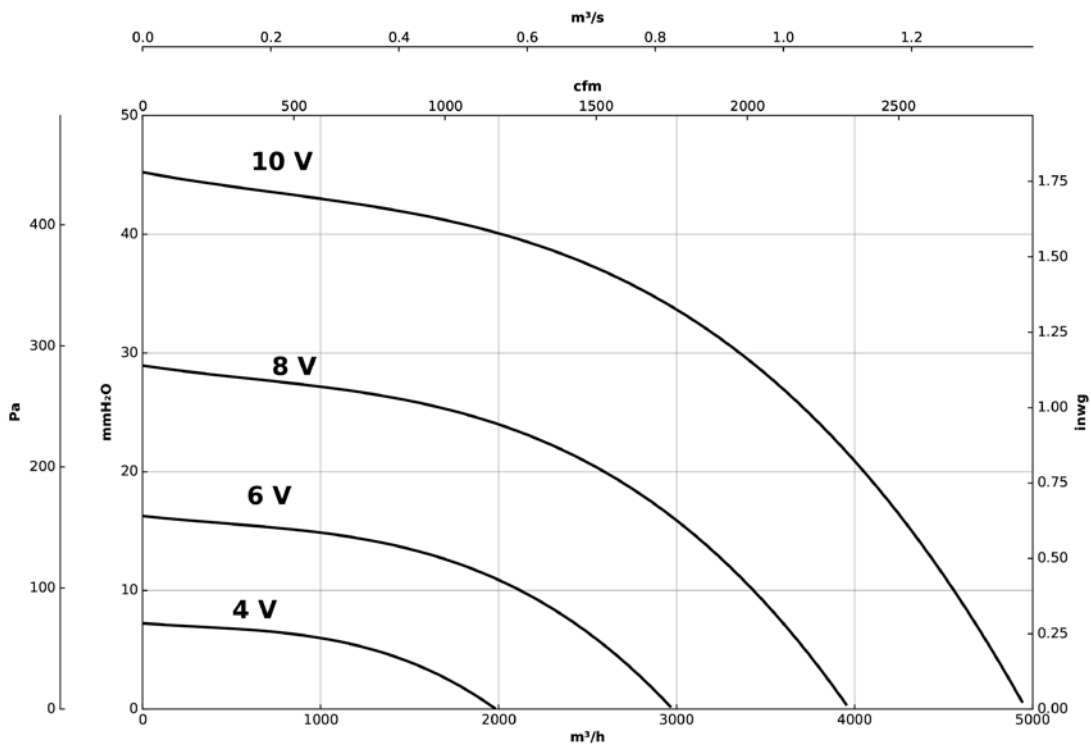

CVT/EC-400-6M

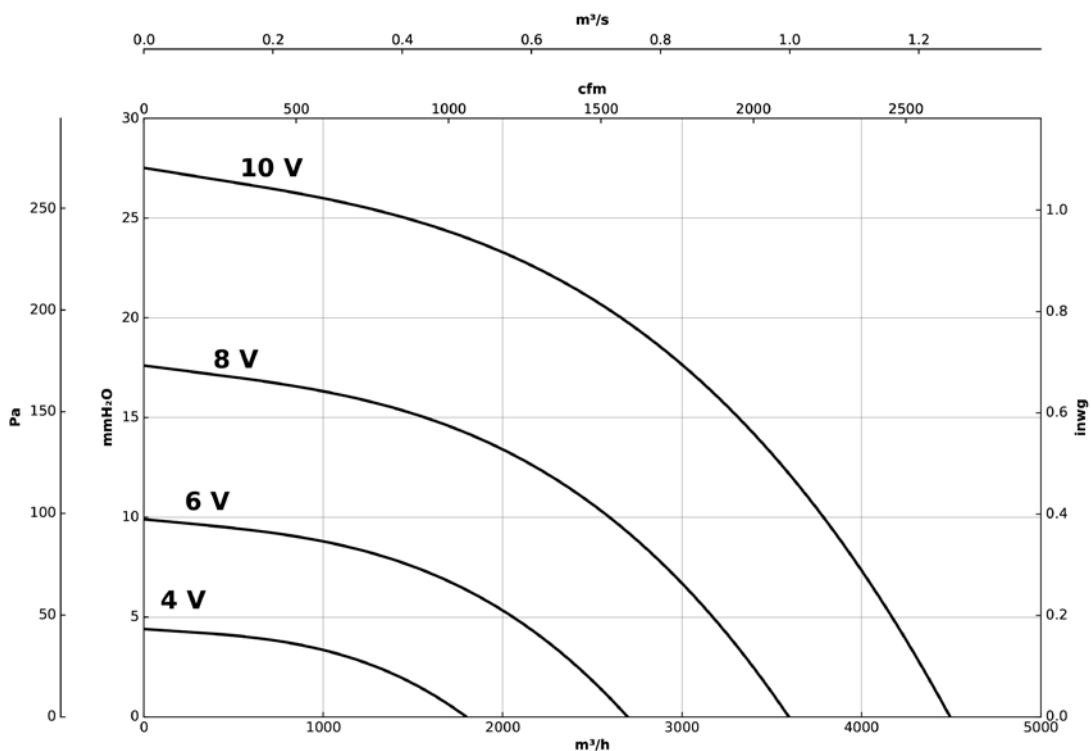

Courbes caractéristiques

Q= Débit en m³/h, m³/s et cfm

Pe= Pression statique en mmH₂O, Pa et inwg

CVT/EC-450-6M

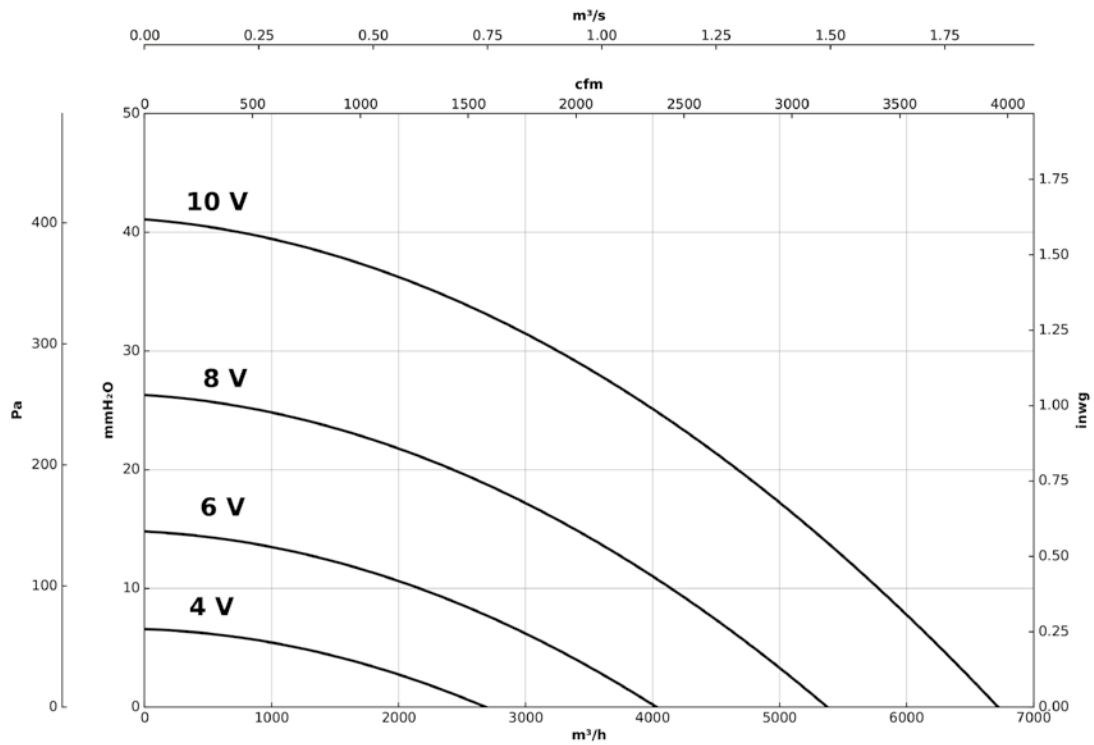

Accessoires

