

HCT/EC

Ventilateurs hélicoïdes tubulaires avec moteur EC Technology IE5



MOTEUR EC TECHNOLOGY avec électronique intégrée



EC CONTROL Accessoire en option

Ventilateurs hélicoïdes tubulaires. Avec moteur EC Technology IE5 et électronique intégrée, spécialement conçus pour obtenir un haut rendement.

Ventilateur :

- Direction air moteur-hélice.
- Hélice en polyamide 6 renforcée de fibres de verre. Version AL en fonte d'aluminium.
- Virole longue avec boîte à bornes extérieure.

Moteur :

- Moteurs EC Technology d' haut rendement avec l'électronique intégrée, réglables par 0-10 V ou 4-20 mA.
- Moteurs de rendement IE5, class F et protection IP55.
- Monophasé 230 V 50/60 Hz et triphasé 400 V 50/60 Hz.
- Température de fonctionnement : -25 °C +60 °C.

EC CONTROL : Fourni comme accessoire optionnel. Panneau de commande pour

systèmes de ventilation avec moteurs EC Technology dont l'électronique est intégrée au moteur. Avec les caractéristiques suivantes :

- CPC : contrôle de pression constante.
- CFC : contrôle de débit constant.
- JOUR/NUIT : Double réglage du point de consigne de pression en fonction de l'heure du jour.
- Capteur externe : compatible avec les capteurs de température, d'humidité, de qualité de l'air ou de CO.
- Équipement préconfiguré en mode pression constante avec valeur de consigne de 100 Pa.

Finition :

- Anticorrosion en résine de polyester polymérisée à 190 °C, dégraissage préalable avec traitement nanotechnologique sans phosphates.

Sur demande :

- Direction air hélice-moteur.
- Hélices réversibles 100%.

Code de commande

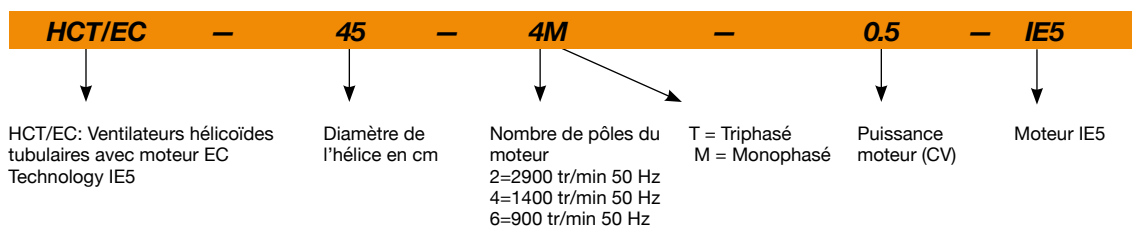

Caractéristiques techniques

Modèle	Vitesse (tr/min)	Intensité maximale admissible (A)		Puissance électrique max. (kW)	Débit maximum (m³/h)	Niveau de pression acoustique dB (A)	Poids approx. (Kg)	According ErP*
		230V	400V					
HCT/EC-45-2T-3 IE5	2910		6,1	2,20	12750	88	39	2020
HCT/EC-45-4M-0.5 IE5	1400	3,4		0,37	7100	68	24	2020
HCT/EC-50-4M-0.75 IE5	1350	4,8		0,55	10400	70	28	2020
HCT/EC-56-4M-1.5 IE5	1455	8,9		1,10	14000	74	40	2020
HCT/EC-63-4M-1.5 IE5	1455	8,9		1,10	17000	74	49	2020
HCT/EC-63-4T-3 IE5	1435		5,9	2,20	22100	76	58	2020
HCT/EC-71-4T-3 IE5	1435		5,9	2,20	23950	81	65	2020
HCT/EC-71-6M-1 IE5	940	5,9		0,75	17250	68	58	2020
HCT/EC-80-4T-3 IE5	1435		5,9	2,20	28000	82	73	2020
HCT/EC-80-4T-5.5 IE5	1450		10,6	4,00	37200	84	81	2020
HCT/EC-90-4T-5.5 IE5	1450		10,6	4,00	41850	89	97	2020
HCT/EC-90-6T-3 IE5	950		7,5	2,20	35000	78	96	2020
HCT/EC-100-6T-3 IE5	950		7,5	2,20	40500	82	107	2020

* Selon brouillon ErP 2020

Caractéristiques acoustiques

Les valeurs indiquées sont déterminées à l'aide de mesures de niveau de pression et de puissance acoustique en dB(A) obtenues en champ libre à une distance équivalente à deux fois l'envergure du ventilateur plus le diamètre de l'hélice, avec un minimum de 1,5 m.

Spectre de puissance acoustique Lw(A) en dB(A) par bande de fréquence en hertz

	63	125	250	500	1000	2000	4000	8000
HCT/EC-45-2T-3	53	70	82	90	95	95	91	84
HCT/EC-45-4M-0.5	33	50	62	70	75	75	71	64
HCT/EC-50-4M-0.75	37	54	67	74	79	80	75	68
HCT/EC-56-4M-1.5	49	69	77	82	84	81	74	63
HCT/EC-63-4M-1.5	51	71	79	84	86	83	76	65
HCT/EC-63-4T-3	53	73	81	86	88	85	78	67
HCT/EC-71-4T-3	58	78	86	91	93	90	83	72
HCT/EC-71-6M-1	45	65	73	78	80	77	70	59
HCT/EC-80-4T-3	59	79	87	92	94	91	84	73
HCT/EC-80-4T-5.5	61	81	89	94	96	93	86	75
HCT/EC-90-4T-5.5	67	88	95	100	103	99	92	81
HCT/EC-90-6T-3	56	77	84	89	92	88	81	70
HCT/EC-100-6T-3	62	82	90	95	97	94	87	76

Dimensions mm

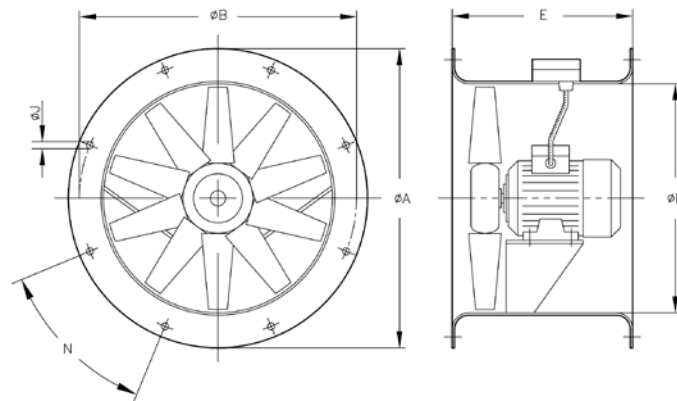

	ØA	ØB	ØD	E	ØJ	N
HCT/EC-45	540	500	460	360	12	8x45°
HCT/EC-50	600	560	514	360	12	12x30°
HCT/EC-56	660	620	560	400	12	12x30°
HCT/EC-63	730	690	640	430	12	12x30°
HCT/EC-71	810	770	710	500	12	16x22°30'
HCT/EC-80	900	860	800	500	12	16x22°30'
HCT/EC-90	1015	970	900	500	15	16x22°30'
HCT/EC-100	1115	1070	1000	600	15	16x22°30'

Courbes caractéristiques

Q= Débit en m³/h, m³/s et cfm

Pe= Pression statique en mmH₂O, Pa et inwg

HCT/EC-45-2T-3

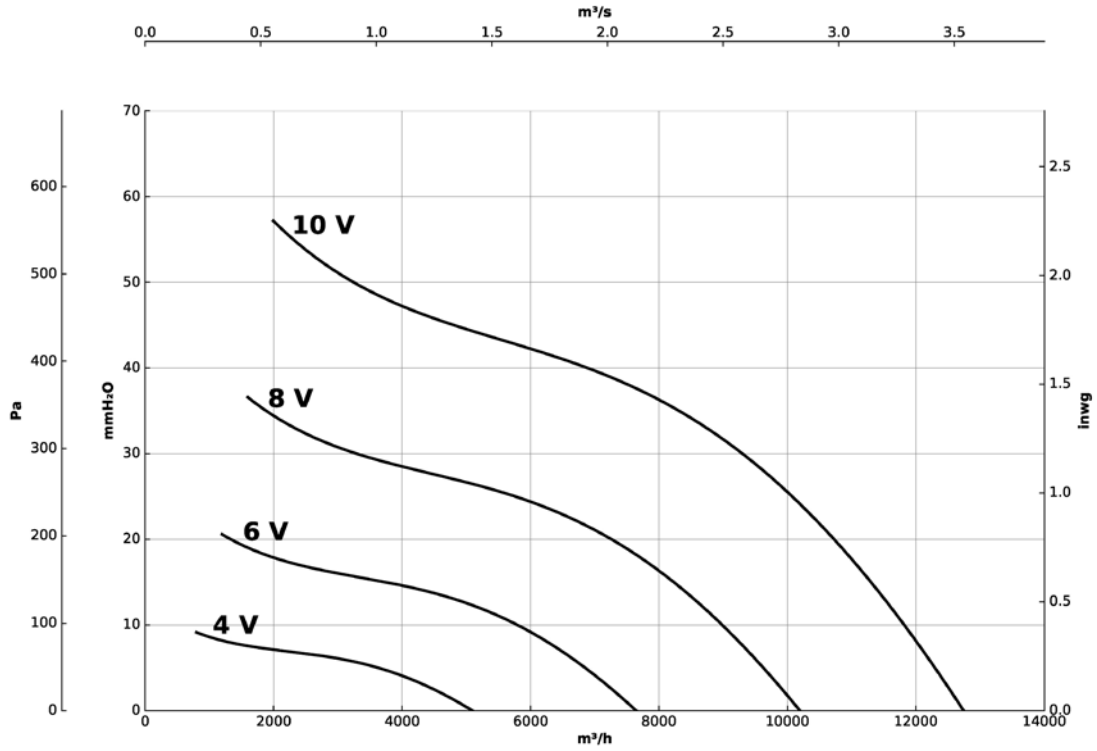

HCT/EC-45-4M-0.5

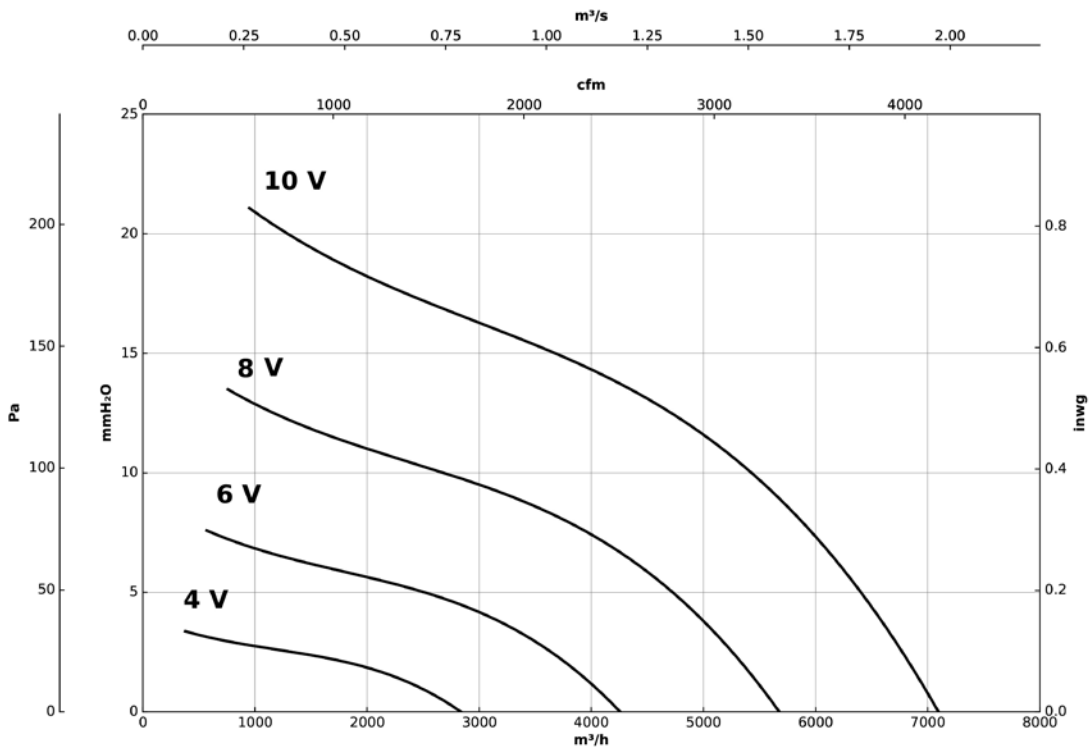

Courbes caractéristiques

Q= Débit en m³/h, m³/s et cfm

Pe= Pression statique en mmH₂O, Pa et inwg

HCT/EC-50-4M-0.75

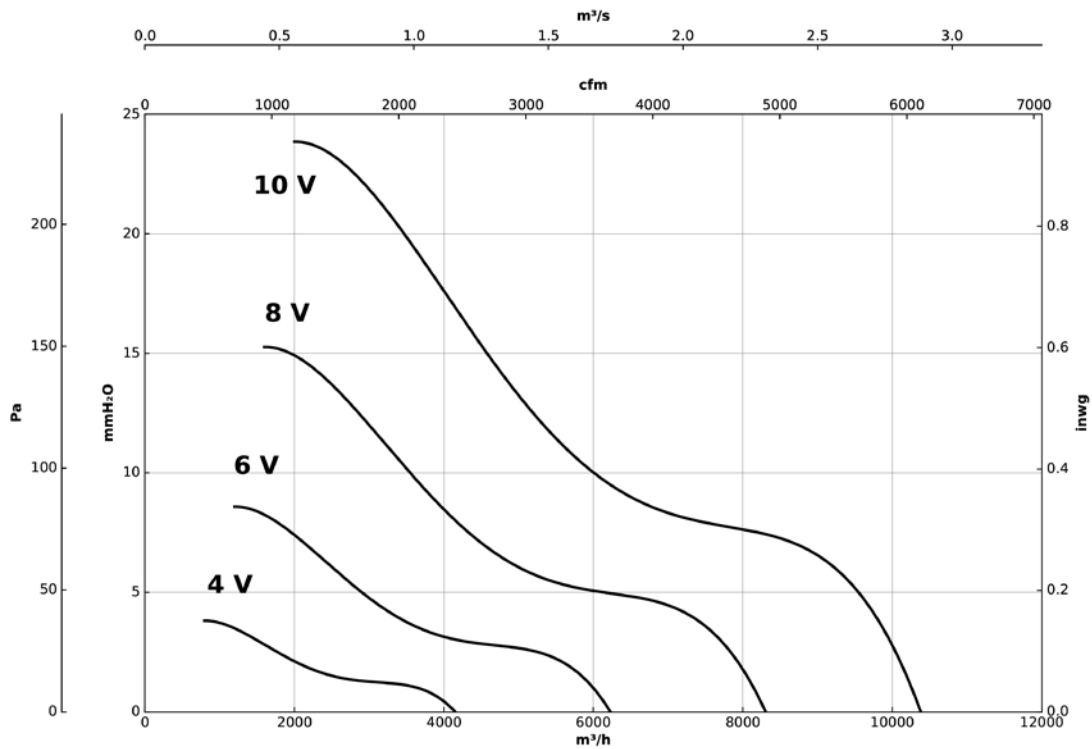

HCT/EC-56-4M-1.5

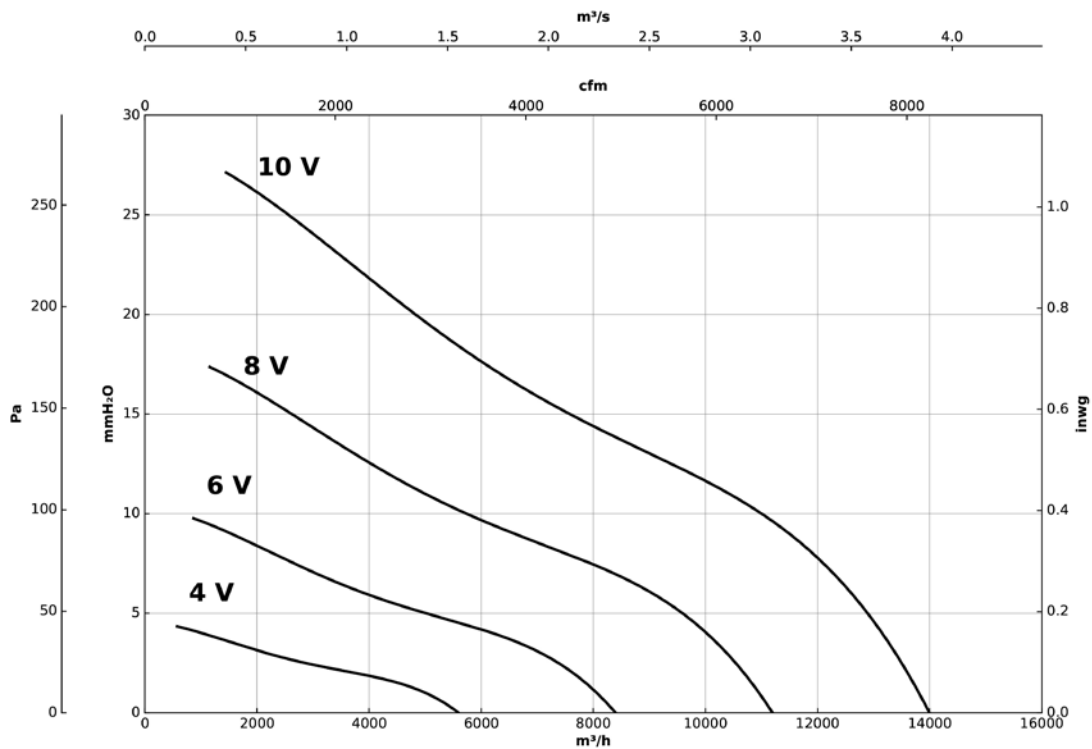

Courbes caractéristiques

Q= Débit en m³/h, m³/s et cfm

Pe= Pression statique en mmH₂O, Pa et inwg

HCT/EC-63-4M-1.5

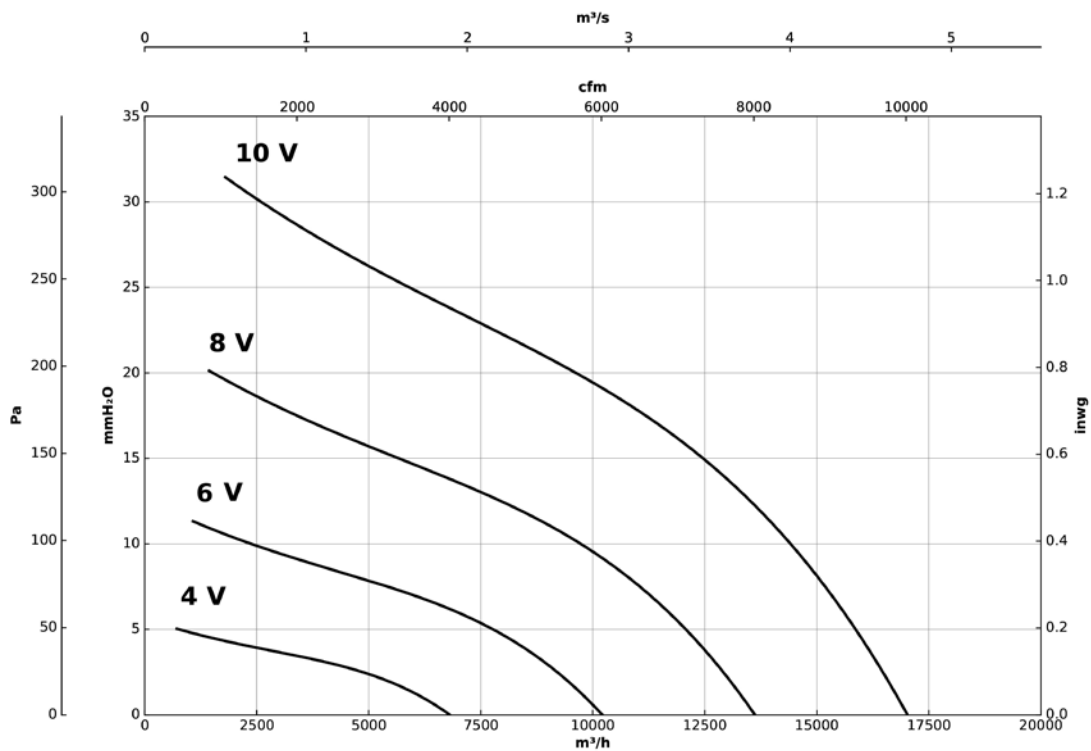

HCT/EC-63-4T-3

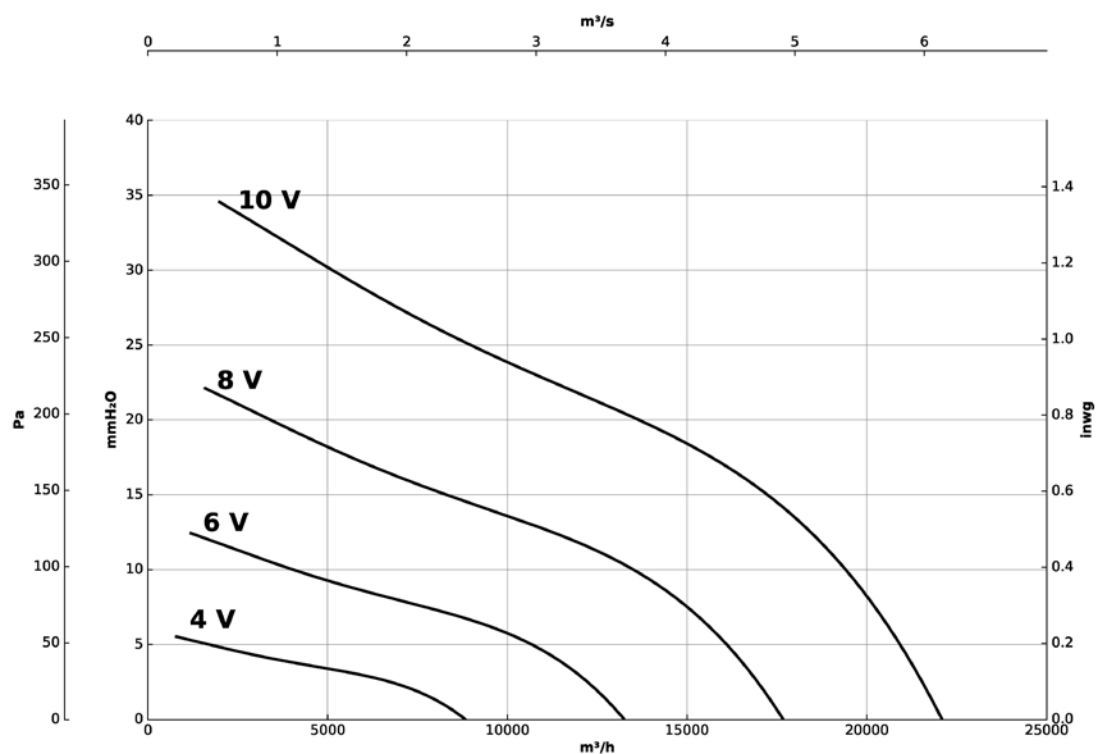

Courbes caractéristiques

Q= Débit en m³/h, m³/s et cfm

Pe= Pression statique en mmH₂O, Pa et inwg

HCT/EC-71-4T-3

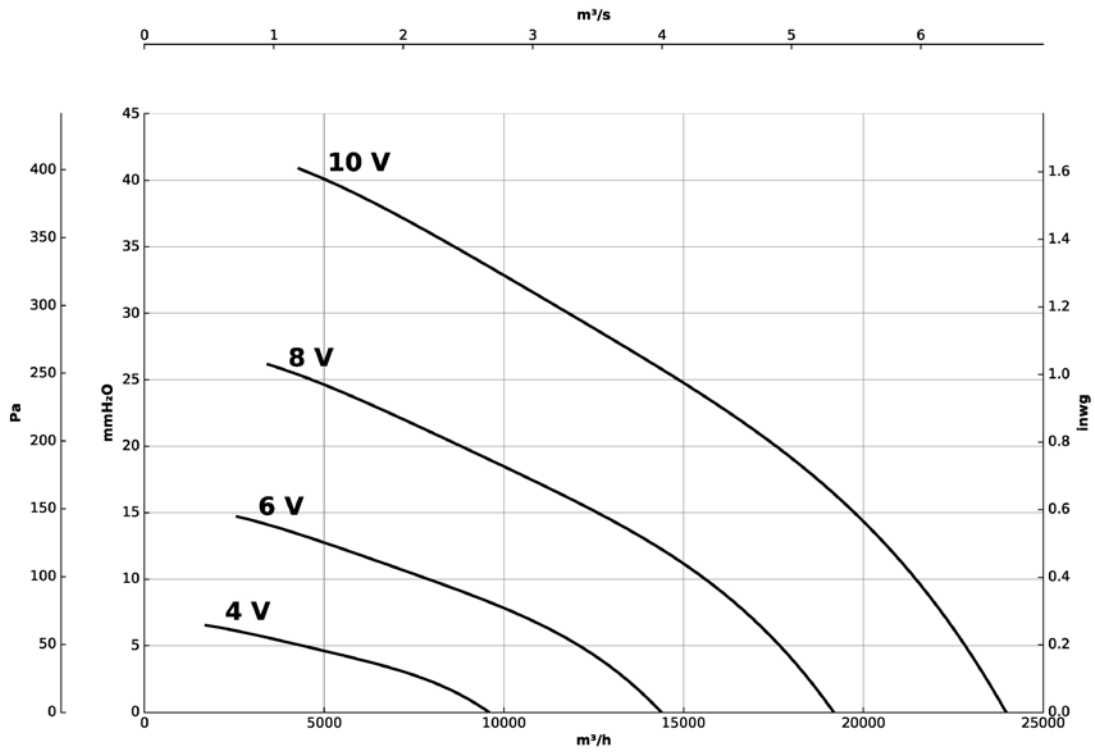

HCT/EC-71-6M-1

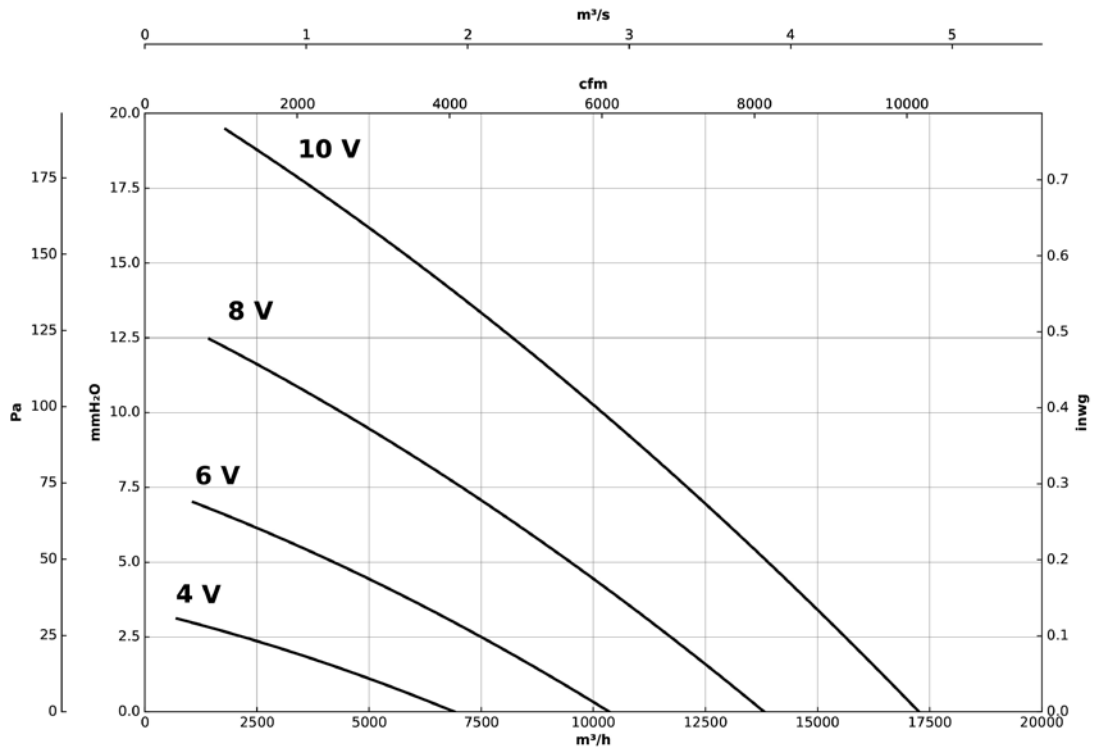

Courbes caractéristiques

Q= Débit en m³/h, m³/s et cfm

Pe= Pression statique en mmH₂O, Pa et inwg

HCT/EC-80-4T-3

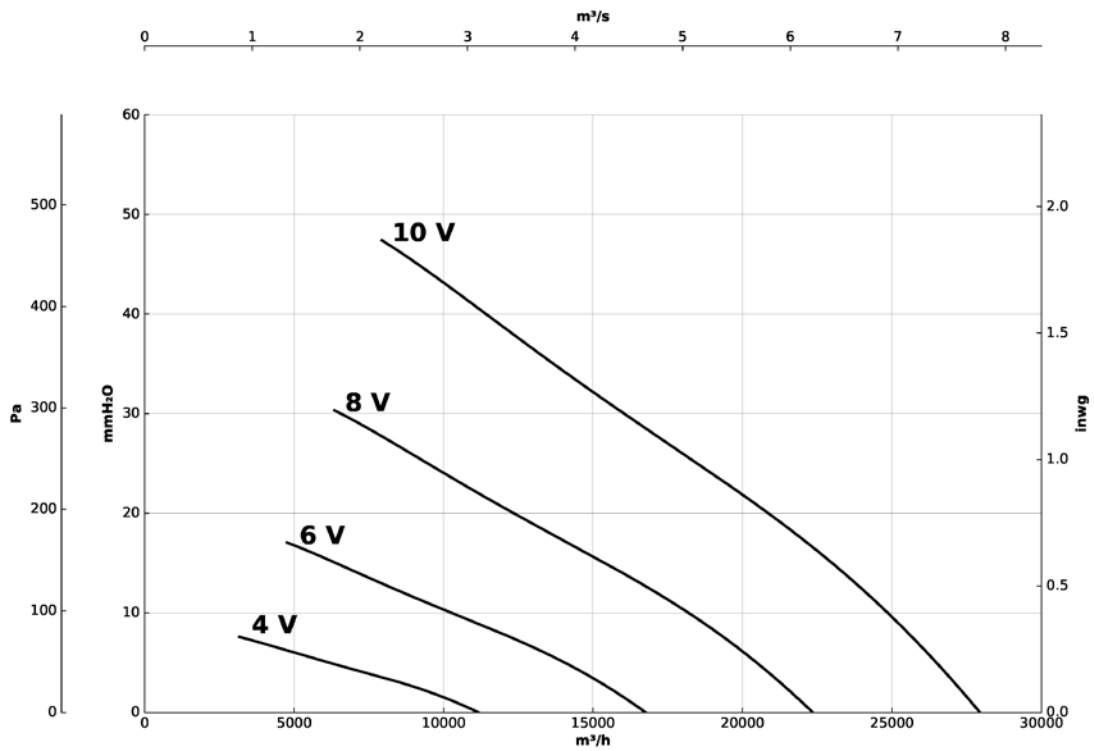

HCT/EC-80-4T-5.5

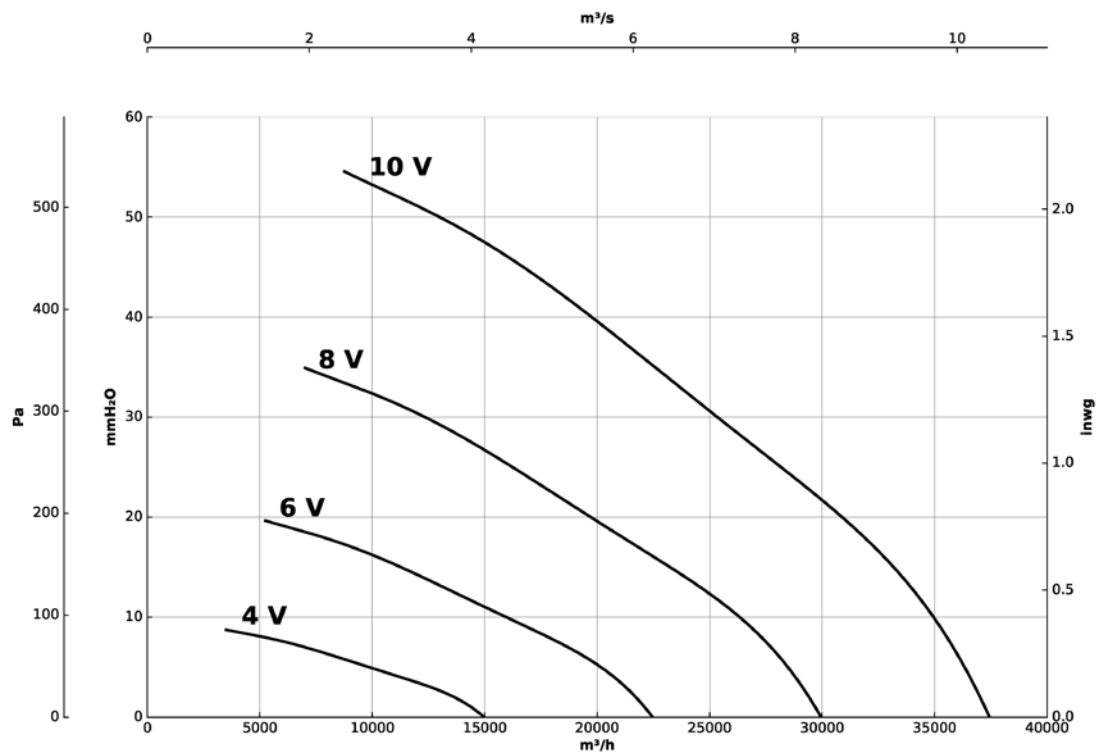

Courbes caractéristiques

Q= Débit en m³/h, m³/s et cfm

Pe= Pression statique en mmH₂O, Pa et inwg

HCT/EC-90-4T-5.5

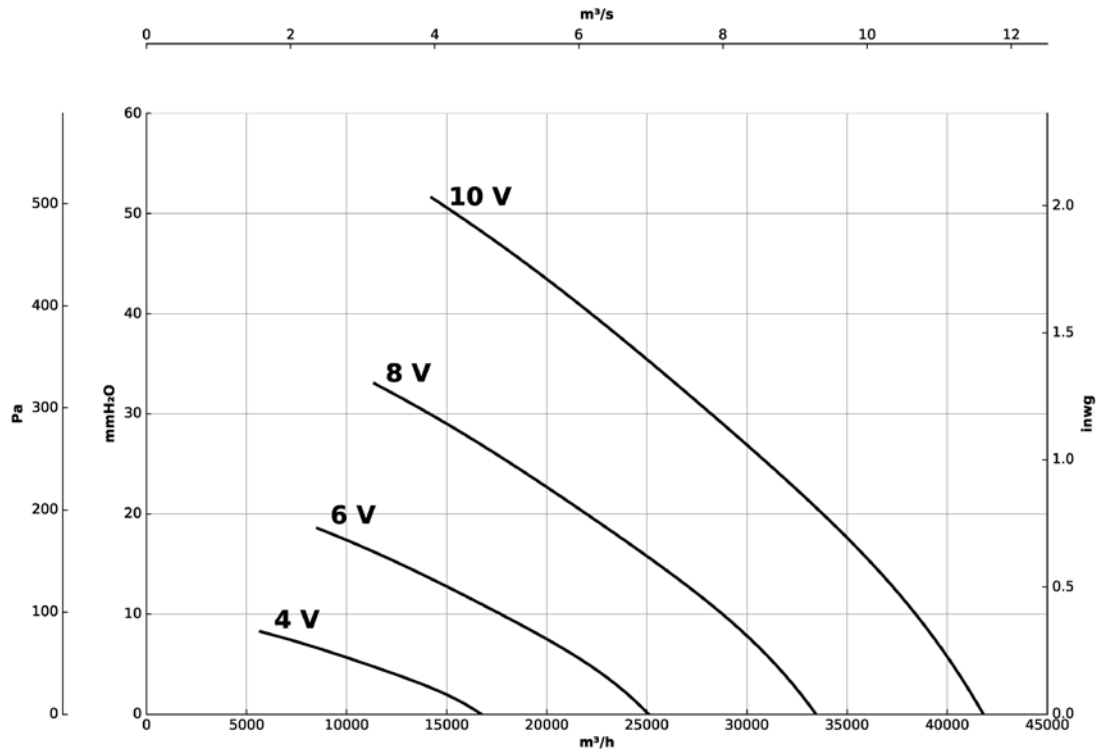

HCT/EC-90-6T-3

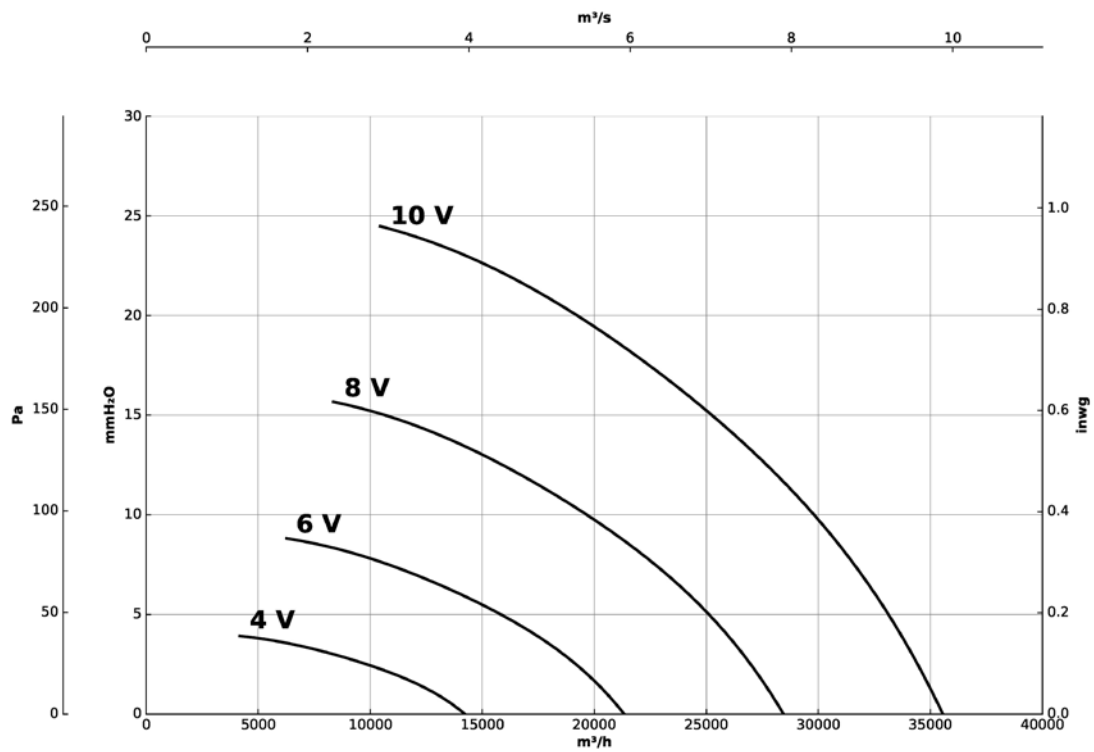

Courbes caractéristiques

Q= Débit en m³/h, m³/s et cfm

Pe= Pression statique en mmH₂O, Pa et inwg

HCT/EC-100-6T-3

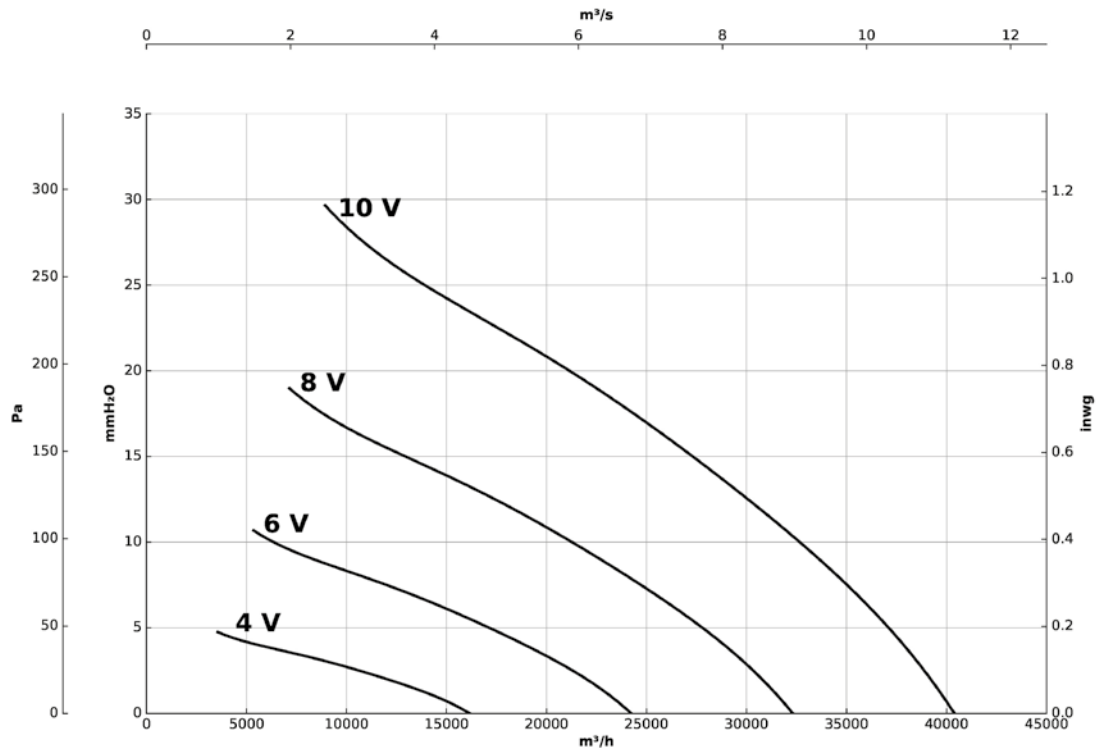

Accessoires

