

# SDBP/F

**Ventilateurs centrifuges INOX pour extraction d'air max. 80 °C pour des fours de pain et traitement de surfaces. Sortie d'aire horizontale**

**Spécialement conçus pour les fours de boulangerie et pâtisserie et les fours de traitement de surfaces**



**Ventilateur :**

- Virole en tôle d'acier inoxydable.
- Turbine à action, en tôle d'acier inoxydable.
- Moteur accouplé directement avec bride B-5.

**Moteur :**

- Moteurs avec rendement IE3 pour puissances égales ou supérieures à 0,75 kW, excepte monophasés, 2 vitesses et 8 pôles.
- Protection IP55.
- Triphasé 230/400 V 50 Hz ( $\leq 4$  kW) et 400/690 V 50 Hz ( $> 4$  kW).
- Température maximale de l'air à transporter : -25 °C +80 °C.

**Finition :**

- Anticorrosif avec tôle d'acier inoxydable.

**Sur demande :**

- Bobinages spéciaux pour différentes tensions et fréquences.
- Ventilateur en acier peint.



Sur demande : bride support ventilateur

## Caractéristiques

Modèle	kW	tr/min	dB (A)	CAPACITÉ (m³/s)										
				0,008	0,017	0,03	0,06	0,07	0,08	0,1	0,12	0,13	0,16	0,17
<b>PRESSION TOTALE (mmH<sub>2</sub>O)</b>														
SDBP/F-100-2T-0.25	0,18	2680	58			30	32	33	34	35	36	36	30	24
SDBP/F-100-4T-0.25	0,18	1340	48	6	6	7	7	8	7					

Marge de débit  $\pm 5$  %  
Marge de niveau sonore +3... 5 dB

## Dimensions mm

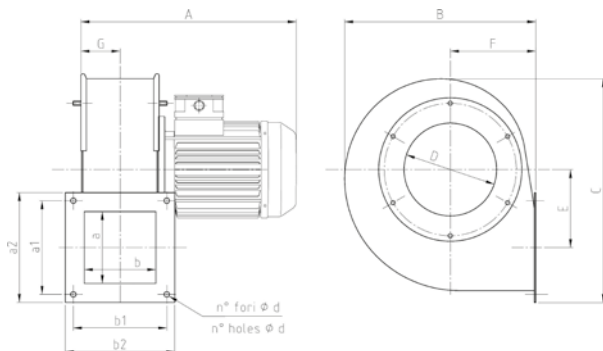

	kW	tr/min	A	B	C	E	F
SDBP/F-100-2T-0.25	0,18	2680	260	220	251	92	102
SDBP/F-100-4T-0.25	0,18	1340	260	220	251	92	102

	G	D	a x b	a1	b1	a2	b2
SDBP/F-100-2T-0.25	48	155	86 X 86	110	110	130	130
SDBP/F-100-4T-0.25	48	155	86 X 86	110	110	130	130

	n°	d	Kg
SDBP/F-100-2T-0.25	4	7	6,45
SDBP/F-100-4T-0.25	4	7	6,45

## Courbes caractéristiques

### SDBP/F 100

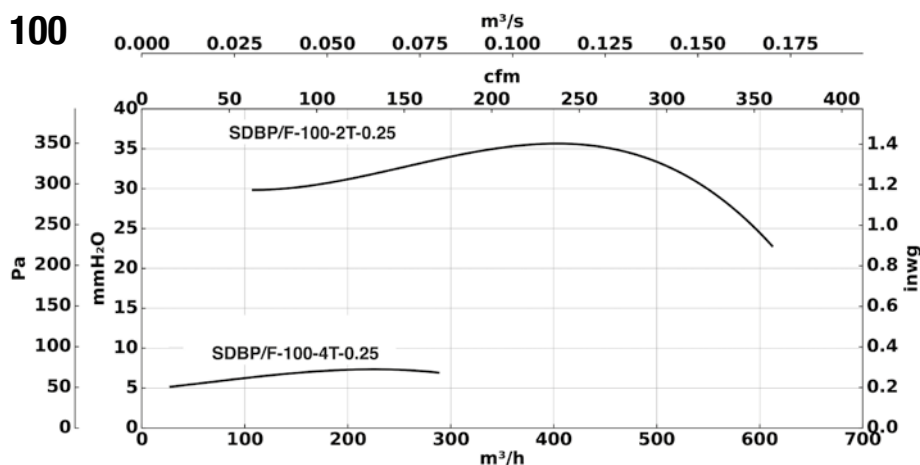

Pression totale

Marge de débit  $\pm 5$  %  
Marge de niveau sonore +3... 5 dB  
Marge de kW absorbés  $\pm 3$  %