

# FRIDGE/FLAP

*Volets motorisés pour le désenfumage dans les chambres froides*

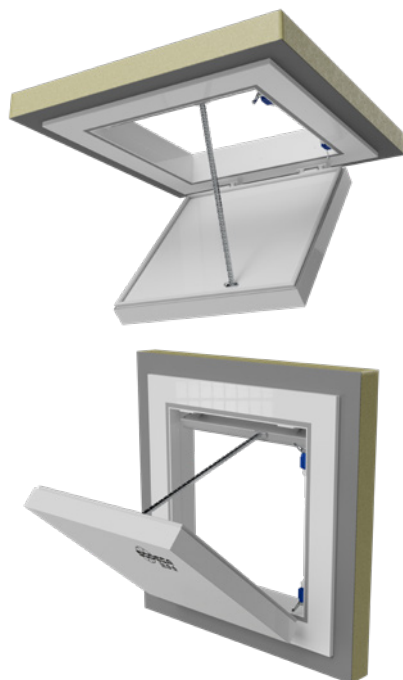

Volets motorisés pour l'évacuation des fumées en cas d'incendie. Spécialement conçu pour être installé dans des chambres froides ou congelées avec d'excellentes performances thermiques et d'étanchéité. Homologation comme accessoire selon la norme EN-12101-3, avec certification F400 et F300.

**Caractéristiques :**

- Clapet homologué comme accessoire de désenfumage selon EN 12101-3.
- Isolation en polyuréthane injecté de classe B de 90 mm selon la norme UNE-EN 13501.
- Résistivité thermique de l'ensemble inférieure à 0,20 W/m<sup>2</sup>·K.
- Profilé en aluminium avec rupture de pont thermique.
- Joint d'étanchéité périmétrique avec double chambre à air.
- Résistance chauffante de 40 W/m pour éviter le gel du joint d'étanchéité.
- Convient aux chambres froides (>4 °C) et congelées (de 4 °C à -28 °C).
- Interrupteur de fin de course sur les deux positions (ouvert et fermé).

- Système d'ouverture manuelle (Modèle d'utilité ES 1 259 375 U).
- Possibilité d'installation horizontale ou verticale.
- Temps d'ouverture 30 secondes.

**Actuateur :**

- Fiabilité supérieure à 11 000 doubles cycles.
- Tension d'alimentation 230 V 50 Hz.
- Température de fonctionnement : -25 °C +60 °C.

**Finition :**

- Anticorrosif en aluminium extrudé.
- Couleur standard RAL 9010.
- Le produit est fourni avec des garnitures pour finir le trou dans le panneau du réfrigérateur, adaptables à n'importe quelle épaisseur de panneau.

**Sur demande :**

- Thermostat de déconnexion de la résistance chauffante.
- Épaisseur intérieure du clapet configurable.

**Code de commande**

**FRIDGE/FLAP — 100**

FRIDGE/FLAP: Volets motorisés pour le désenfumage dans les chambres froides

Taille volet

## Dimensions mm

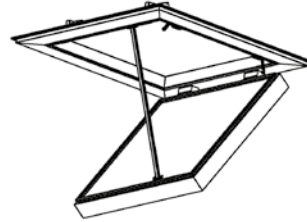
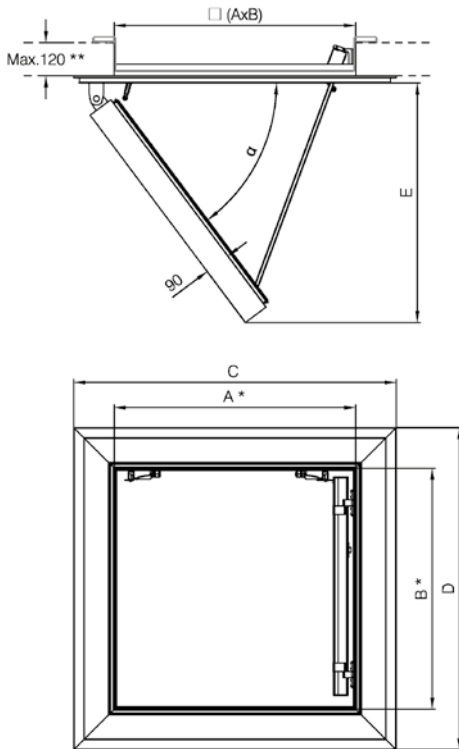

	A	B	C	D	E	$\alpha$ (°)	Poids approx. (Kg)
FRIDGE/FLAP-100	850	850	1125	1125	840	55	44
FRIDGE/FLAP-150	1360	1360	1635	1635	890	35	75

\*AxB: Dimension nominale d'ouverture du panneau.  
\*\*Épaisseur maximale du panneau sandwich

## Compatibilité

Clapet	Extracteurs de fumées					
FRIDGE/FLAP-100	THT/HATCH-63	HTMF-63	THT/ROOF-63	THT/WALL-63	THT-63	THT/CL-63
		HTMF-71	THT/ROOF-71	THT/WALL-71	THT-71	THT/CL-71
	THT/HATCH-80	HTMF-80	THT/ROOF-80	THT/WALL-80	THT-80	THT/CL-80
	THT/HATCH-90	HTMF-90	THT/ROOF-90	THT/WALL-90	THT-90	THT/CL-90
FRIDGE/FLAP-150	THT/HATCH-100	HTMF-100	THT/ROOF-100	THT/WALL-100	THT-100	THT/CL-100
	THT/HATCH-125	HTMF-125	THT/ROOF-125	THT/WALL-125	THT-125	THT/CL-125

## Accessoires



MT

Cadre extérieur pour le raccordement des gaines



BTUB

Bride d'accouplement pour ventilateurs hélicoïdes

Pour les installations avec gaine, l'accessoire est nécessaire MT + BTUB

Taille du ventilateur	Accessoires MT	Accessoires BTUB
63	MT-63	BTUB-630
71	MT-71	BTUB-710
80	MT-80	BTUB-800
90	MT-90	BTUB-900
100	MT-100	BTUB-1000
125	MT-125	BTUB-1250