

CHT/ATEX

Estrattori centrifughi da tetto con uscita orizzontale, certificazione ATEX 2G o 2D e motori Ex db, Ex eb o Ex tb



Organismo notificato: LOM
 N° di identificazione: LOM 03ATEX0147
 Marcatura del motore:
 Ⓜ II 2G Ex db IIB T4 Gb
 Ⓜ II 2G Ex eb IIB T3 Gb
 Ⓜ II 2D Ex tb IIIC T135 °C Db



Estrattori centrifughi da tetto, con uscita d'aria orizzontale e cappello in alluminio. Certificazione ATEX 2G o 2D con motore antideflagrante Ex db, sicurezza aumentata Ex eb o protezione tramite rivestimento Ex tb, per lavorare in atmosfere esplosive di gas o polvere.

Ventilatore:

- Girante con pale rovesce.
- Griglia di protezione contro l'ingresso di volatili.
- Cappello deflettore antipioggia in alluminio.
- Temperatura massima dell'aria da movimentare: -25 °C +80 °C.
- Marcatura standard con motore antideflagrante (Ex db): II 2G Ex h IIB T4 Gb.
- Marcatura standard con motore di sicurezza aumentata (Ex eb): II 2G Ex h IIB T3 Gb.
- Marcatura standard con motore per polvere (Ex tb): II 2D Ex h IIIC T135 °C Db.

Motore:

- Motori in classe F con cuscinetti a sfera e certificazione ATEX antideflagrante Ex db, sicurezza aumentata Ex eb o protezione tramite rivestimento Ex tb.
- Trifase 230/400 V 50 Hz (fino a 4 kW) e 400/690 V 50 Hz (potenze superiori a 4 kW).
- Temperatura di esercizio: -20 °C +40 °C.

Finitura:

- Lamiera di acciaio galvanizzato e alluminio.

Su richiesta:

- Motori con PTC integrata.
- Avvolgimenti speciali per diversi livelli di tensione e frequenza.
- Costruzione ATEX per polvere infiammabile.
- Ventilatore ATEX di maggior protezione che il marchio standard.
- Estrattori con motore a 2 velocità.
- Motori monofase antideflagranti Ex db.

Codice per ordine

CHT/ATEX	—	200	—	4T	/	2G Ex eb
↓		↓		↓		↓
CHT/ATEX: Estrattori centrifughi da tetto con uscita orizzontale, certificazione ATEX 2G o 2D e motori Ex db, Ex eb o Ex tb		Dimensione turbina		Numero di poli del motore 4=1500 giri/min 50 Hz 6=1000 giri/min 50 Hz	T = Trifase	2G Ex eb: per zona 1 e 2 2G Ex db: per zona 1 e 2 2D Ex tb: per zona 21 e 22

Caratteristiche tecniche

Modello	Velocità (giri/min)	Intensità massima consentita (A)		Potenza installata (kW)	Portata massima (m³/h)	Livello di pressione sonora ¹ dB (A)		Peso circa (Kg)
		230V	400V			Aspirazione	Scarico	
CHT/ATEX-200-4T	1350	1,25	0,72	0,25	1450	36	43	25
CHT/ATEX-225-4T	1350	1,25	0,72	0,25	2100	40	46	25
CHT/ATEX-250-4T	1350	1,25	0,72	0,25	3100	44	49	34
CHT/ATEX-315-4T	1370	2,87	1,65	0,55	4950	47	53	39
CHT/ATEX-315-6T	900	2,77	1,60	0,37	3200	36	38	39
CHT/ATEX-400-4T	1380	3,81	2,20	0,75	7000	54	60	57
CHT/ATEX-400-6T	935	2,77	1,60	0,37	4500	43	49	56
CHT/ATEX-450-4T	1400	6,93	4,00	1,50	10200	58	63	66
CHT/ATEX-450-6T	925	2,77	1,60	0,37	6720	46	53	59
CHT/ATEX-500-6T	955	5,89	3,40	1,10	12000	50	55	103
CHT/ATEX-560-6T	960	9,35	5,40	2,20	17300	53	59	126
CHT/ATEX-630-6T	960	18,88	10,90	4,00	24700	57	61	166

1. I valori dei livelli di rumore sono pressioni in dB(A), misurate in campo libero a una distanza di 6 metri.

Caratteristiche acustiche

Spettro di potenza sonora $L_w(A)$ in dB(A) per banda di frequenza in Hz

Valori presi in aspirazione con portata massima (Q_{max})

	63	125	250	500	1000	2000	4000	8000
CHT/ATEX-200-4T	37	43	54	57	58	54	52	46
CHT/ATEX-225-4T	44	53	58	58	62	61	54	48
CHT/ATEX-250-4T	48	57	62	62	66	65	58	52
CHT/ATEX-315-4T	52	58	64	64	67	70	61	55
CHT/ATEX-315-6T	41	47	53	53	56	59	50	44
CHT/ATEX-400-4T	59	65	71	71	74	77	68	62
CHT/ATEX-400-6T	48	54	60	60	63	66	57	51
CHT/ATEX-450-4T	64	71	76	76	80	79	72	67
CHT/ATEX-450-6T	52	59	64	64	68	67	60	55
CHT/ATEX-500-6T	56	62	67	68	72	71	64	57
CHT/ATEX-560-6T	59	65	70	71	75	74	67	60
CHT/ATEX-630-6T	63	69	74	75	79	78	71	64

Valori presi allo scarico con portata massima (Q_{max})

	63	125	250	500	1000	2000	4000	8000
CHT/ATEX-200-4T	41	46	60	62	63	63	58	53
CHT/ATEX-225-4T	43	52	62	66	69	66	59	53
CHT/ATEX-250-4T	46	55	65	69	72	69	62	56
CHT/ATEX-315-4T	51	63	71	73	74	74	66	58
CHT/ATEX-315-6T	40	52	60	62	63	63	55	47
CHT/ATEX-400-4T	58	70	78	80	81	81	73	65
CHT/ATEX-400-6T	47	59	67	69	70	70	62	54
CHT/ATEX-450-4T	62	74	82	84	85	82	75	67
CHT/ATEX-450-6T	52	64	72	74	75	72	65	57
CHT/ATEX-500-6T	52	66	74	78	77	74	68	62
CHT/ATEX-560-6T	56	70	78	82	81	78	72	66
CHT/ATEX-630-6T	59	73	81	85	74	81	75	69

Dimensioni in mm

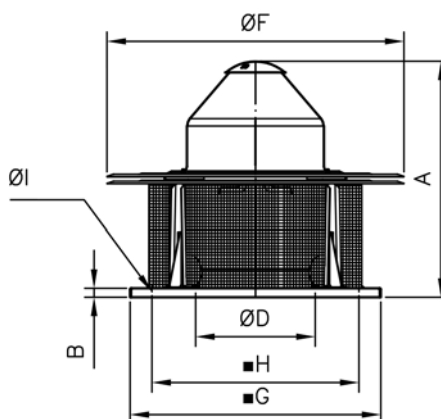

	A	B	ØD*	ØF	G	H	ØI
CHT/ATEX-200	530	20	250	570	450	360	12
CHT/ATEX-225	548	20	250	570	450	360	12
CHT/ATEX-250	620	30	355	726	560	450	12
CHT/ATEX-315	650	30	355	726	560	450	12
CHT/ATEX-400	735	40	500	856	710	590	12
CHT/ATEX-450	750	40	500	856	710	590	12
CHT/ATEX-500	826	40	630	1072	900	750	14
CHT/ATEX-560	1035	40	710	1300	1100	900	14
CHT/ATEX-630	1096	40	710	1300	1100	900	14

* Diametro nominale raccomandato per le tubazioni

Curve caratteristiche

Q= Portata in m³/h, m³/s e cfm

Pe= Pressione statica in mmH₂O, Pa e inwg

4T=1500 giri/min

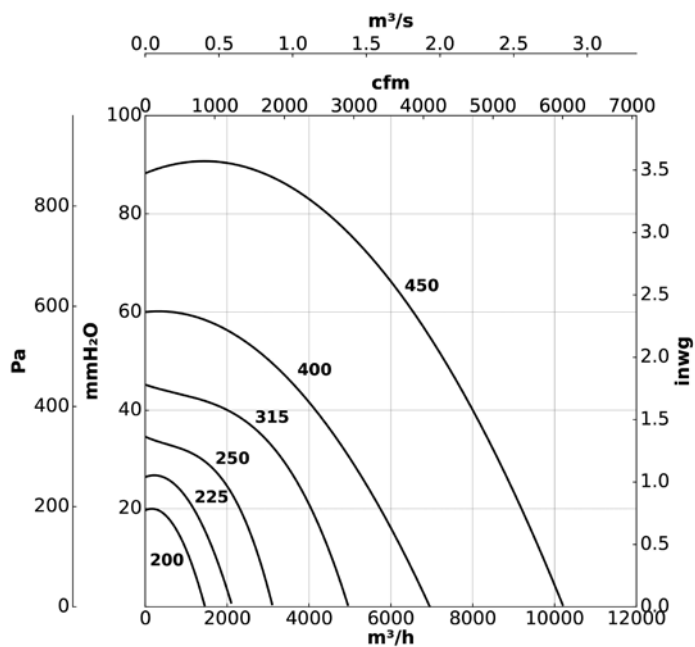

6T=1000 giri/min

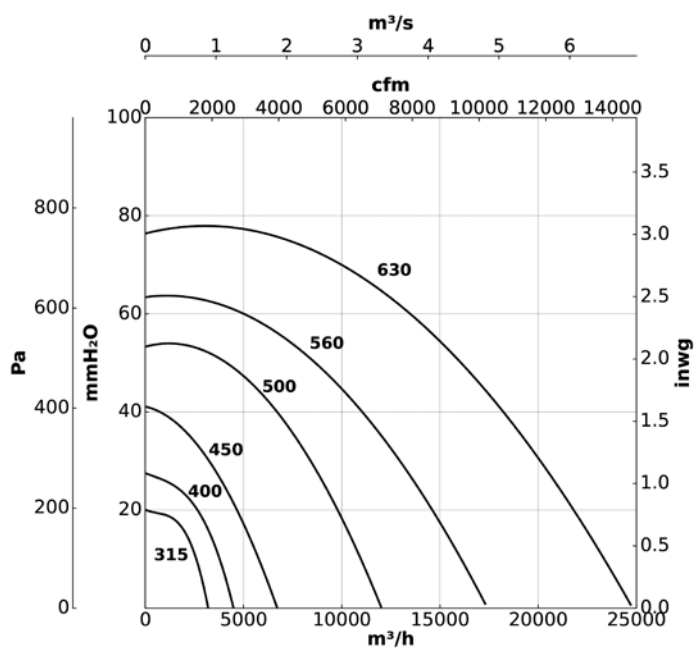

Variation of sound pressure according to distance

The sound level can vary according to the structure of the ceiling.

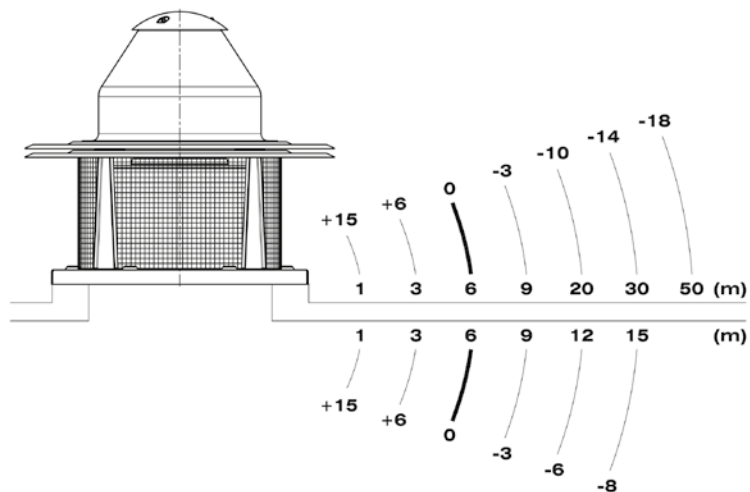

Accessori



INT/ATEX



B



MS



PA



BS



BSS



PT



ACE ACE/400



S