

# SMARTHOME-AIDOO PRO

Dispositivo con comunicazione Modbus per la gestione remota delle unità di ventilazione tramite l'App Airzone Cloud



Dispositivo per la gestione delle unità di ventilazione con la possibilità di controllare diversi parametri.

Controllo remoto tramite i servizi Cloud attraverso l'App Airzone Cloud, disponibile per iOS e Android.

Connessione alla rete Wi-Fi. Alimentazione propria tramite fonte esterna in dotazione.

- Comunicazione Wi-Fi Dual (2.4/5 GHz).
- Possibilità d'integrazione tramite API Locale e Cloud API.
- Rilevamento di errori durante la comunicazione.
- Programmazione oraria di temperatura e modo di funzionamento.
- Multiutente e multisessione.
- Porta per l'integrazione mediante protocollo Modbus TCP/RTU e BACnet.
- Integrazione Cloud.



## Caratteristiche tecniche

| Modello             | Tensione di alimentazione | Intensità nominale | Uscita di controllo | Intervallo di umidità di funzionamento | Temperatura di funzionamento | Peso circa | Grado di protezione |
|---------------------|---------------------------|--------------------|---------------------|--|------------------------------|------------|---------------------|
|                     | (V)                       | (A)                | (V)                 | (%)                                    | (°C)                         | Kg         |                     |
| SMARTHOME-AIDOO PRO | 110/230 V (50/60 Hz)      | 2                  | 0-12 V              | 5 a 90 %                               | -20 a 70                     | 0,13       | IP 41               |

## Dimensioni in mm

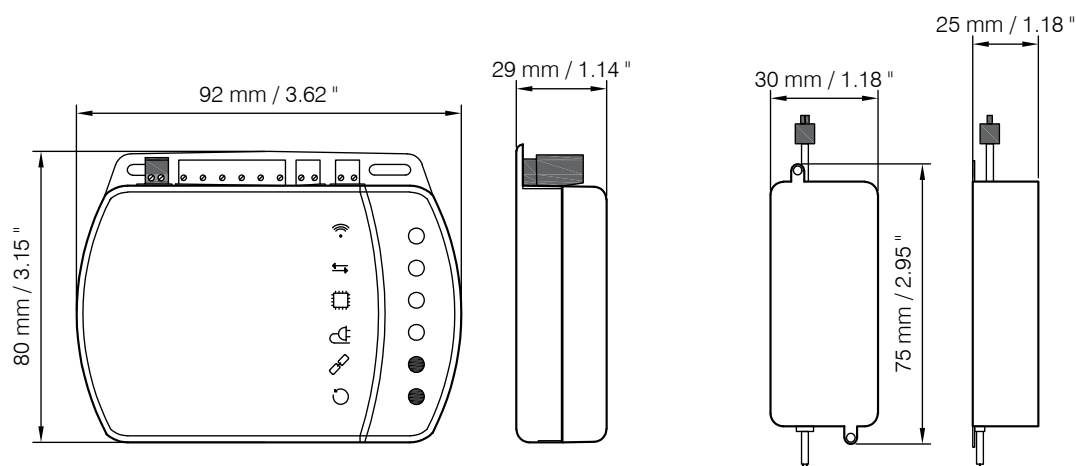

## Connessioni

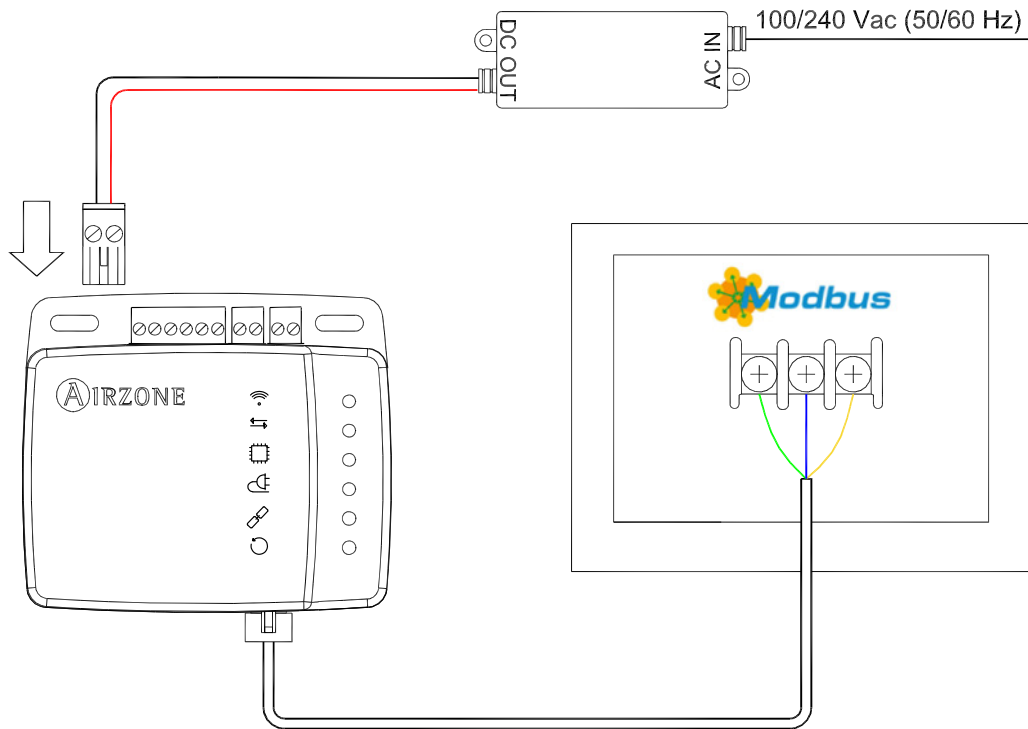

### IL COMPLEMENTO IDEALE PER LA GESTIONE DELLE APPARECCHIATURE DI VENTILAZIONE

AIRHOME-150  
AIRHOME-300



AIRHOME-350V

